

UNIX **KIDS**



РУКОВОДСТВО ПОЛЬЗОВАТЕЛЯ

ПОДВЕСНЫЕ КРУГЛЫЕ КАЧЕЛИ



ПРИМЕЧАНИЕ

Производитель оставляет за собой право модифицировать устройства по мере необходимости и не уведомлять об этом пользователей.

Все зависит от конкретной модели продукта.



РАДЫ ПРИВЕТСТВОВАТЬ ВАС, ПОЛЬЗОВАТЕЛИ ПРОДУКЦИИ UNIX Kids!

Мы благодарны, что ваш выбор был остановлен на тренажёре нашего бренда. Для того чтобы обеспечить вашу максимальную сохранность, команда **UNIX Kids** просит вас с вниманием отнестись к изучению инструкции перед использованием тренажёра! В случае если инструкция в дальнейшем будет потеряна, её всегда можно найти на официальном сайте.

UNIX Kids заботится о своих покупателях и всегда готов ответить вам на все возникшие вопросы, в том числе и по эксплуатации товара. Для этого достаточно обратиться к продавцу или дилеру, у которого он был приобретен. Уверены, вы с удовольствием будете пользоваться товарами нашего бренда! Помните, что регулярные занятия спортом способствуют улучшению вашего физического состояния, а также влияют на выработку эндорфинов. С брендом **UNIX Kids** вы можете быть уверены, что ваше тело на долгие годы останется подтянутым и красивым.

Мы постоянно развиваемся и предлагаем нашим клиентам самые современные и лучшие технологии на рынке. Все тренажёры бренда **UNIX Kids** много лет пользуются популярностью не только у взрослых, но и у их детей. Для того, чтобы изучить полный ассортимент продукции, перейдите на наш официальный сайт, наведя камеру на QR-код.

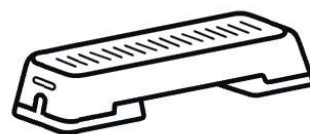

UNIXFIT.RU

СОДЕРЖАНИЕ

Меры предосторожности	4
Комплектация	6
Этапы сборки	6
Проверка и обслуживание	7

МЕРЫ ПРЕДОСТОРОЖНОСТИ

ВНИМАНИЕ:

Пожалуйста, сохраните эту инструкцию для дальнейшего использования.

Техника безопасности:

- Пожалуйста, не модифицируйте изделие или детали сборки каким-либо образом. Модификации будут влиять на структурную целостность, а замена деталей будет осуществляться за счет покупателя. Неправильное использование или неправильное применение изделия прямо запрещено и освобождает производителя от ответственности. Перед использованием это изделие должно быть установлено специалистом.
- Использование изделия разрешено только под постоянным присмотром взрослых. Изделие может выдерживать максимальную нагрузку 150 кг. Изделие не подходит для детей в возрасте до 36 месяцев из-за отсутствия дополнительных мер предосторожности и с учетом физических способностей малышей.
- Подходит только для домашнего (частного) использования, как в помещении, так и на улице.
- При установке изделия убедитесь, что игровая система или другая конструкция может выдержать вес (минимум 200 кг) и что нет риска защемления.
- Изделие должно находиться на расстоянии не менее 2 м от всех других установок, например заборов, столбов, веток, веревок для белья.
- В этой зоне безопасности не должно быть твердых, угловатых или острых предметов. Поверхность под изделием должна быть плоской и амортизирующей. Продукт не должен быть размещен над асфальтом, бетоном или любой другой твердой поверхностью. Мы советуем снимать и хранить все аксессуары в течение зимы, потому что характеристики почвы (в случае замерзания) не подходят для безопасной игры.
- Расстояние между точками подвеса вдоль поперечины равно или больше расстояния между точками соединения продукта плюс 4% расстояния между землей и балкой. см.рис. I.
- Минимальное расстояние от нижней части сиденья качания до поверхности земли должно быть не менее 35 см. Минимальное боковое свободное пространство должно составлять 45 см.
- Конкретные инструкции по регулировке длины каната: см. рис. II. Убедитесь, что продукт подвешен горизонтально после регулировки тросов.
- Пожалуйста, убедитесь, что высота перекладины подвеса никогда не превышает 2,5 метра. Пожалуйста, убедитесь, что дети не взбираются на изделие, чтобы достать до верхней балки.
- Устанавливайте качели таким образом, чтобы поперечная балка не располагалась выше 2,5 м от земли. Не разрешайте детям карабкаться по канатам и хвататься за балку.
- Чтобы качели не перегревались, не ставьте их под прямые солнечные лучи. Перед использованием в теплую погоду проверяйте, чтобы поверхность сиденья не была слишком горячей.

- Регулярно проверяйте исправность и наличие всех элементов конструкции. Для замены комплектующих или расширения функционала детской площадки, пожалуйста, свяжитесь с поставщиком. Только так можно гарантировать безопасность эксплуатации изделия.
- Данное изделие можно использовать только совместно с достаточно прочными поворотными крюками с нейлоновым подшипником. Только в этом случае достигается должный уровень безопасности. Категорически запрещается использовать металлические кольца на подвесной системе без шарнирного элемента.
- Убедитесь, что резьбовые крепежные элементы, соединяющие структурные компоненты изделия, имеют стопорный механизм, например, стопорные шайбы, самозажимные гайки или другие элементы, предназначенные для надежной фиксации качелей.



ВНИМАНИЕ:

Изделие предназначено только для домашнего использования. Не подходит для детей младше 3 лет. Использовать строго под присмотром взрослых. Длинный шнур создает опасность удушья! Осторожно: избегайте падения с качелей!



КОМПЛЕКТАЦИЯ

Извлеките все детали из упаковки и проверьте, нет ли на них каких-либо повреждений и присутствие всех деталей.

Веревочные качели		1 шт
Канаты + крепления		1 шт
Ключ		1 шт

ИНСТРУКЦИЯ ПО СБОРКЕ

A- Расстояние между точками подвеса вдоль поперечной балки.

B- Расстояние между точками соединения качающегося элемента и механизма подвеса/

h- Расстояние от земли до нижней стороны поперечной балки.

Величину A можно рассчитать, взяв значение высоты и умножив его на 0,04, затем добавьте значение ширины. Расстояние A должно быть равно или больше полученного значения.

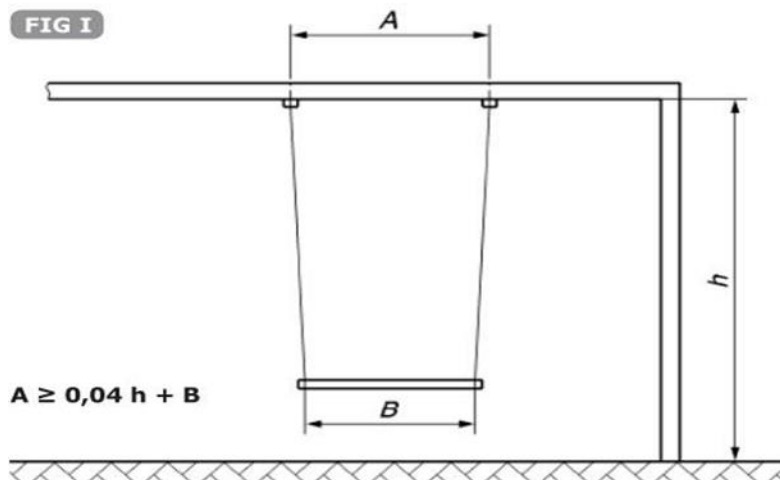

Пример: Н=2.5М В=65СМ (0.04 x 250СМ) +65СМ А ≥75 СМ

Как регулировать высоту подвеса:

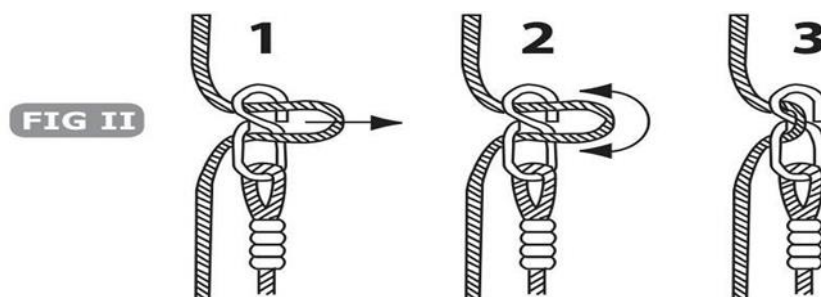

ЭТАПЫ СБОРКИ

Шаг 1

Разместите качели на полу, расположив соединения так, как показано на рисунке.



Шаг 2

Соедините между собой элементы качелей, как показано на рисунке, 3 раза поочередно.



Шаг 3

Как показано на рисунках ниже: закрепите консоль (№40) на подставке (№4) с помощью крестообразных винтов ST4.2 * 19 (№44). После этого соедините провода А и В и поместите ключ безопасности (№18) на желтую зону с передней стороны консоли. Затем закрепите левый и правый боковые кожухи (№20R / L) на раме с обеих сторон основания корпуса (№2) с помощью крестообразных винтов ST4.2 * 19 (№47), как показано на рисунке справа.

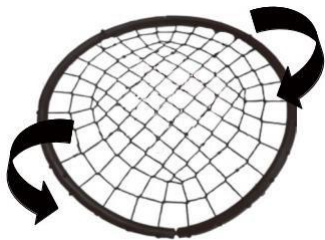

Шаг 4

Убедитесь, что отверстия для винта в соединениях совпадают, зафиксируйте конструкцию винтами. На этом сборка изделия завершена.



Тренируйтесь вместе с **UNIX** **KIDS** 