

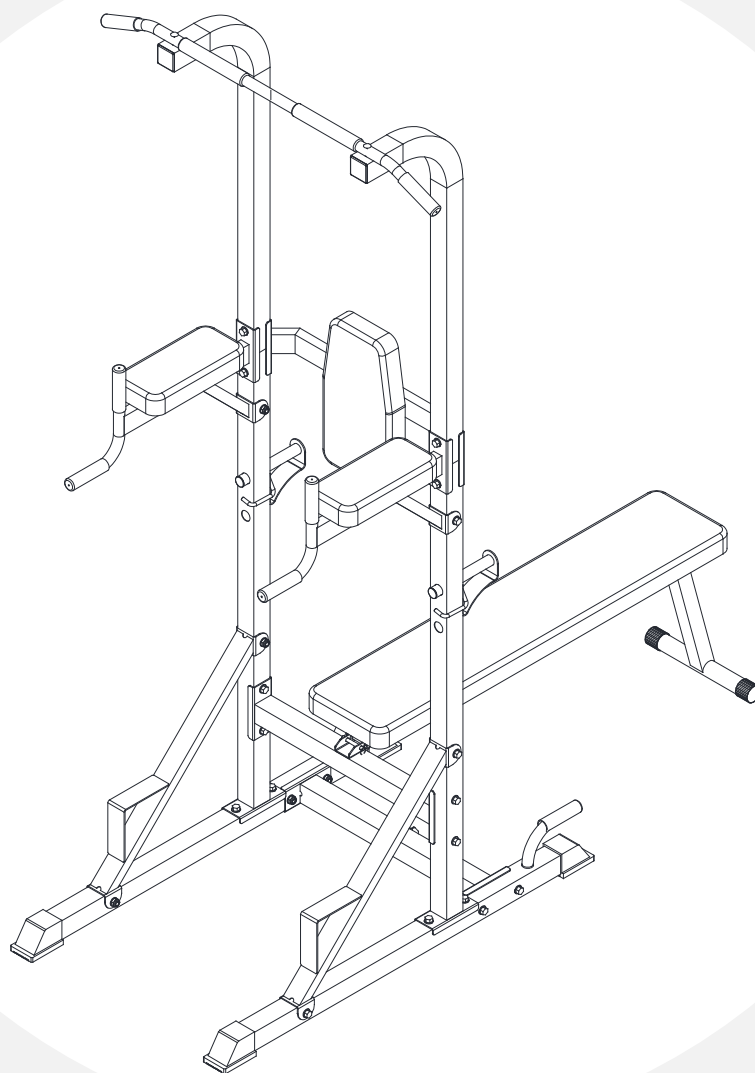

РУКОВОДСТВО ПОЛЬЗОВАТЕЛЯ

Турник-пресс-брусья со скамьей UNIXFIT POWER TOWER 120P



ПРИМЕЧАНИЕ

Производитель оставляет за собой право модифицировать устройства по мере необходимости и не уведомлять об этом пользователей. Все зависит от конкретной модели продукта.



Рады приветствовать вас, пользователи продукции UNIX Fit!

Мы благодарны, что ваш выбор был остановлен на тренажёре нашего бренда. Для того чтобы обеспечить вашу максимальную сохранность, команда **UNIX Fit** просит вас с вниманием отнестись к изучению инструкции перед использованием тренажёра! В случае если инструкция в дальнейшем будет потеряна, её всегда можно найти на официальном сайте.

UNIX Fit заботится о своих покупателях и всегда готов ответить вам на все возникшие вопросы, в том числе и по эксплуатации товара. Для этого достаточно обратиться к продавцу или дилеру, у которого он был приобретен. Уверены, вы с удовольствием будете пользоваться товарами нашего бренда! Помните, что регулярные занятия спортом способствуют улучшению вашего физического состояния, а также влияют на выработку эндорфинов. С брендом **UNIX Fit** вы можете быть уверены, что ваше тело на долгие годы останется подтянутым и красивым.

Мы постоянно развиваемся и предлагаем нашим клиентам самые современные и лучшие технологии на рынке. Все тренажёры бренда **UNIX Fit** много лет пользуются популярностью не только у взрослых, но и у их детей. Для того, чтобы изучить полный ассортимент продукции, перейдите на наш официальный сайт, наведя камеру на QR-код.

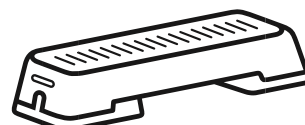









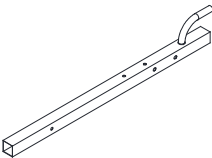
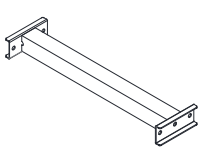
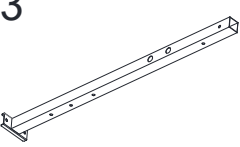
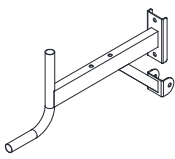
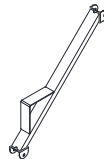

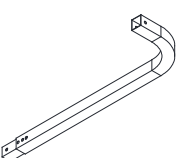
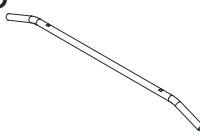
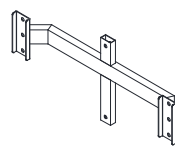
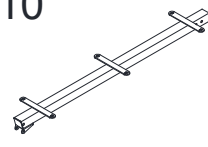
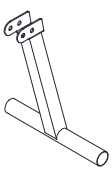
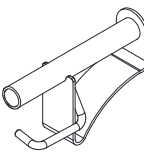
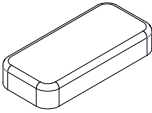

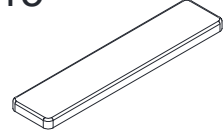

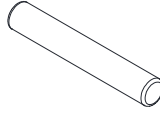
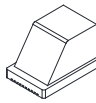
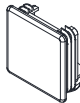

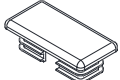
UNIXFIT.RU

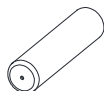
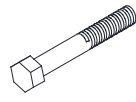
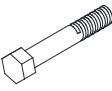
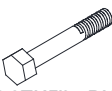
Содержание:

1. Список деталей	4
2. Инструкция по установке	5
3. Схема расположения деталей	9

1. Список деталей

1  Нижняя опора 2шт	2  Поперечная опора 1шт	3  Нижняя стойка 2шт	4  Рычаг 2шт	5  Опора для отжиманий 2шт
6  Поперечная перекладина 1шт	7  Верхняя рама 2шт	8  Штанга 1шт	9  Рама спинки 1шт	10  Рама скамьи 1шт
11  Опора скамьи 1шт	12  Рукоять 2шт	13  Подлокотник 2шт	14  Спинка 1шт	15 Уже установлено  Скамья 1шт
16  Быстросъемный штифт 2шт	17 Уже установлено  Мягкая накладка 2шт	18 Уже установлено  Заглушка полая 50мм 4шт	19 Уже установлено  Заглушка квадр. 50 мм 2шт	20 Уже установлено  Заглушка квадр. 38мм 1шт
21 Уже установлено  Заглушка 40X20мм 2шт	22 Уже установлено  Заглушка круглая 25мм 2шт	23 Уже установлено  Заглушка круглая 50мм 2шт	24 Уже установлено  Держатель 8шт	25  Шестигр. винт M10X7мм 10шт
26  Шестигр. винт M10X65мм 12шт	27  Каретный винт M8X90мм 2шт	28  Шестигр. винт M8X65мм 4шт	29  Шестигр. винт M8X60мм 2шт	30  Шестигр. винт M8X30мм 2шт
31  Винт M8X15mm 6шт	32  Шайба M8 18шт	33  Шайба M10 44шт	34  Нейлоновая контргайка M8 4шт	35  Нейлоновая контргайка M10 22шт

2. Инструкция по установке

Шаг 1:

1. Прикрепите четыре квадратные заглушки 50 мм (18) к нижним опорам (1).
2. Прикрепите поперечную опору (2) к нижним опорам (1) с помощью четырех шестигранных винтов M10X65 (26), восьми шайб M10 (33) и четырех нейлоновых гаек M10 (35).
3. Закрепите нижние стойки (3) на нижних опорах (1) с помощью четырех шестигранных винтов M10X65 (26), восьми шайб M10 (33) и четырех нейлоновых гаек M10 (35).
4. Зафиксируйте поперечную перекладину (6) на нижних стойках (3) с помощью четырех шестигранных винтов M10X65 (26), восьми шайб M10 (33) и четырех нейлоновых гаек M10 (35).
5. Соедините вместе опоры для отжиманий (5), нижние опоры (1) и нижние стойки (3) с помощью четырех шестигранных винтов M10X70 (25), восьми шайб M10 (33) и четырех нейлоновых гаек M10 (35).

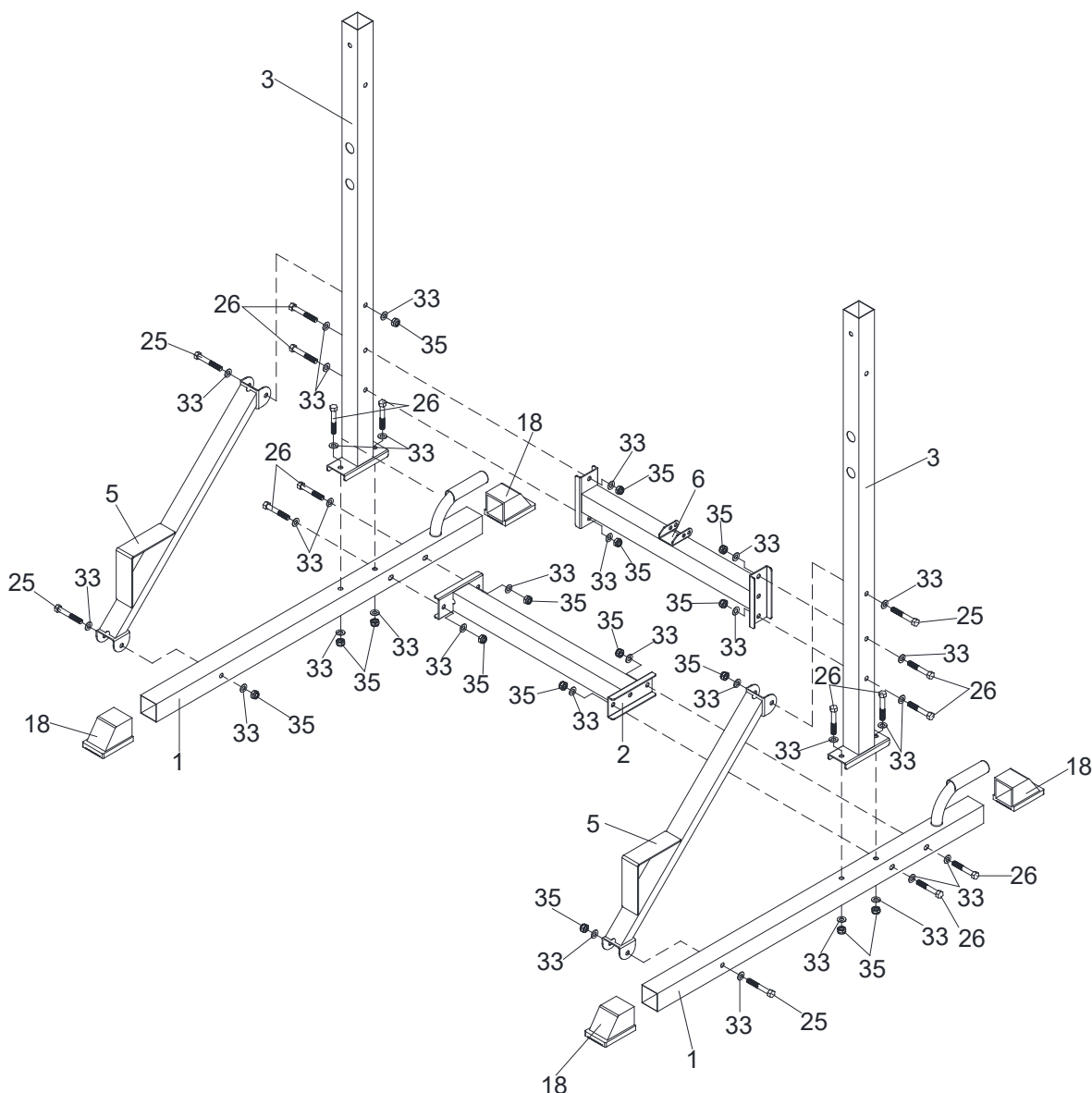

Шаг 2:

1. Соедините верхние рамы (7) и нижние стойки (3).
2. Прикрепите рычаги (4) и раму спинки (9) к верхним рамам (7) и нижним стойкам (3), используя четыре шестигранных винта M10X70 (25), восемь шайб M10 (33) и четыре нейлоновые гайки M10 (35).
3. Закрепите штангу (8) на верхних рамах (7), используя два каретных винта M8X90 (27), две шайбы M8 (32) и две нейлоновые гайки M8 (34).
4. Разместите рукоятки (12) на нижних стойках (3).

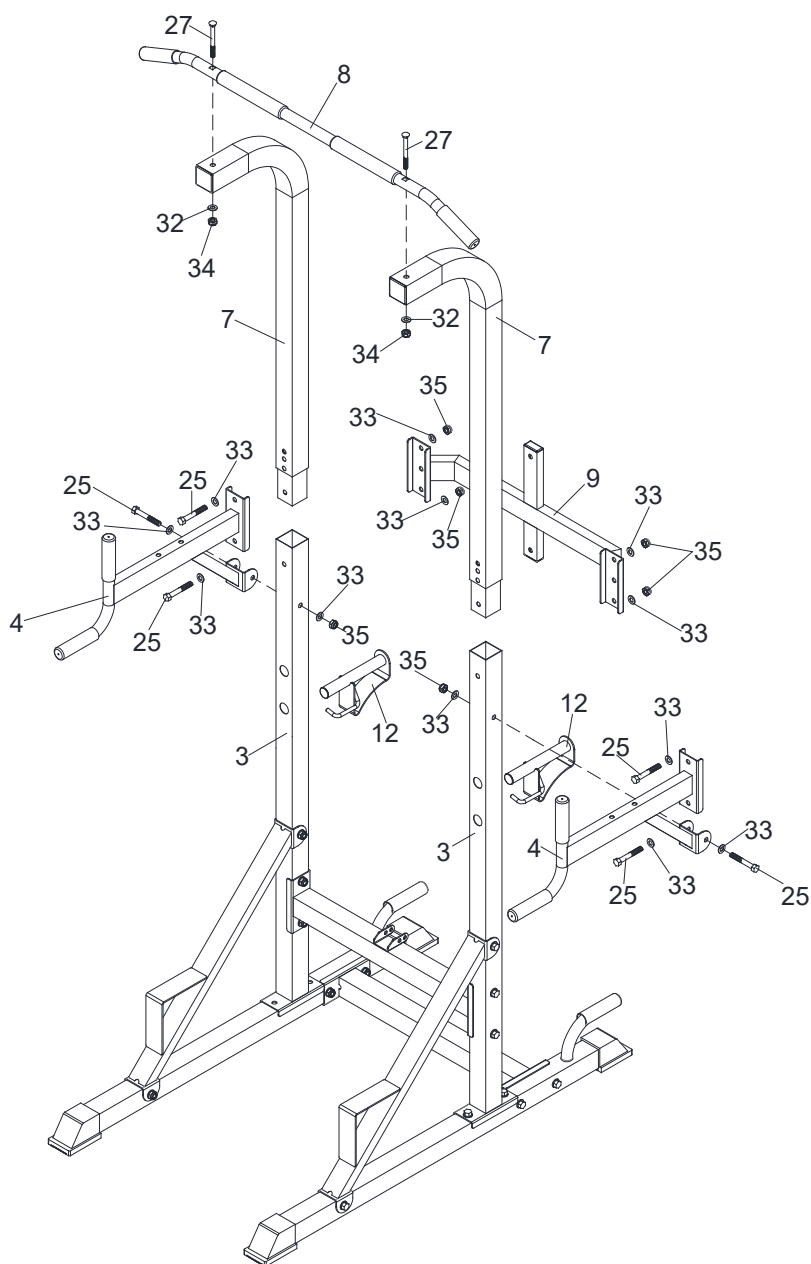

Шаг 4:

1. Вытащите быстросъемные штифты (16) из поперечной перекладины (6) и опоры скамьи (11) и сложите тренажер. Вставьте штифты на место для фиксации положения.

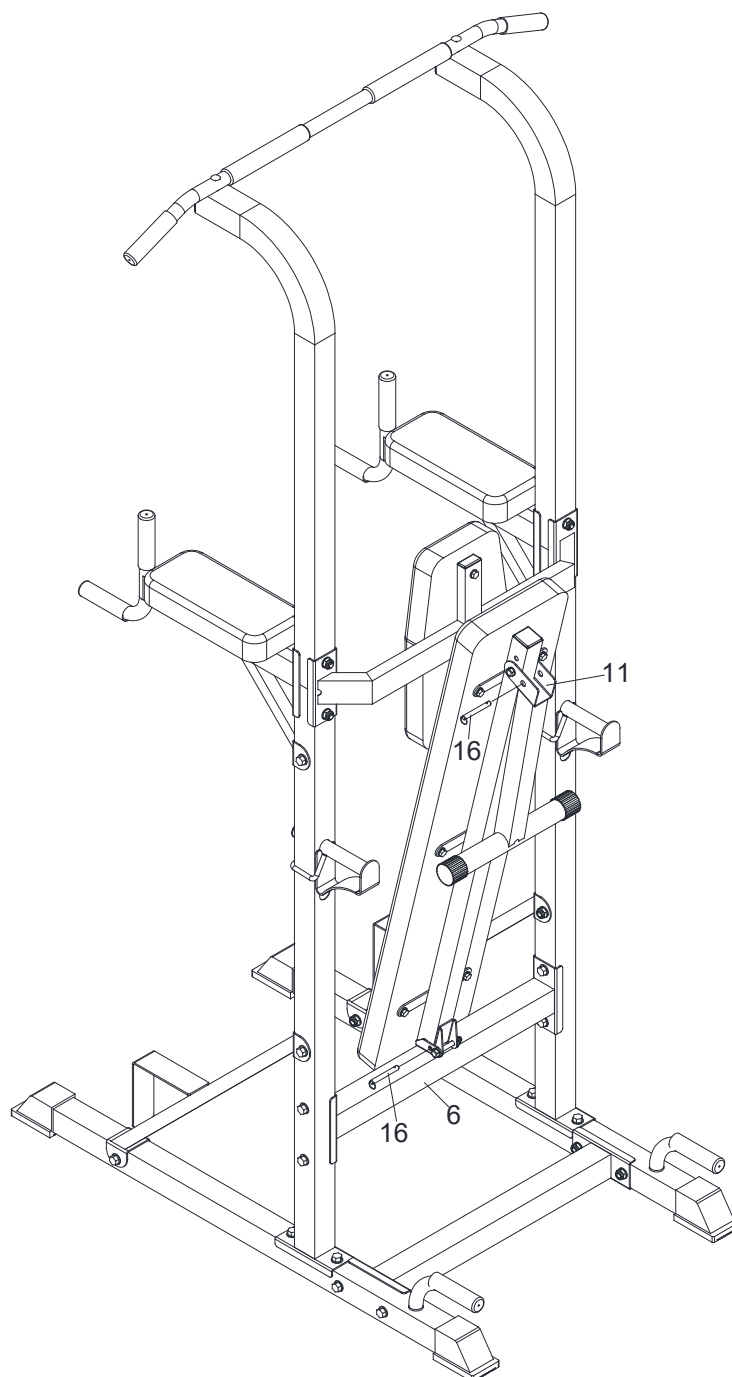

3. Схема расположения деталей

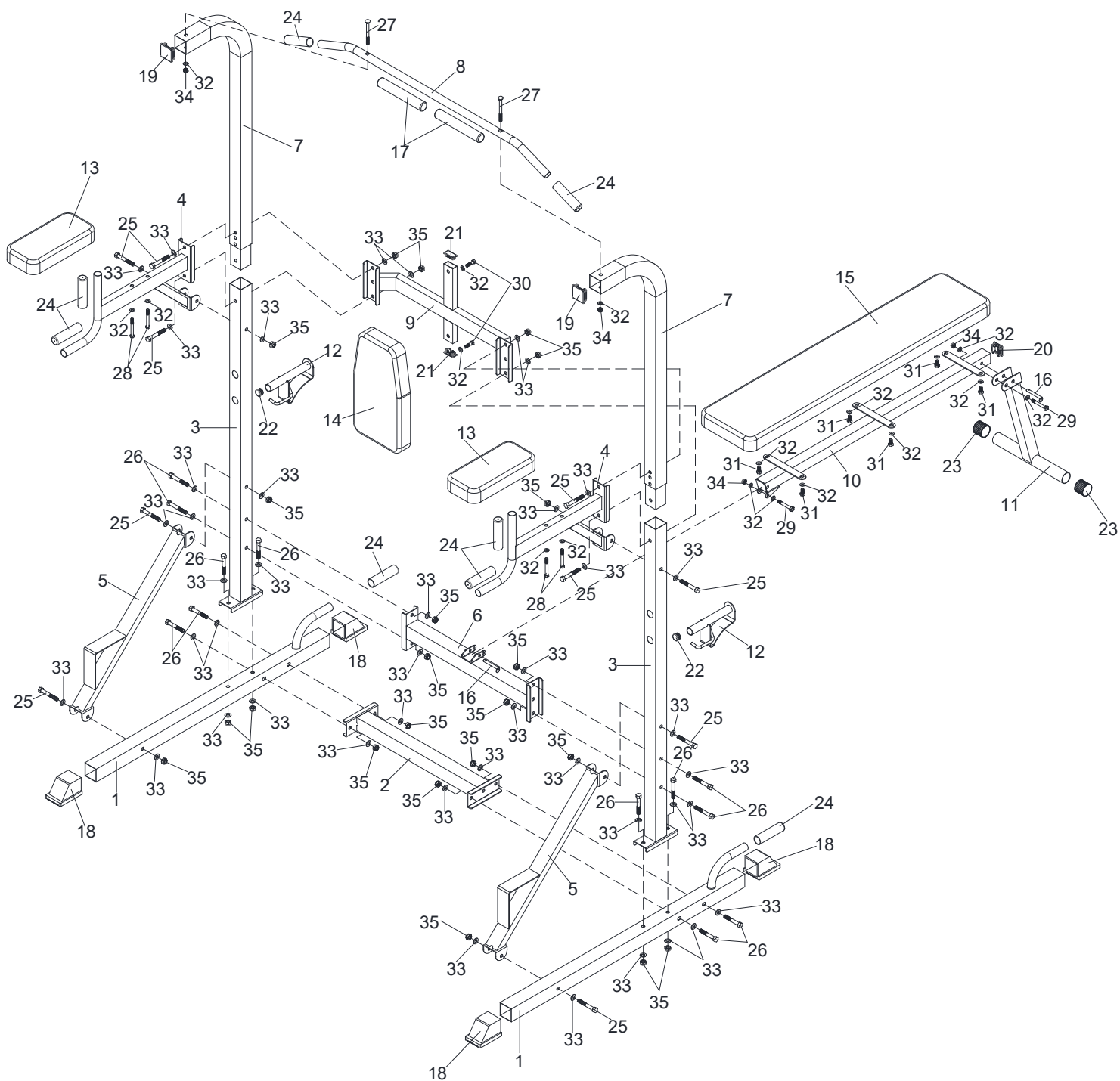

Пользуйтесь с удовольствием!

