



РУКОВОДСТВО ПОЛЬЗОВАТЕЛЯ

Подвесные качели UNIX Kids



ПРИМЕЧАНИЕ

Производитель оставляет за собой право модифицировать устройства по мере необходимости и не уведомлять об этом пользователей.

Все зависит от конкретной модели продукта.



РАДЫ ПРИВЕТСТВОВАТЬ ВАС, ПОЛЬЗОВАТЕЛИ ПРОДУКЦИИ UNIX Kids!

Мы благодарны, что ваш выбор был остановлен на тренажёре нашего бренда. Для того чтобы обеспечить вашу максимальную сохранность, команда **UNIX Kids** просит вас с вниманием отнестись к изучению инструкции перед использованием тренажёра! В случае если инструкция в дальнейшем будет потеряна, её всегда можно найти на официальном сайте.

UNIX Kids заботится о своих покупателях и всегда готов ответить вам на все возникшие вопросы, в том числе и по эксплуатации товара. Для этого достаточно обратиться к продавцу или дилеру, у которого он был приобретен. Уверены, вы с удовольствием будете пользоваться товарами нашего бренда! Помните, что регулярные занятия спортом способствуют улучшению вашего физического состояния, а также влияют на выработку эндорфинов. С брендом **UNIX Kids** вы можете быть уверены, что ваше тело на долгие годы останется подтянутым и красивым.

Мы постоянно развиваемся и предлагаем нашим клиентам самые современные и лучшие технологии на рынке. Все тренажёры бренда **UNIX Kids** много лет пользуются популярностью не только у взрослых, но и у их детей. Для того, чтобы изучить полный ассортимент продукции, перейдите на наш официальный сайт, наведя камеру на QR-код.

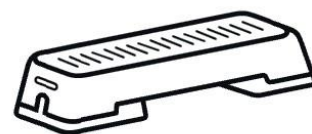

UNIXFIT.RU

СОДЕРЖАНИЕ

Меры предосторожности	4
Комплектация	6
Инструкция по сборке	6
Этапы сборки	7
Проверка и обслуживание	9

МЕРЫ ПРЕДОСТОРОЖНОСТИ

ВНИМАНИЕ:

Пожалуйста, сохраните эту инструкцию для дальнейшего использования.

Техника безопасности:

- Пожалуйста, не модифицируйте изделие или детали сборки каким-либо образом. Модификации будут влиять на структурную целостность, а замена деталей будет осуществляться за счет покупателя. Неправильное использование или неправильное применение изделия прямо запрещено и освобождает производителя от ответственности. Перед использованием это изделие должно быть установлено специалистом.
- Использование изделия разрешено только под постоянным присмотром взрослых. Изделие может выдерживать максимальную нагрузку 150 кг. Изделие не подходит для детей в возрасте до 36 месяцев из-за отсутствия дополнительных мер предосторожности и с учетом физических способностей малышей.
- Подходит только для домашнего (частного) использования, как в помещении, так и на улице.
- При установке изделия убедитесь, что игровая система или другая конструкция может выдержать вес (минимум 200 кг) и что нет риска защемления.
- Изделие должно находиться на расстоянии не менее 2 м от всех других установок, например заборов, столбов, веток, веревок для белья.
- В этой зоне безопасности не должно быть твердых, угловатых или острых предметов. Поверхность под изделием должна быть плоской и амортизирующей. Продукт не должен быть размещен над асфальтом, бетоном или любой другой твердой поверхностью. Мы советуем снимать и хранить все аксессуары в течение зимы, потому что характеристики почвы (в случае замерзания) не подходят для безопасной игры.
- Расстояние между точками подвеса вдоль поперечины равно или больше расстояния между точками соединения продукта плюс 4% расстояния между землей и балкой. см.рис. I.
- Минимальное расстояние от нижней части сиденья качания до поверхности земли должно быть не менее 35 см. Минимальное боковое свободное пространство должно составлять 45 см.
- Конкретные инструкции по регулировке длины каната: см. рис. II. Убедитесь, что продукт подвешен горизонтально после регулировки тросов.
- Пожалуйста, убедитесь, что высота перекладины подвеса никогда не превышает 2,5 метра. Пожалуйста, убедитесь, что дети не взбираются на изделие, чтобы достать до верхней балки.
- Во избежание разогрева качелей не ставьте их на солнце. В теплую погоду убедитесь, что посадочная поверхность не слишком горячая.
- Все детали изделия должны регулярно проверяться на предмет износа и повреждений.

- Этот продукт можно использовать только в сочетании с достаточно прочными поворотными крюками с нейлоновым подшипником. Только в этом случае можно обеспечить безопасность. Категорически запрещается использовать металлические кольца в подвесной системе без шарнирного элемента.

ВНИМАНИЕ:

- Только для семейного (домашнего) использования. Не подходит для детей младше 3 лет.
- Для использования под непосредственным руководством взрослого.
Длинный шнур, опасность удушья! Риск падения!



КОМПЛЕКТАЦИЯ

Извлеките все детали из упаковки и проверьте, нет ли на них каких-либо повреждений и присутствие всех деталей.

Деталь	Изображение	Наименование	Кол-во
A		Полотно	1
B		Полукруглые трубки	4
C		Подвес	2

ИНСТРУКЦИЯ ПО СБОРКЕ

A- Расстояние между точками подвеса вдоль поперечной балки.

B - Расстояние между точками соединения поворотного элемента и средства подвески.

H - Расстояние от земли до нижней части перекладины.

Расстояние A можно рассчитать, взяв высоту и умножив ее на 0,04. Далее прибавьте ширину. Расстояние A должно быть равно или больше, чем это значение.

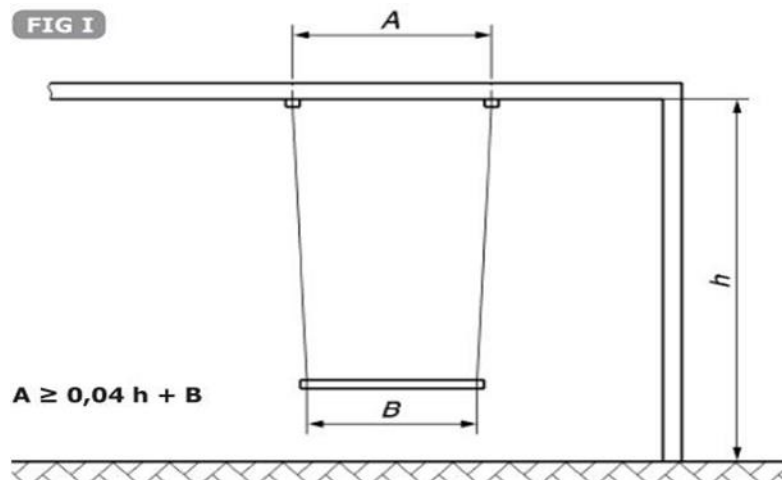

Пример: Н=2.5М В=65СМ (0.04 x 250СМ) +65СМ А ≥75 СМ

Как регулировать высоту подвеса:

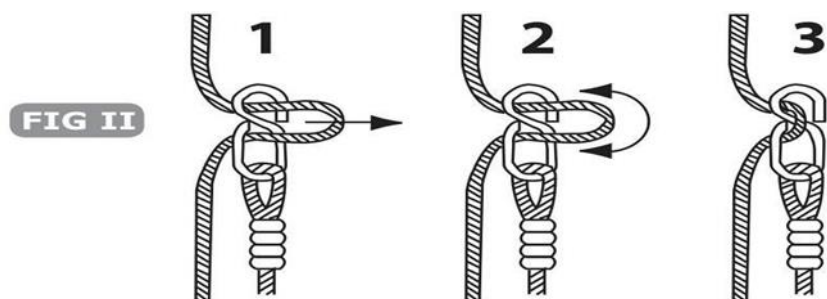

ЭТАПЫ СБОРКИ

Шаг 1

Откройте «липучки» сиденья. Вставьте две изогнутые трубки в полотно сиденья через отверстия клапанов. Не удаляйте страховочную поглощающую оболочку (пенку) с трубок.

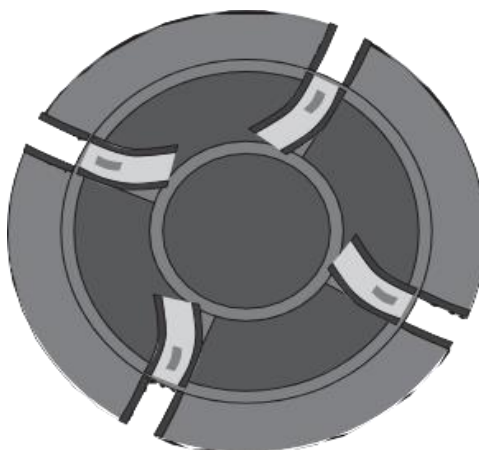

Шаг 2

Вставьте трубки в полотно сиденья через отверстия клапанов. Не удаляйте страховочную поглощающую оболочку (пенку) с трубок.

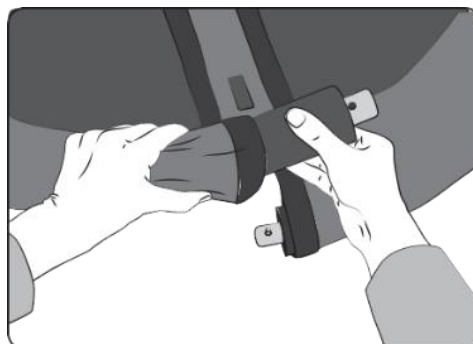

Шаг 3

При соединении прямой трубки с изогнутой трубкой убедитесь, что более толстый конец трубки с отверстием совпадает с тонким (сжатым) концом трубки с фиксатором. Не соединяйте трубки сейчас!

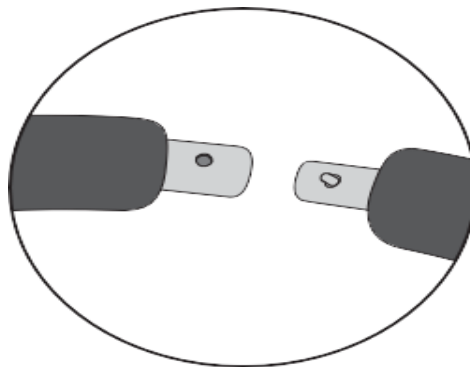

Шаг 3

Закройте клапаны Velcro, закрепите винт, как показано на рисунке.

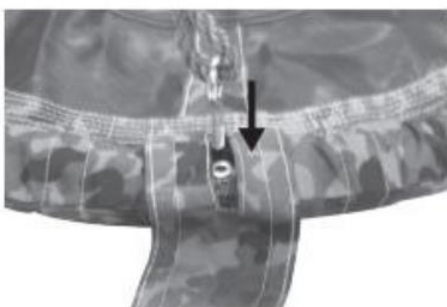

ПРОВЕРКА И ОБСЛУЖИВАНИЕ

Частота проведения проверок и технического обслуживания зависит от типа качелей, используемых элементов и материалов, а также других факторов (например, интенсивность использования, уровень физической нагрузки, расположение вблизи водоемов, загрязненность воздуха, срок эксплуатации изделия и т.д.).

Особое внимание следует уделить поворотным крюкам, кольцам, восьмеркам, пластиковым сварным элементам и канатам. Движущиеся металлические детали должны регулярно смазываться маслом.

Регулярный визуальный осмотр, в зависимости от интенсивности использования (еженедельно или ежемесячно)

- Всегда проверяйте надежность крепления болтов и гаек.
- Проверьте амортизирующую поверхность на предмет отсутствия посторонних предметов.
- Проверьте на отсутствие механических повреждений.
- Проверьте дорожные просветы оборудования.

Эксплуатационный осмотр (от 1 до 3 месяцев)

- Проверьте стабильность конструкции (рамы подвеса).
- Проверьте каждую деталь на предмет чрезмерного износа и при необходимости замените.

Ежегодная проверка (от 1 до 2 раз в год)

- Проверьте на наличие ржавчины и коррозии.
- Проверьте каждую деталь на предмет чрезмерного износа и при необходимости замените.

Тренируйтесь вместе с **UNIX**  **KIDS**