

БАСКЕТБОЛЬНАЯ СТОЙКА B-STAND-PC 49X33" R45 H240-305 CM



ВАЖНО

Любые баскетбольные системы, в том числе предназначенные для игры, должны быть собраны и отрегулированы в соответствии с инструкцией. Несоблюдение приведенных ниже указаний может привести к серьезным травмам.

Перед сборкой внимательно прочтите инструкцию и включенные в нее меры предосторожности. Пожалуйста, присматривать за детьми, когда они играют с этим изделием. Сборка стойки должна осуществляться только взрослыми людьми!

Неправильная установка или висение на кольце может привести к серьезным травмам и даже смерти.



Рады приветствовать вас, пользователи продукции **UNIX Line!**

Мы благодарны, что ваш выбор был остановлен на тренажёре нашего бренда. Для того чтобы обеспечить вашу максимальную сохранность, команда **UNIX Line** просит вас с вниманием отнестись к изучению инструкции перед использованием тренажёра! В случае если инструкция в дальнейшем будет потеряна, её всегда можно найти на официальном сайте.

UNIX Line заботится о своих покупателях и всегда готов ответить вам на все возникшие вопросы, в том числе и по эксплуатации товара. Для этого достаточно обратиться к продавцу или дилеру, у которого он был приобретен. Уверены, вы с удовольствием будете пользоваться товарами нашего бренда! Помните, что регулярные занятия спортом способствуют улучшению вашего физического состояния, а также влияют на выработку эндорфинов. С брендом **UNIX Line** вы можете быть уверены, что ваше тело на долгие годы останется подтянутым и красивым.

Мы постоянно развиваемся и предлагаем нашим клиентам самые современные и лучшие технологии на рынке. Все тренажёры бренда **UNIX Line** много лет пользуются популярностью не только у взрослых, но и у их детей. Для того, чтобы изучить полный ассортимент продукции, перейдите на наш официальный сайт, наведя камеру на QR-код.



UNIXFIT.RU



Перемещение изделия



Для обеспечения безопасной эксплуатации изделия его владелец должен убедиться, что все участники игры знают и соблюдают нижеизложенные правила. Не пытайтесь производить сборку системы без соблюдения настоящих рекомендаций.

Перед началом сборки прочтите инструкцию и проверьте наличие деталей и/или дополнительных инструкций внутри коробки, используя маркировку, приведенную в данном руководстве. Помните, что неправильная установка, обслуживание и эксплуатация данной системы могут привести к серьезным травмам.

* Изделие необходимо перемещать силами не менее 3 взрослых, способных выдержать его вес. Не разрешайте детям участвовать в перемещении изделия.

* Встаньте напротив стойки и наклоните опору вперед, пока положение конструкции не уравновесится на колесах для транспортировки

* Далее переместите стойку в нужное место и осторожно опустите опору обратно.

Внимание!

1. Никогда не повисайте на кольце и не забирайтесь на стойку: это может привести к травмам или повреждению оборудования. По этой причине не выполняйте на этой системе упражнения с подбрасыванием мяча (dunk), так как она не предназначена для подобного использования. Не разрешайте детям забираться на баскетбольную стойку.

2. Никогда не оставляйте собранное изделие с пустым весовым резервуаром.

3. Регулярно проверяйте резервуар на предмет отсутствия утечки. Медленное протекание может привести к неожиданному опрокидыванию системы или повреждению полового покрытия при использовании внутри помещения.

4. При сборке надлежащим образом закрепите секции шеста. В противном случае секции могут разъединиться во время игры или транспортировки системы.

5. Перед каждым использованием проверяйте прочность креплений и целостность соединительных элементов.

6. Ненадлежащие климатические условия, коррозия или неправильное хранение могут привести к повреждению изделия.

7. Данная система не предназначена для детей младше 3 лет.

8. Во время игры участники должны быть обеспечены надлежащими средствами индивидуальной защиты.

Регулировка высоты кольца

Как показано на рисунке, потяните на себя рукоятку (отмечена как EE на рисунке), чтобы поднять или опустить кольцо.

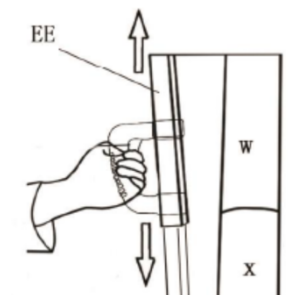

Перемещение изделия

1. Перед перемещением установите высоту стойки на минимальное значение и наклоните назад, как показано на рисунке.

2. Перемещайте изделие только по ровной поверхности.

3. Переместив стойку в нужное место, верните ее в исходное положение и отрегулируйте высоту.



Список деталей

№ детали	Название	К-во	Примечание
A1,A2,A3,A4	M12*180мм	1	Соединяет кронштейн щита (Т) и внешний подъемник (ЕЕ)
B1,B3,B4	M12*180мм	1	Соединяет соединительный блок (Z) и кронштейн щита (S)
C1,C2,C4,C5	M12*180мм	2	Соединяет щит (CC) и кронштейны щита (S,T)
B1,B3,B4	M12*180мм	1	Соединяет соединительный блок (Z) и кронштейн щита (Т)
E1,E2	M10*180мм	1	Соединяет большую пружину (НН) с серединой кронштейна щита (S)
F1,F2,F3	M10*100мм	2	Соединяет верхнюю часть щита (W) со средней (X) и нижней (Y)
G1,G2,G3	M10*120мм	1	Соединяет среднюю часть щита (X) с кронштейнами U1-U4
H1,H2,H3	M8*90мм	2	Соединяет кольцо (AA) со щитом (CC) и малой пружиной (R)
J1,J2,J3	M8*100мм	2	Соединяет горизонтальный блок (Q) и среднюю часть шеста (X)
K1-K4	M10*100мм	1	Соединяет соединительный блок (Z) и верхнюю часть щита (W)
L1,L2,L3	M8*45мм	1	Соединяет горизонтальный блок (Q) и внутренний подъемник (FF)
M1,M2,M3	M8*20мм	2	Соединяет кольцо (AA) со щитом (CC)
N1,N2	M8*25мм	4	Соединяет среднюю часть щита (X) с кронштейнами U1-U4
O1,O2	M8*35мм	1	Соединяет основание (BB) и нижнюю часть шеста (Y)
M	Колесо	2	
N	Заглушка	1	
O	Крышка	1	
P	Сетка	1	
Q	Горизонтальный блок	1	
R	Малая пружина	2	
S	Кронштейн щита (короткий)	2	
T	Кронштейн щита (длинный)	2	
U	Кронштейны (U1,U2,U3,U4)	4	
V	Колесный вал	1	
W	Верхняя часть шеста	1	
X	Средняя часть шеста	1	
Y	Нижняя часть шеста	1	
Z	Соединительный блок	1	
AA	Кольцо	1	
BB	Основание	1	
CC	Щит	1	
DD	Прокладка	1	
EE	Внешний подъемник	1	
FF	Внутренний подъемник	1	
НН	Большая пружина	2	

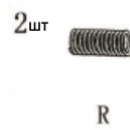
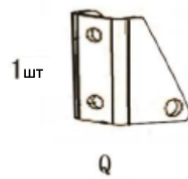
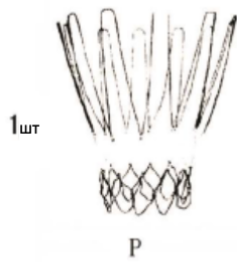
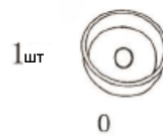
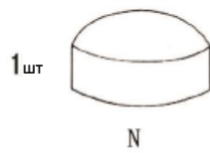
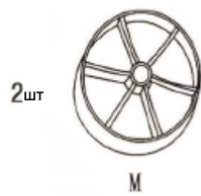
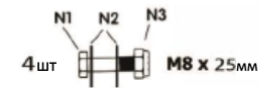
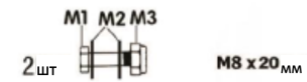
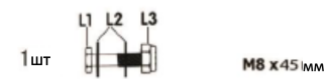
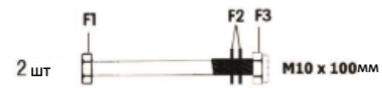
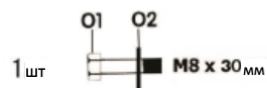
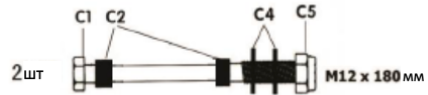
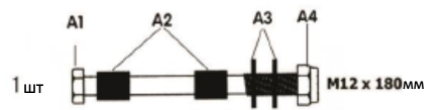

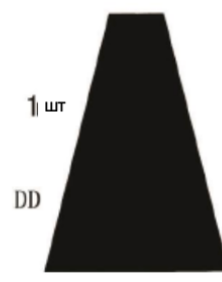
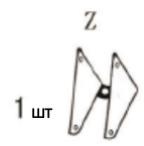
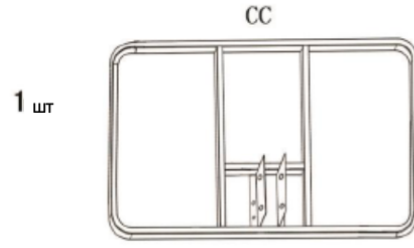
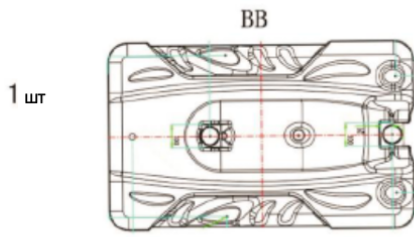
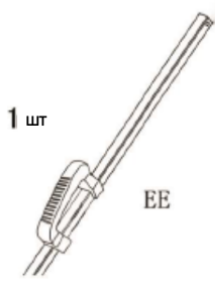
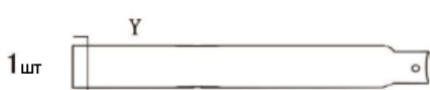
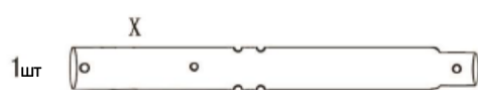
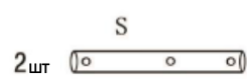

Соедините верхнюю (W), среднюю (X) и нижнюю (Y) части шеста, как показано на рисунке ниже. Обратите внимание, чтобы отверстия на концевых соединителях совпадали друг с другом, чтобы было удобно вставлять болты на следующем шаге.

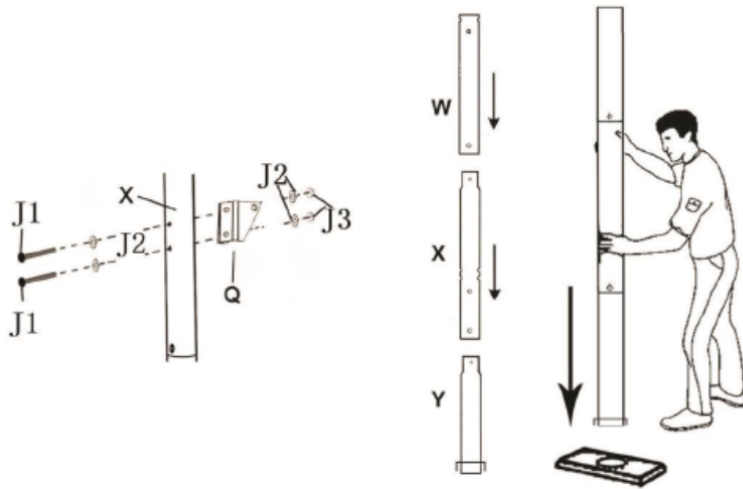

Если нижняя часть шеста имеет заусенцы или деформацию на конце трубы, с силой ударьте конец об кусок дерева или фанеры 3-4 раза, как показано на рисунке слева.

Как показано на рисунке ниже слева, закрепите вместе верхнюю (W), среднюю (X) и нижнюю (Y) части шеста с помощью болтов F1, F2, F3. Далее закрепите нижнюю часть шеста (Y) на основании изделия (BB) с помощью болтов (O1, O2). Обратите внимание, чтобы горизонтальный блок (Q) при этом оказался на задней части шеста.

Далее, как показано на рисунке справа, установите кронштейны U1-U4 на средней части шеста (X) болтами G1, G2, G3.

По очереди пропустите колесный вал (V) через колесо (M), отверстия на основании стойки (BB) и крепление колеса (GG).

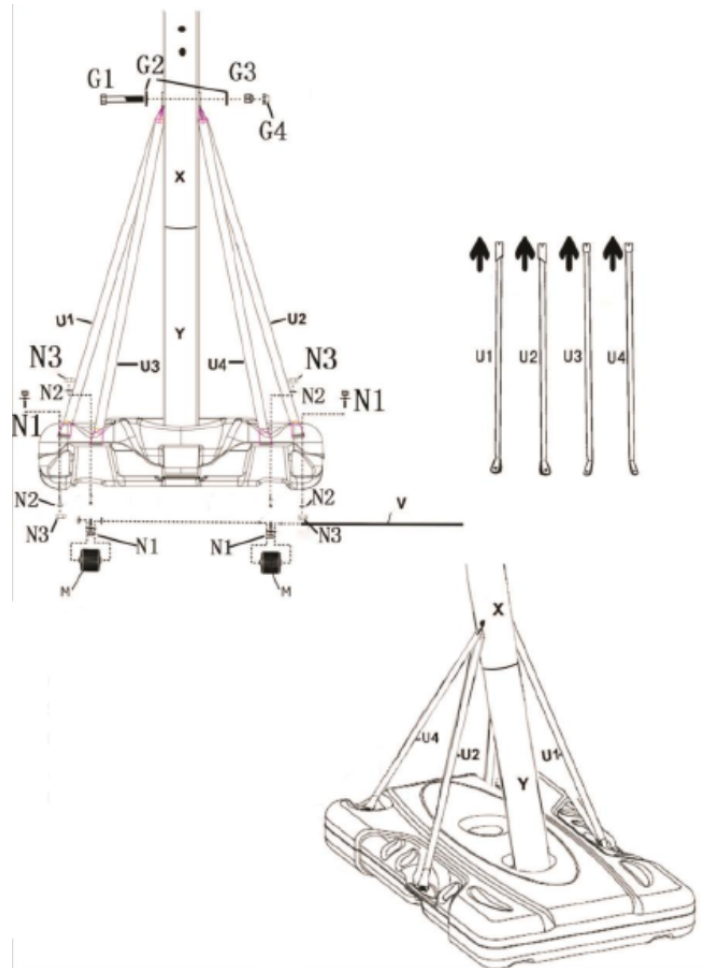
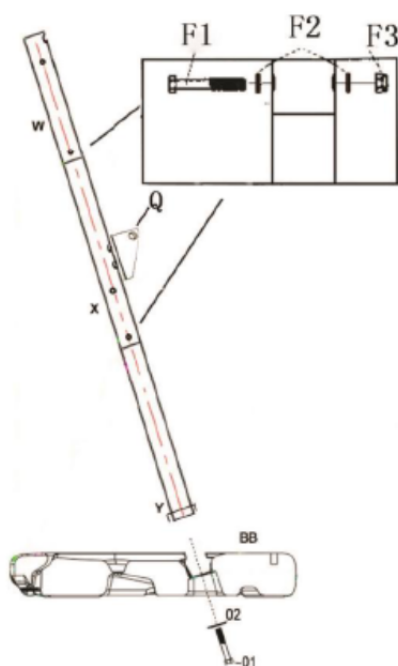

Зафиксируйте кронштейны U1-U4 на основании с помощью болтов N1, N2, N3. Убедитесь, что кронштейны U1, U2 закреплены по обеим сторонам основания (BB), а крепление колеса (M) соединено с нижними концами кронштейнов U3, U4.

Как показано на рисунке, закрепите кольцо (AA) на щите (CC) с помощью болтов (H1, H2, H3) и (M1, M2, M3), пожалуйста, обратите внимание, чтобы 2шт маленькие пружины (R) были установлены в 2 отверстия на кольце (AA) с помощью болтов (H1, H2, H3, H4).

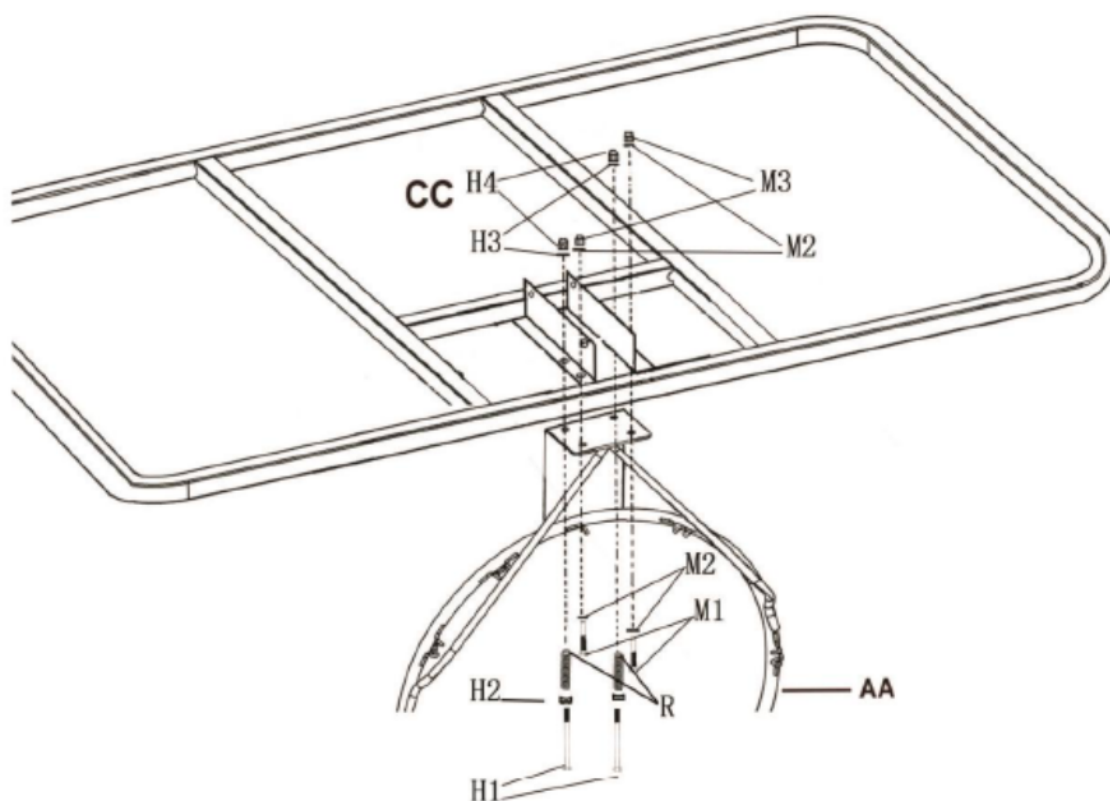

Закрепите 4 кронштейна щита (S, T) на щите (CC) с помощью болтов (C1, C2, C4, C5). Закрепите болты (E1, E2) на средних отверстиях коротких кронштейнов (S) для выполнения следующего шага - установки большой пружины (НН).

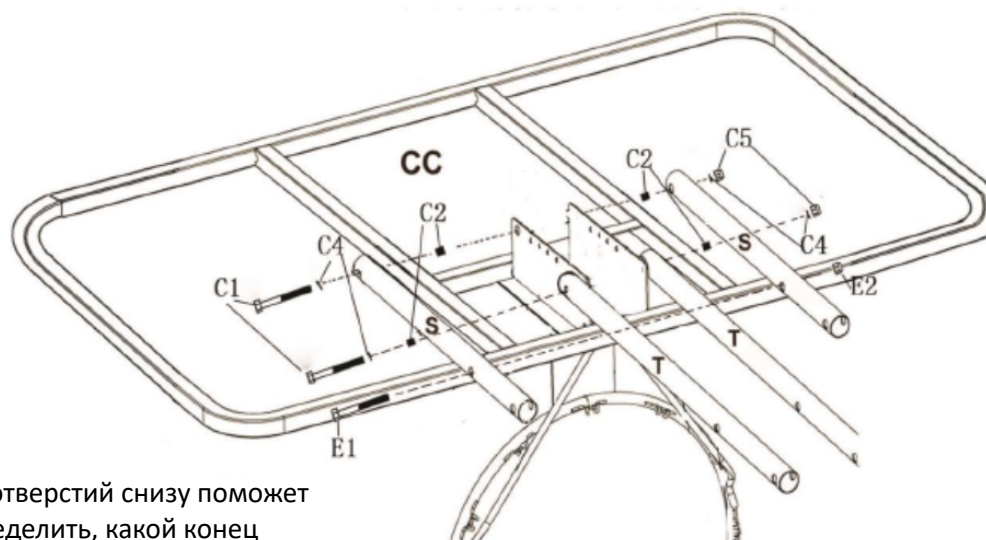

Важно:
Размер отверстий снизу поможет вам определить, какой конец кронштейна щита (S,T) должен быть закреплен на щите (CC).

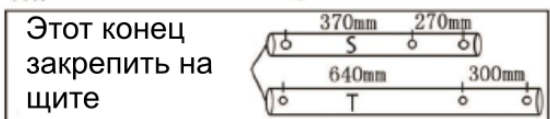

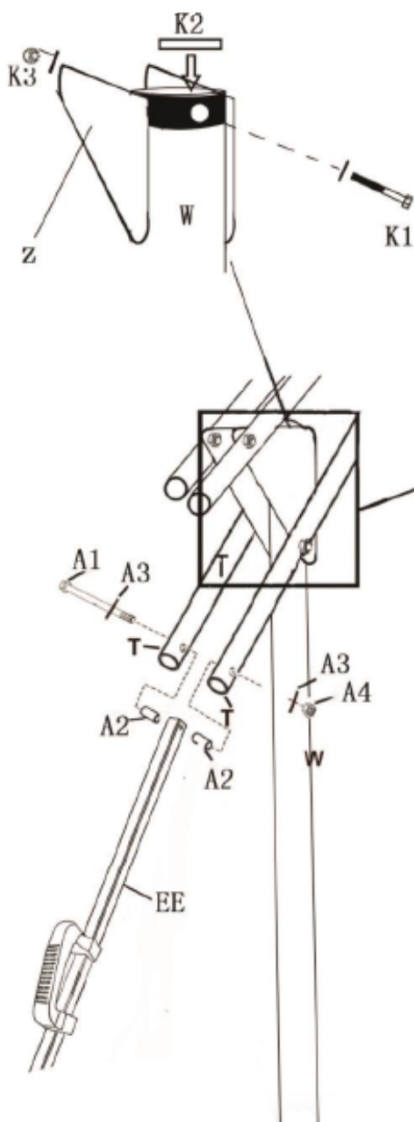

Как показано на рисунке, установите соединительный блок (Z) на верхней части шеста (W) с помощью болтов (K1, K2, K3, K4). На верхнюю часть шеста должна быть установлена втулка (K2) с помощью болта (K1). Не затягивайте болт (K1), пока не закрепите кронштейны щита (S, T).

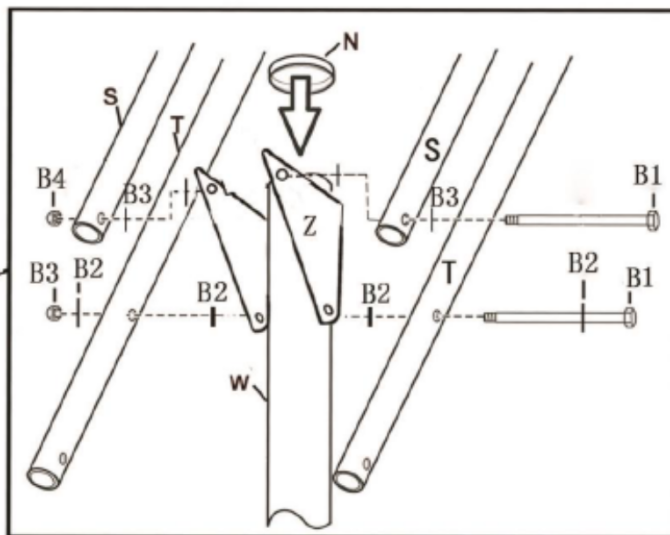

Как показано на рисунке выше, соедините кронштейны (S, T) с соединительным блоком (Z) с помощью болтов (B2, B3, B4). На верхнюю часть шеста должна быть установлена втулка (B2) с помощью болта (B1). Наконец, установите заглушку на верхнюю часть шеста (W).

Как показано на рисунке выше, закрепите верхний конец внешнего подъемника (EE) на длинном кронштейне щита (T) с помощью болтов (A1, A2, A3, A4). При этом втулка A2 должна оказаться между кронштейном (T) и внешним подъемником (E).

Как показано на рисунке справа, закрепите внутренний подъемник (F) на горизонтальном блоке (Q) с помощью болтов (L1, L2, L3).

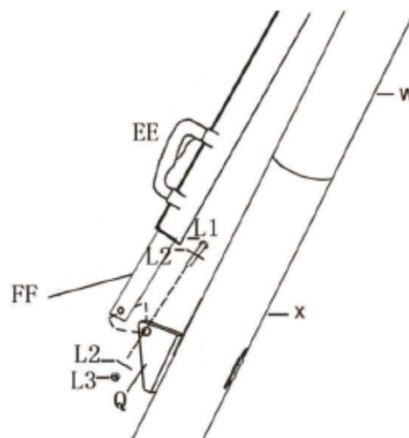

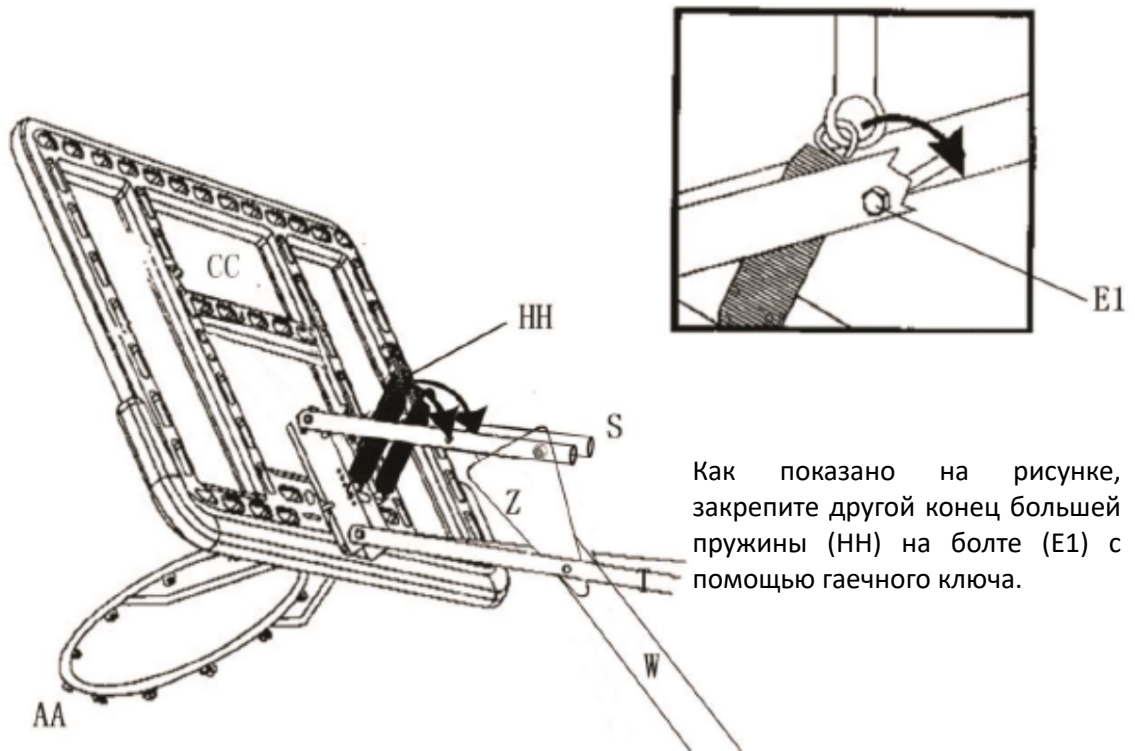

Как показано на рисунке, закрепите другой конец большей пружины (HH) на болте (E1) с помощью гаечного ключа.

Как показано на рисунке выше, закрепите 2 больших пружины (HH) в средних отверстиях кронштейнов щита.

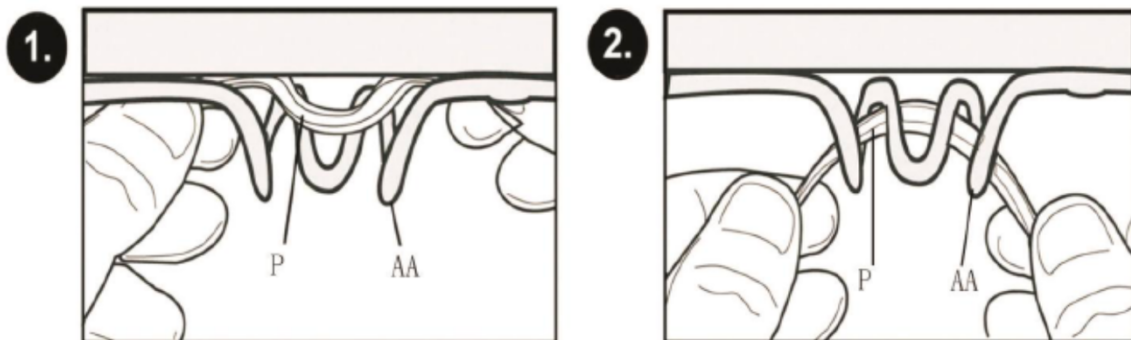

Установите сетку (P) на кольцо (AA).

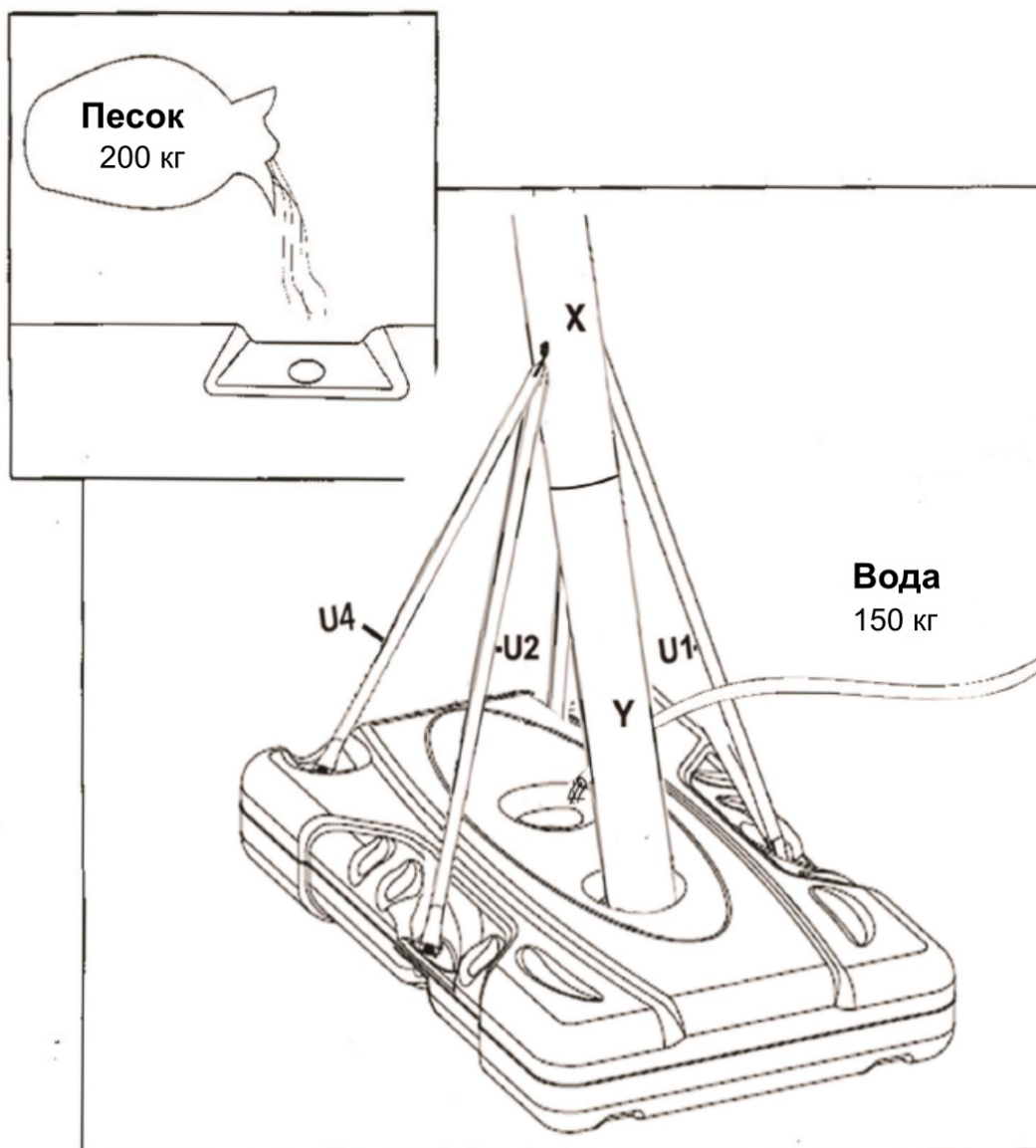

По соображениям безопасности для заполнения резервуара рекомендуется использовать песок вместо воды. При возникновении небольшой утечки вода может незаметно вытечь, что приведет к падению конструкции и может стать причиной несчастного случая, смерти или повреждения изделия. По этой же причине размещайте основание только на ровной поверхности, вдали от острых предметов, которые могут проткнуть его.

Тренируйтесь
вместе с **UNIX** **LINE** 