



**РУКОВОДСТВО
ПОЛЬЗОВАТЕЛЯ**

БЕГОВАЯ ДОРОЖКА UNIX FIT ST-540Z



ВАЖНО

Перед использованием устройства внимательно прочитайте инструкцию. Сохраните настоящее руководство для дальнейшего использования.

Характеристики продукта могут отличаться от представленных на фотографиях и могут быть изменены производителем без предварительного уведомления.



Рады приветствовать вас, пользователи продукции **UNIX Fit!**

Мы благодарны, что ваш выбор был остановлен на тренажёре нашего бренда. Для того чтобы обеспечить вашу максимальную сохранность, команда **UNIX Fit** просит вас с вниманием отнестись к изучению инструкции перед использованием тренажёра! В случае если инструкция в дальнейшем будет потеряна, её всегда можно найти на официальном сайте.

UNIX Fit заботится о своих покупателях и всегда готов ответить вам на все возникшие вопросы, в том числе и по эксплуатации товара. Для этого достаточно обратиться к продавцу или дилеру, у которого он был приобретен. Уверены, вы с удовольствием будете пользоваться товарами нашего бренда! Помните, что регулярные занятия спортом способствуют улучшению вашего физического состояния, а также влияют на выработку эндорфинов. С брендом **UNIX Fit** вы можете быть уверены, что ваше тело на долгие годы останется подтянутым и красивым.

Мы постоянно развиваемся и предлагаем нашим клиентам самые современные и лучшие технологии на рынке. Все тренажёры бренда **UNIX Fit** много лет пользуются популярностью не только у взрослых, но и у их детей. Для того, чтобы изучить полный ассортимент продукции, перейдите на наш официальный сайт, наведя камеру на QR-код.



UNIXFIT.RU

СОДЕРЖАНИЕ

Меры предосторожности	_4
Описание устройства	_5
Инструкция по сборке	_9
Обслуживание устройства	11
Инструкция к консоли	13

МЕРЫ ПРЕДОСТОРОЖНОСТИ

ВНИМАНИЕ:

проконсультируйтесь со своим лечащим врачом или любым другим квалифицированным медицинским работником перед началом тренировки. Это особенно необходимо, если ваш возраст старше 35 лет или у вас когда-то были проблемы со здоровьем. Мы не несем ответственности за какие-либо проблемы или ущерб, понесенный в результате пренебрежения нашими требованиями. Перед подключением к источнику питания убедитесь, что беговая дорожка надлежащим образом собрана и защищена кожухом.





Техника безопасности:

- Перед началом тренировки убедитесь, что зажим ключа безопасности закреплен на вашей одежде.
- Не вставляйте никакие предметы в детали оборудования.
- Устанавливайте беговую дорожку на чистой, ровной поверхности. Не ставьте беговую дорожку на толстый ковер, так как это может нарушить работу системы вентиляции. Не размещайте беговую дорожку рядом с источником воды или на открытом воздухе.
- Никогда не подключайте беговую дорожку к сети, стоя на беговой ленте. После включения питания и регулировки скорости до начала движения ленты может потребоваться пауза. Вставайте на ножные рейки по бокам рамы и не меняйте положения, пока лента не начнет двигаться.
- Во время тренировок на беговой дорожке надевайте соответствующую одежду. Не носите длинную, свободную одежду, которая может застрять во внутренней части беговой дорожки. Всегда носите беговую или аэробную обувь с резиновой подошвой.
- Не подпускайте детей и домашних животных к беговой дорожке во время тренировки.
- Не тренируйтесь в течение 40 минут после приема пищи.
- Беговая дорожка предназначена для взрослых. Во время тренировки несовершеннолетние должны находиться под наблюдением взрослых.
- Во время первой тренировки держитесь за поручни до тех пор, пока не освоитесь на беговой дорожке.
- Во избежание повреждений беговая дорожка предназначена для использования внутри помещений. Проверяйте, чтобы место хранения устройства оставалось чистым, сухим и ровным. Пожалуйста, не используйте оборудование для иных целей, кроме тренировок.
- В случае, если скорость внезапно или непреднамеренно увеличивается из-за неисправности электроники, снимите ключ безопасности с консоли, чтобы остановить беговую дорожку.
- Не подсоединяйте другую линию к кабелю; не удлиняйте кабель и не меняйте вилку кабеля; не кладите тяжелые предметы на кабель и не кладите кабель рядом с источником тепла. Запрещается использовать для питания дорожки сетевые фильтры.

Это может привести к пожару или поражению людей электрическим током. Используйте только розетки в заземленных контурах.

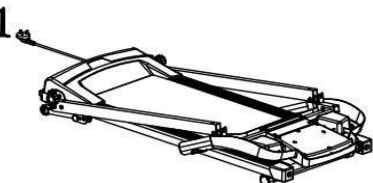
- Когда оборудование не используется, отключайте питание, вытащив вилку из розетки. При этом не тяните провод, иначе возможно повреждение питающего кабеля. В случае такого разрыва, пожалуйста, приобретите новый у нашего официального дистрибьютора или напрямую у нашей компании. Не используйте провода, не предназначенные для данной беговой дорожки.
- Данная беговая дорожка предназначена только для домашнего использования.

ОПИСАНИЕ УСТРОЙСТВА

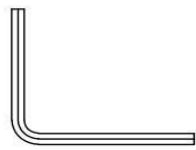
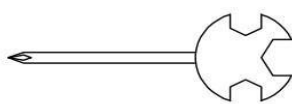
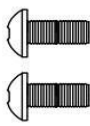
1		2		3	
4		5		6	
7		8		9	

Номер детали	Описание	Примечание	Количество
1	Основной корпус		1 КОМПЛЕКТ
2	Ключ безопасности		1 КОМПЛЕКТ
3	Ручки регулировки		2 ШТ
4	Силиконовое масло	30 мл	1 ШТ
5	Угловой шестигранный ключ S5	5	1 ШТ
6	Отвертка	13/14/15	1 ШТ
7	Винты	M8*20	2 ШТ

ТЕХНИЧЕСКИЕ ХАРАКТЕРИСТИКИ

Габариты устройства	1355x545x1215 мм	Тип и мощность двигателя	2 л.с. Shlumdenger Electric (постоянный ток DC) 2,5 л.с. Пиковая мощность
Напряжение	220 В	Частота	50-60 Гц
Размер беговой ленты	1100x400 мм	Диапазон скоростей	0.8-13 км/ч
Вес устройства	35 кг	Макс. вес пользователя	120 кг
Функции дисплея	Отображение текущей скорости, времени, дистанции, частоты пульса и калорий		

ЗАЗЕМЛЕНИЕ

Данное устройство должно быть заземлено. В случае неисправности или поломки заземление обеспечивает путь наименьшего сопротивления для электрического тока, чтобы снизить риск поражения электрическим током пользователя. Данное изделие оснащено кабелем с проводником заземления и вилкой заземления. Вилка должна быть подключена к розетке, которая была надлежащим образом установлена и заземлена в соответствии со всеми местными правилами и нормативными актами.

ОПАСНО:

Неправильное подключение провода заземления оборудования может привести к поражению электрическим током. В случае возникновения сомнений обратитесь к квалифицированному электрику. Не осуществляйте замену вилки, поставляемой в комплекте с устройством. Если она не подходит к вашей розетке, обратитесь к квалифицированному электрику для установки соответствующей розетки. Данное изделие предназначено для использования в сети с номинальным напряжением 220 В и имеет заземленную вилку, показанную на рисунке А. Убедитесь, что устройство подключено к розетке с той же конфигурацией, что и вилка. С данным устройством нельзя использовать сетевые фильтры и адаптеры.

Заземление устройства



СХЕМА ДЕТАЛЕЙ



СПИСОК ДЕТАЛЕЙ

№	ОПИСАНИЕ	К-ВО	№	ОПИСАНИЕ	К-ВО
1	Стальная рама	1	39	Цилиндрический винт М8*25	2
2	Нижняя опора	1	40	Пружинная накладка D8	2
3	Опоры	2	41	Плоская прокладка D8	2
4	Верхняя панель консоли	1	42	Цилиндрический винт М6*15	2
5	Стальная опора беговой ленты	1	43	Нейлоновая гайка М6	2
6	Передний роллер	1	44	Крестообразный винт ST4.2*15	12
7	Задний роллер	1	45	Крестообразный винт ST4.2*45	2
8	Беговая лента	1	46	Крестообразный винт ST4.2*19	5
9	Беговая площадка	1	47	Крестообразный винт ST4.2*16	17
10	Плата консоли	1	48	Шестигранный винт М6*25	4
11	Кабель	1	49	Шестигранный винт М6*40	2
12	Переключатель	1	50	Цилиндрический винт М6*45	3
13	Провод соединения к сети	1	51	Наклейка на консоль	1
14	Провод заземления	1	52	Мембранная кнопка	1
15	Верхний провод консоли	1	53	Руководство пользователя	1
16	Нижний провод консоли	1	54	Силиконовое масло	1
17	DC-двигатель 0.75 л.с.	1	55	Шестигранный ключ S5	1
18	Ключ безопасности	1	56	Отвертка 13# 14# 15#	1
19	Верхний кожух консоли	1	57	Шестигранный цилиндрический винт М8*50	2
20	Нижний кожух консоли	1	58	Шестигранный цилиндрический винт М8*20	2
21	Датчик пульсометра	2			
22	Накладка на поручень	2			
23	Стоппер	2			
24	Верхний кожух двигателя	1			
25	Кожух беговой площадки	2			
26	Левый задний кожух	1			
27	Правый задний кожух	1			
28	Ремень двигателя	1			
29	Нижний кожух двигателя	1			

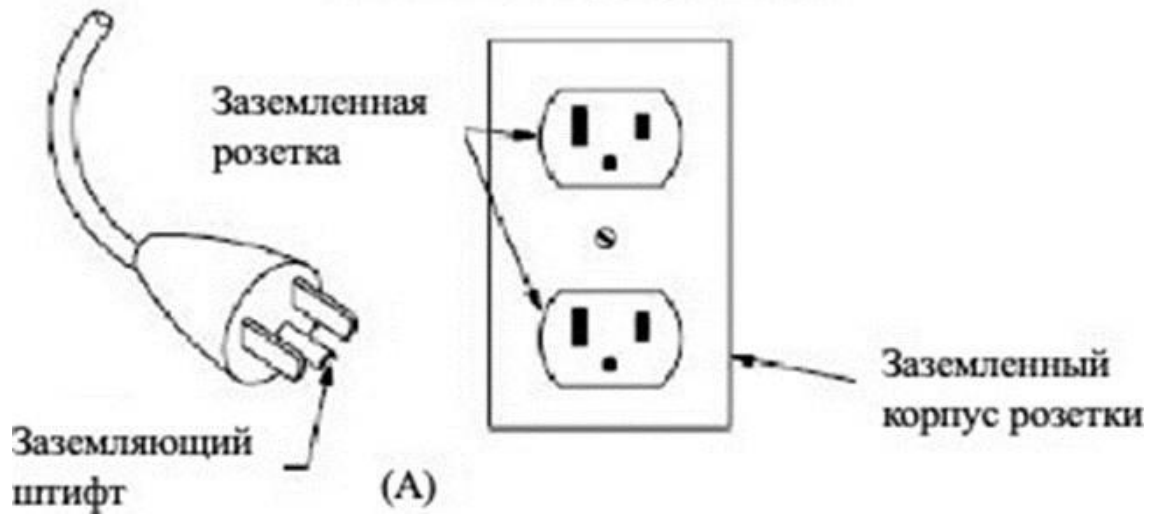
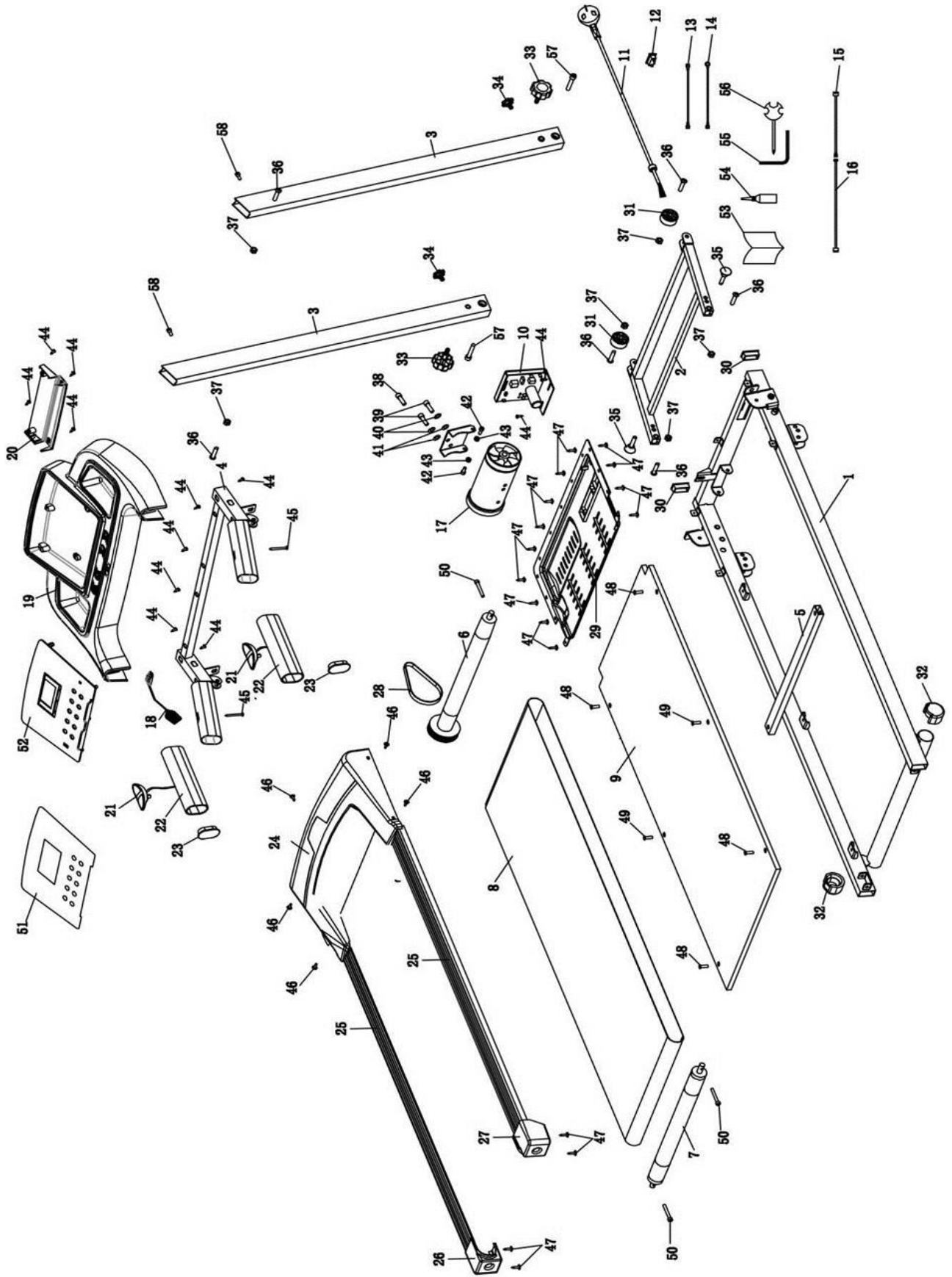
30	Стоппер стальной рамы	2			
31	Колеса для транспортировки	2			
32	Задние колеса	2			
33	Винты (большие)	2			
34	Винты (малые)	2			
35	Винты M8*50	2			
36	Шестигранный винт M8*35	6			
37	Нейлоновая гайка M8	6			
38	Цилиндрический винт M8*350	1			

ИНСТРУКЦИЯ ПО СБОРКЕ

Шаг 1

- Достаньте беговую дорожку из коробки

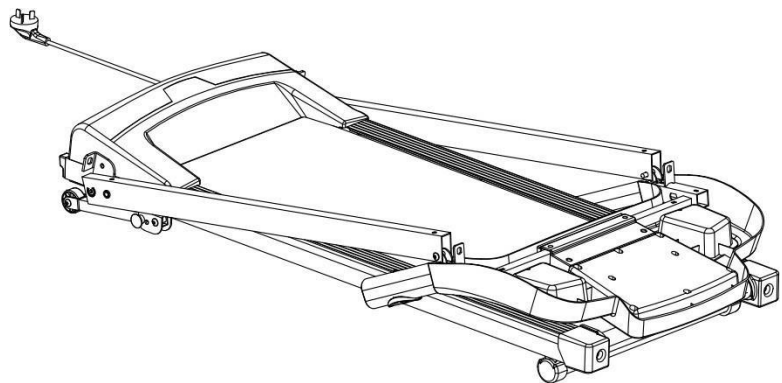

Шаг 2

- Возьмите обе боковые стойки (№ 3) и установите их в положении, показанном на рисунке ниже.
- 2) Закрепите боковые стойки (№ 3) к корпусу устройства (№ 1) с помощью больших (№ 33) и малых винтов (№ 34).

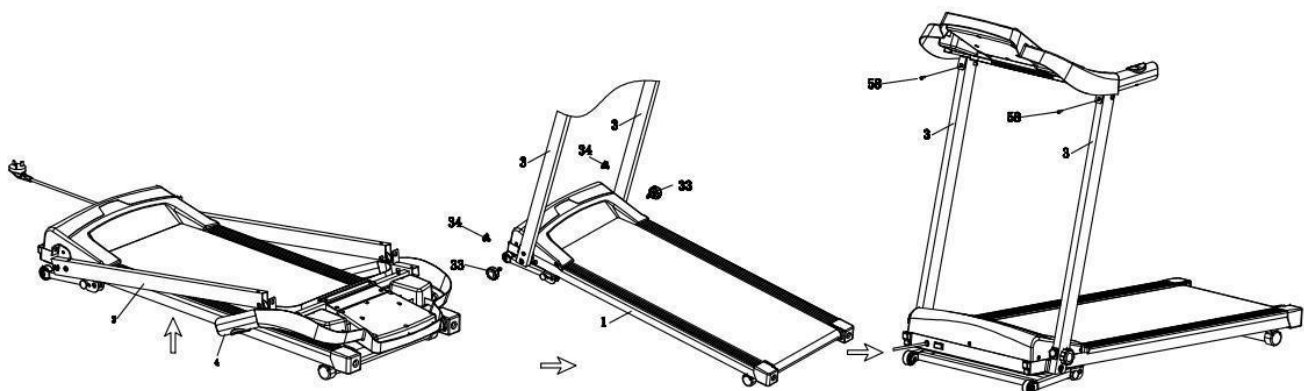

Шаг 3

- Разместите консоль на верхней панели и закрепите ее на боковых стойках (№ 3) с помощью винтов M8*20 (№ 58).

На этом сборка тренажера завершена. Проверьте, не осталось ли лишних деталей.

Регулировка наклона беговой дорожки

1. Поднимите переднюю часть тренажера и выньте винт (№35) в направлении, показанном на первом рисунке ниже. Данное действие необходимо произвести с левой и правой стороны устройства.
2. С усилием приподнимите переднюю часть тренажера, потяните вниз опору (№ 2) у основания корпуса. Убедитесь, что положение вас устраивает и вставьте винт (№ 35) обратно в соответствующее отверстие в направлении, показанном на следующем рисунке. Повторите шаг с другой стороны корпуса устройства.

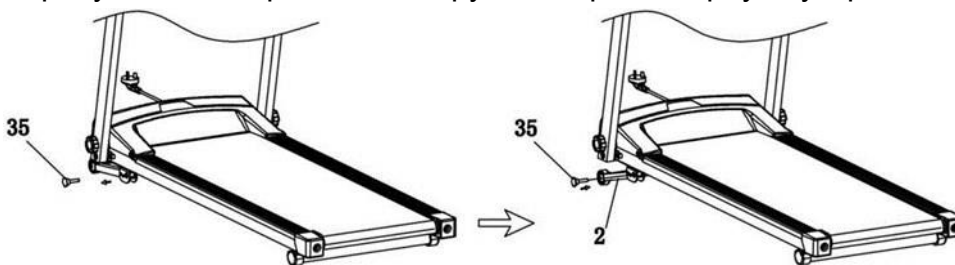

Складывание тренажера

Перед складыванием устройства убедитесь, что нет необходимости в регулировке наклона устройства. В противном случае отрегулируйте наклон в соответствии с инструкцией выше.

Ослабьте натяжение больших (№ 33) и малых (№34) винтов с обеих сторон корпуса устройства, как показано на рисунке. Опустите левую и правую боковые стойки. Затяните обратно большие винты (№33) с левой и правой стороны корпуса, как показано на следующем рисунке.

Аккуратно поднимите корпус устройства и зафиксируйте его в вертикальном положении, как показано на последнем рисунке. Переместите тренажер в недоступное для детей место для дальнейшего хранения, оперев его на стену.

Сохраните малые винты (№ 34) для дальнейшего использования. Без него дальнейшая эксплуатация устройства будет невозможна.

ОБСЛУЖИВАНИЕ УСТРОЙСТВА

Всегда отключайте устройство от питания, прежде чем выполнять любые манипуляции по чистке или ремонту.

Регулярная уборка значительно продлит срок службы беговой дорожки. Поддерживайте беговую дорожку в чистоте, регулярно вытирая пыль. Обязательно протирайте открытую часть беговой площадки, а также боковые рейки. Следите за чистотой обуви для тренировок, чтобы избежать попадания посторонних предметов во внутренние части устройства.

ВАЖНО:

Всегда отключайте устройство от питания, прежде чем снимать кожух двигателя.

Снимайте кожух и протирайте двигатель один раз в год.

ВАЖНО:

Смазка беговой ленты

Трение между бегущей лентой и бегущей дорожкой сильно влияет на срок службы и производительность устройства, поэтому детали должны подвергаться регулярной смазке. Мы рекомендуем регулярно проверять состояние устройства. Если поверхность корпуса повреждена, обратитесь в центр обслуживания клиентов.

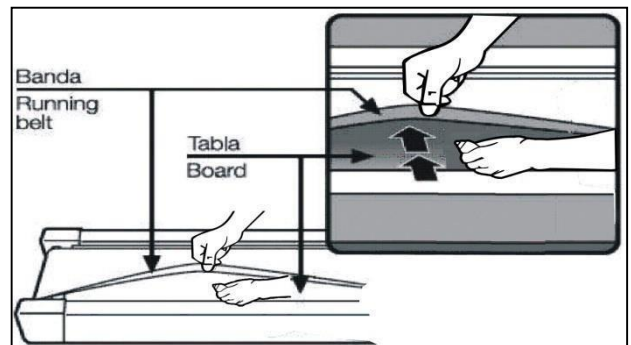

Мы рекомендуем смазывать детали по следующему графику:

- Легкая нагрузка (менее 3 часов в неделю) - 1 раз в год.
- Средняя нагрузка (3-5 часов в неделю) - 1 раз в полгода.
- Тяжелая нагрузка (более 5 часов в неделю) - раз в 3 месяца.

Мы рекомендуем покупать смазку у нашего официального дистрибьютора или напрямую у нашей компании.

ВАЖНО:

Все манипуляции по ремонту устройства должны выполняться только опытным техником-специалистом.

Настройка положения ленты

Мы рекомендуем отключать питание на 10 минут каждые 1,5 часа тренировки, чтобы поддерживать беговую дорожку в рабочем состоянии.

Если лента слишком слабо натянута, она будет проскальзывать во время использования. Обратная ситуация повлияет на работу двигателя и увеличит износ роликов и ленты. Если лента натянута слишком сильно, попробуйте ослабить ее примерно на 50 - 75 мм.

Выравнивание беговой ленты

Разместите дорожку на ровной поверхности и запустите ее на скорости 6-8 км/ч, позволяющей оценить оптимальность положения ленты. Если лента смещена вправо, снимите крышку и поверните правый регулировочный болт на 1/4 оборота по часовой стрелке. Затем попробуйте пробежаться. Если лента все еще смещена, продолжайте настройку. **Рисунок А**

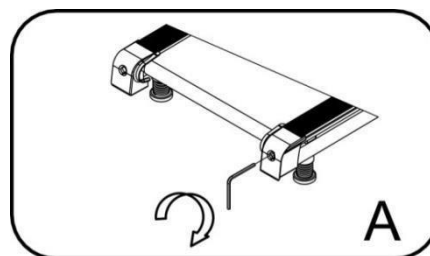

Если лента смещена влево, снимите крышку и поверните левый регулировочный болт на 1/4 оборота по часовой стрелке. Затем попробуйте пробежаться. Если лента все еще смещена, продолжайте настройку. **Рисунок В**

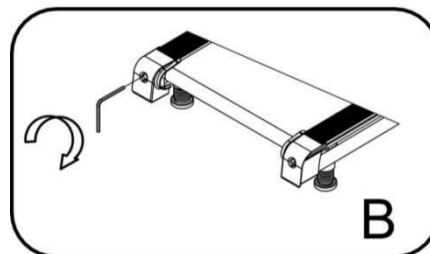

Регулярно настраивайте оптимальное натяжение беговой ленты.

Снимите крышку и поверните левый и правый регулировочный болт на 1/4 оборота по часовой стрелке. Затем попробуйте пробежаться. Если лента все еще слишком слабо натянута, продолжайте настройку. **Рисунок С**

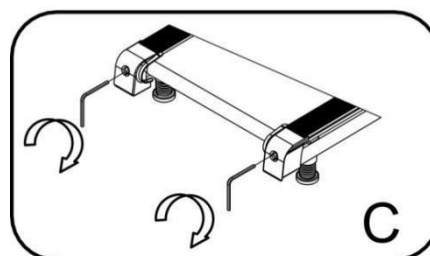

ИНСТРУКЦИЯ К КОНСОЛИ

Общий вид:

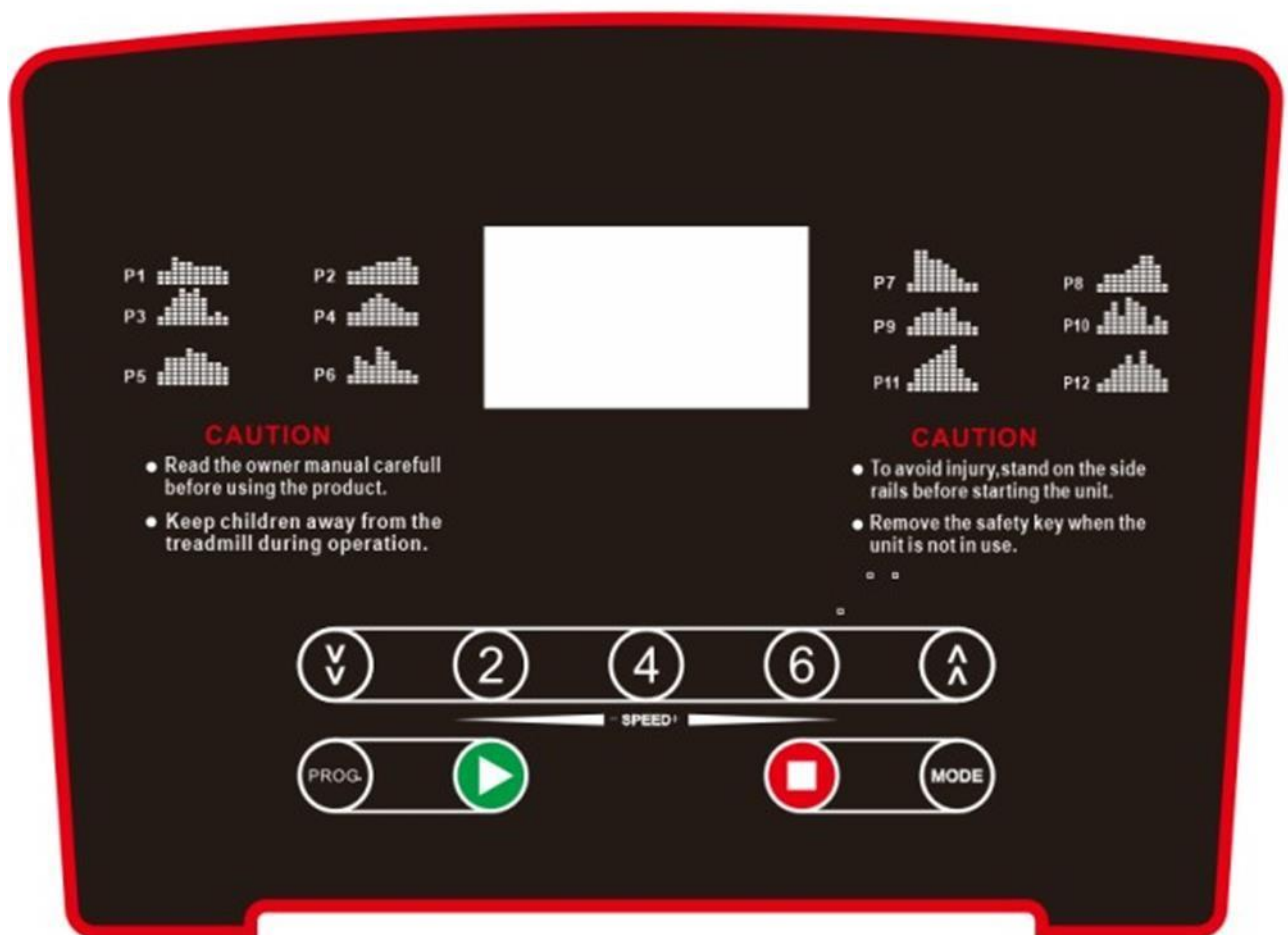

Запуск

Дорожка должна начать движение в течение 5 секунд после нажатия кнопки Start.

Программы

12 автоматических программ (P1~P12)

Функция ключа безопасности

Снимите ключ безопасности, отобразится код ошибки E7. Дорожка немедленно остановится, и вы услышите звуковой сигнал. Прикрепите ключ безопасности обратно. Все данные восстановятся через 2 секунды

Функции кнопок

Кнопка START/STOP:

«START» - это кнопка запуска. Нажмите «START», когда беговая дорожка находится в состоянии покоя. Устройство начнет движение со скоростью, отображаемой как «0,8». «STOP» - это кнопка остановки. Нажмите «STOP», когда беговая дорожка находится в движении. При этом все данные будут сброшены, система вернется в ручной режим после полной остановки беговой дорожки. Обе кнопки расположены на поручне.

Кнопка Program:

«PROGAM» - это кнопка выбора программы. В режиме ожидания нажмите PROGRAM для выбора ручного режима или автоматических программ P1 - P12. Ручной режим является режимом по умолчанию, при котором начальная скорость составляет 0,8 км/ч, а максимальная - 12 км/ч.

Кнопка Mode:

«MODE» - это кнопка выбора режима. В режиме ожидания нажмите MODE, чтобы выбрать один из 3 видов режима обратного отсчета от H-1 до H-3. H-1 - режим обратного отсчета времени; H-2 - режим обратного отсчета расстояния; H-3 - режим обратного отсчета калорий. Используйте кнопки SPEED + и SPEED- для установки соответствующего значения обратного отсчета. После завершения настройки нажмите START, чтобы запустить беговую дорожку.

Кнопки Speed:

«SPEED +» и «SPEED-» - это кнопки ускорения и замедления. Их также можно использовать для настройки параметров беговой дорожки. Когда беговая дорожка находится в движении, они используются для регулировки скорости с шагом 0,1 км/ч. При длительном нажатии в течение более 2 секунд будет осуществляться автоматическое непрерывное ускорение и замедление. Обе кнопки расположены на поручне.

Функции дисплея

Speed.

Отображает текущую скорость движения.

Time

Отображает время с момента запуска в ручном режиме и обратный отсчет в автоматических режимах и программах. **Distance**

Отображает общее расстояние в ручном режиме и программах. В автоматическом режиме отображает обратный отсчет расстояния. **Calorie**

Отображает общее число калорий в ручном режиме и программах. В автоматическом режиме отображает обратный отсчет числа калорий. **Heart rate**

При обнаружении сигнала на экране будет отображаться значение сердечного ритма и мигающий значок в виде сердечка.

Диапазон и единицы измерения:

TIME: 0:00 – 99.59(мин)

DISTANCE: 0.00 – 99.0(км)

CALORIES: 0.0 – 990 (ккал)

SPEED: 0.8 – 10.0 (км/ч) PULSE:
50 – 200 (удары/мин)

Функция измерения сердечного ритма

Подключите устройство к источнику питания. Удерживайте датчик измерения пульса в течение 5 секунд, и текущее значение частоты сердцебиения отобразится на экране. Данное значение представляет собой фактически измеренную частоту сердечных сокращений, и его диапазон составляет: 50-200 ударов в минуту. В процессе измерения сердцебиения будет мигать значок в форме сердечка.

Отображаемая частота приводится только для справки и не может использоваться как медицинские данные.

Автоматические программы

Длительность программ по умолчанию составляет 10 минут. Установите нужное вам общее время тренировки после выбора программы. Каждая программа разделена на 10 секторов; общее время тренировки будет равномерно разделено на 10 промежутков. Ниже приведена схема выполнения программы по каждому сектору.

Встроенные параметры:

Время Программа		Уст. время / 10 = время на каждый раздел									
		1	2	3	4	5	6	7	8	9	10
P1	СКОРОСТЬ	3	3	6	5	5	4	4	4	4	3
P2	СКОРОСТЬ	3	3	4	4	5	5	5	6	6	4
P3	СКОРОСТЬ	2	4	6	8	7	8	6	2	3	2
P4	СКОРОСТЬ	3	3	5	6	7	6	5	4	3	3
P5	СКОРОСТЬ	3	6	6	6	8	7	7	5	5	4
P6	СКОРОСТЬ	2	6	5	4	8	7	5	3	3	2
P7	СКОРОСТЬ	2	9	9	7	7	6	5	3	2	2
P8	СКОРОСТЬ	2	4	4	4	5	6	8	8	6	2
P9	СКОРОСТЬ	2	4	5	5	6	5	6	3	3	2
P10	СКОРОСТЬ	2	5	7	5	8	6	5	2	4	3
P11	СКОРОСТЬ	2	5	6	7	8	9	10	5	3	2
P12	СКОРОСТЬ	2	3	5	6	8	6	9	6	5	3

Параметры для режимов обратного отсчета.

Для параметра времени обратного отсчета начальное значение составляет 10:00 минут, диапазон - от 5:00 до 99:00 минут, шаг - 1: 00 минута.

Для параметра калорий обратного отсчета начальное значение составляет 50 ккал, диапазон составляет от 20 до 990 ккал, шаг - 10 ккал. Для параметра обратного отсчета

дистанции начальное значение составляет 1,0 км, диапазон составляет от 1,0 до 99,0 км, шаг - 1,0 км. Порядок переключения режимов: ручной, время, дистанция, калории.

Подсчет индекса массы тела

В режиме ожидания несколько раз нажмите кнопку PROGRAM, пока в окошке скорости не отобразится «FAT». Нажмите кнопку MODE, чтобы выбрать один из настраиваемых параметров «F1-SEX (Пол) / F2-AGE (Возраст) / F3-HEIGHT (Рост) / F4-WEIGHT (Вес)». Используйте кнопки SPEED+ и SPEED-, чтобы ввести свои данные. После в окошке отобразится F5. Возьмитесь за датчик измерения пульса двумя руками, и компьютер покажет вам, соответствуют ли ваши параметры норме.

FAT (ИМТ) - это параметр, показывающий взаимосвязь между ростом и весом человека. Он не учитывает пропорции тела. ИМТ является важным параметром, который, наряду с другими показателями состояния здоровья, может использоваться для корректировки веса пациента. Идеальный ИМТ составляет от 20 до 25. Значение меньше 19 означает недостаток веса. Значение между 25 и 29 означает избыточный вес, а значение выше 30 означает ожирение. Данные приводятся только для справки и не могут использоваться как медицинские данные).

F1 Пол 01 муж 02 жен

F2 Возраст 10-99

F3 Рост 100-200

F4 Вес 20-150

F5 **FAT ≤19** Недостаток веса

FAT = (20---25) Нормальный вес

FAT = (25---29) Избыточный вес

FAT ≥30 Ожирение

Другое

- После завершения программы обратного отсчета на экране отобразится надпись END. Система будет подавать сигналы по 0,5 секунд с интервалом в 2 секунды, пока не произойдет полная остановка беговой дорожки. Затем система вернется в ручной режим.
- Для настройки параметров поддерживается циклическая настройка. Например, если диапазон установки времени составляет 5:00—99:00, вы можете нажать SPEED+ при текущем значении 99:00, чтобы сразу перейти на значение 5:00. В этом случае кнопки SPEED+ и SPEED- могут использоваться для увеличения и уменьшения настраиваемых параметров.
- Режим обратного отсчета может быть установлен только для одного из параметров (время, дистанция, калории). Каждый раз последнее установленное значение будет сохраняться. Выбранный параметр будет отсчитываться в обратном направлении, тогда как остальные будут отсчитываться в прямом.
- Стандартный расход калорий составляет 30 ккал/км.
- Ускорение и замедление осуществляется с шагом 0,5 км/ч.

Значения кодов ошибок

Код	Описание проблемы	Решение
E1	Нестабильное соединение: при включенном питании соединение между нижним контроллером и консолью является нестабильным.	<p>Контроллер остановлен и переведен в состояние отказа оборудования. Устройство не запускается. Вы увидите соответствующий код ошибки и услышите звуковой сигнал 3 раза.</p> <p>Возможные причины: связь между контроллером и электронным датчиком повреждена; проверьте целостность каждого из проводов, соединяющих электронный датчик и контроллер, и убедитесь, что все провода подключены правильно. В случае необходимости, замените поврежденный провод.</p>
E2	Контроллер не может определить напряжение двигателя: Нет сигнала от датчика скорости	<ol style="list-style-type: none"> 1. Проверьте, правильно ли подключен провод от двигателя к контроллеру. 2. Контроллер остановлен и переведен в состояние отказа оборудования. Вы услышите звуковой сигнал 9 раз и увидите соответствующий код ошибки на экране. Больше на экране ничего не отобразится. Нормальный запуск можно осуществить после полной остановки устройства и возвращения в режим ожидания, примерно спустя 10 секунд. Возможные причины: если сигнал от датчика скорости не поступает в течение более чем 3 секунд, проверьте, хорошо ли подключен провод от датчика. В случае необходимости подключите или замените датчик. 3. Контроллер остановлен и переведен в состояние отказа оборудования. Вы услышите звуковой сигнал 9 раз и увидите соответствующий код ошибки на экране. Больше на экране ничего не отобразится. Нормальный запуск можно осуществить после полной остановки устройства и возвращения в режим ожидания. Возможные причины: Проверьте кабель, идущий к двигателю, на предмет правильного подключения. Подсоедините кабель повторно, если требуется. Проверьте кабель, идущий к двигателю и замените его, если он поврежден или имеет запах гари.

E5	<p>Защита от избытка тока: Во включенном состоянии нижний контроллер обнаруживает, что ток превышает 6А в течение более чем 3 секунд.</p>	<ol style="list-style-type: none"> 1. Проверьте наличие смазки между беговой лентой и площадкой. В случае необходимости добавьте 15 мл смазочного масла. 2. Возможно, одна из деталей беговой дорожки застряла, из-за чего двигатель не может запуститься. 3. Проверьте, не исходит ли запах гари от двигателя. В случае необходимости замените его. 4. Проверьте, не исходит ли запах гари от консоли. <p>В случае необходимости замените ее.</p>
E6	<p>Взрывозащита: ненормальное напряжение или неисправный двигатель вызывают неполадки в электроцепи, под контролем которой находится двигатель.</p>	<p>Контроллер остановлен и переведен в состояние отказа оборудования. Вы услышите звуковой сигнал 9 раз и увидите соответствующий код ошибки на экране. Больше на экране ничего не отобразится. Нормальный запуск можно осуществить после полной остановки устройства и возвращения в режим ожидания.</p> <p>Возможная причина: Проверьте, чтобы входное напряжение было не более чем на 50% ниже нормального. Подайте на</p>
		<p>вход требуемое напряжение и снова проверьте работу тренажера. Проверьте, не перегорел ли контроллер, и, если нужно, замените контроллер. Проверьте, надежно ли подсоединен ли кабель двигателя, и, если нужно, подключите кабель двигателя повторно.</p>
E7	<p>Ключ безопасности не найден</p>	<p>Разместите ключ безопасности на указанном месте; Замените ключ безопасности и разместите на указанном месте</p>

**Тренируйтесь
вместе с *UNIX* *FIT*** 