

**UNIX** **LINE**



**БАСКЕТБОЛЬНАЯ СТОЙКА  
B-STAND-PE 44 × 28 R45 H235–305 CM**

РУКОВОДСТВО ПОЛЬЗОВАТЕЛЯ

# UNIX

## Экосистема UNIX

### Гармоничное развитие и оздоровление

Забота о своём здоровье и долголетию, здоровье своих детей и близких – одна из базовых потребностей любого современного человека.

Каждому из нас хочется жить активно, ощущать себя бодрым и уверенным в себе долгие годы!

Мы знаем, что занятия спортом и активные тренировки помогают не только развивать тело, но и укрепляют наши силы, расширяют возможности, помогают нам увидеть и почувствовать все самые яркие краски этого мира.



### Инновации, надёжность и профессионализм

Мы стремимся помочь каждому из вас достичь самых высоких вершин, добиться лучших результатов в работе над собой.

За время нашей деятельности мы смогли понять, как сделать тренировки и занятия спортом удовольствием.

Мы знаем, что эффективность занятий сильно зависит от качества оборудования, с помощью которого проводятся тренировки.

### Качество, современные разработки, инновационные технологии

Мы предлагаем оборудование, которое вдохновляет и неизбежно ведёт к результату.

Минималистичный дизайн, высокая функциональность и практичность – характеристики, которыми вы сможете наслаждаться вместе с нами.

# UNIX

БОЛЕЕ 15 ЛЕТ МЫ ПОМОГАЕМ ВАМ  
ПРИБЛИЗИТЬСЯ К СВОЕЙ  
МЕЧТЕ О ВЫСОКОЙ АКТИВНОСТИ,  
СВОБОДЕ ДВИЖЕНИЯ,  
ЗДОРОВОМ ОБРАЗЕ  
ЖИЗНИ

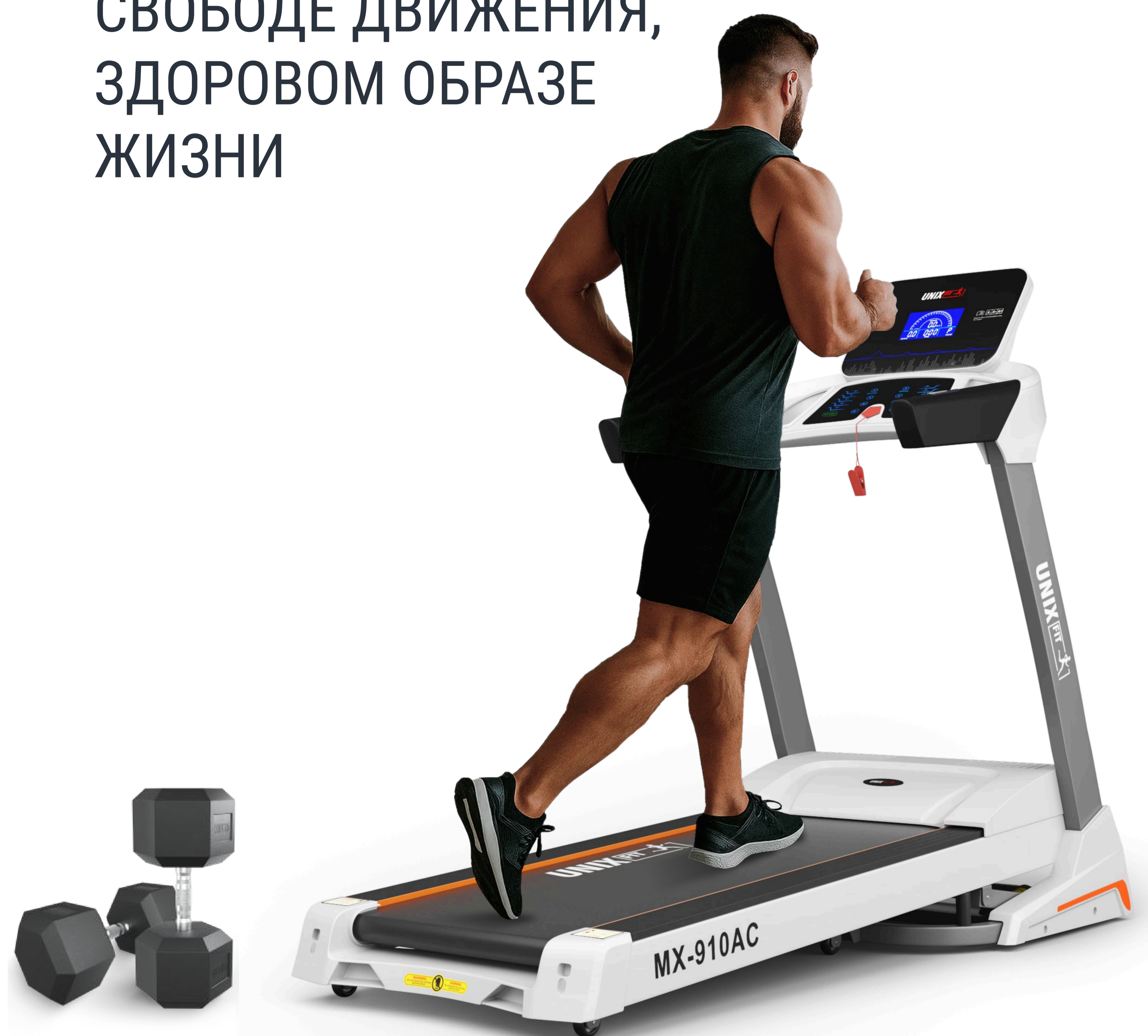

## Надёжность и гарантия

Оборудование проходит многоуровневую заводскую проверку.

Мы обеспечиваем самой длительной на рынке гарантией в течение двух лет. Постгарантийное обслуживание на базе собственных и партнёрских сервисных центров мы предоставляем на всей территории России.

**Присоединяйтесь к миллионам розничных покупателей продукции UNIX, которые обращаются к нашей продукции снова и снова.**

Выбрав UNIX, вы обретёте настоящего проверенного временем Друга, который поддержит вас на пути к новым достижениям и активной жизни.

## Кардиотренажёры

беговые дорожки и велотренажёры, эллиптические и гребные тренажёры, продукция для фитнеса и занятий йогой.

## Тренажёры и станции для силовых тренировок

домашние и коммерческие многофункциональные комплексы, скамьи, турники, тренажёры для работы с утяжелением.

## Оборудование и приспособления для активного отдыха

теннисные и игровые столы, батуты для помещений и улицы, баскетбольные кольца, стойки, щиты, ворота для футбола и многое другое.

## Продукция для здоровья и восстановления

массажные и инверсионные столы, массажные кресла и массажёры для разных частей тела.

## Товары для самых активных малышей

манежи и игровые комплексы, домашняя и садовая детская мебель, стульчики для кормления и игрушки для творческого развития.

# UNIX

## Рады приветствовать вас!

Мы благодарим вас за выбор продукции компании UNIX.

Для обеспечения максимальной сохранности и длительного срока службы нашей продукции, просим внимательно изучить данное Руководство перед сборкой и началом эксплуатации.

Электронный вариант документа вы всегда можете найти на официальном сайте компании **UNIX** по адресу [unixfit.ru](http://unixfit.ru)

Помните, что регулярные занятия спортом способствуют улучшению вашего физического состояния. С продукцией бренда **UNIX** вы можете быть уверены, что ваше тело на многие годы останется подтянутым и красивым.

Бренд **UNIX** постоянно развивается и создаёт свои изделия на базе самых современных разработок и инновационных технологий. Для изучения полного ассортимента нашей продукции перейдите на официальный сайт компании. Для этого используйте QR-код, представленный на этой странице.



**UNIXFIT.RU**



Перед сборкой и началом эксплуатации устройства внимательно прочитайте Руководство. Сохраните для дальнейшего использования. Характеристики продукта могут отличаться от представленных на иллюстрациях и могут быть изменены производителем без предварительного уведомления.

## **ВАЖНО!**

- Любые баскетбольные системы, в том числе предназначенные для игры, должны быть собраны и отрегулированы в соответствии с инструкцией. Несоблюдение приведённых ниже указаний может привести к серьёзным травмам.
- Перед сборкой внимательно прочтите инструкцию и включённые в неё меры предосторожности. Пожалуйста, присматривайте за детьми, когда они играют с этим изделием. Сборка стойки должна осуществляться только взрослыми!
- Неправильная установка или висение на кольце может привести к серьёзным травмам.

**Баскетбольная стойка предназначена для домашнего использования.**

# Список деталей

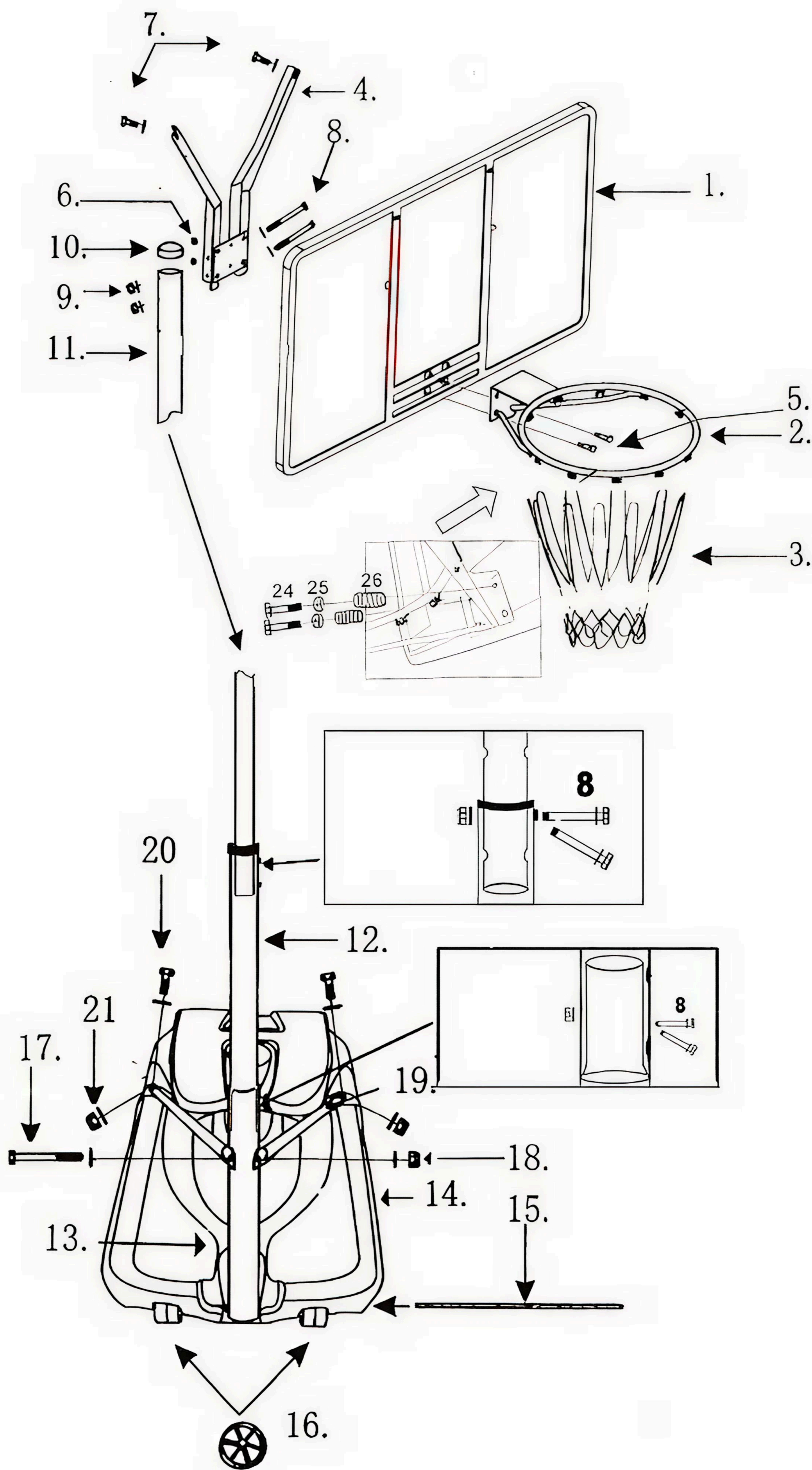

№	Описание
1	Щит
2	Кольцо
3	Сетка
4	Кронштейн
5	Винт M8×35
6	Гайка M8
7	Винт M8×16
8	Винт M10×85
9	Гайка M10
10	Заглушка
11	Верхняя стойка
12	Средняя стойка
13	Нижняя стойка
14	Основание
15	Вал колеса
16	Колесо
17	Винт M8×90
18	Гайка M8
19	Двухопорная скоба
20	Винт M8×20
21	Гайка M8
24	Винт M8×110 + пружины
25	Пружинная шайба
26	Пружина

# Инструкция по сборке

1. Откройте коробку и достаньте все детали. Для сборки требуются двое взрослых.
2. Закрепите кольцо (2) и кронштейн (4) платы на щите (1) с помощью болтов (5), (24) и гаек (6). После этого с помощью болтов (7) плотно закрепите верхнюю часть кронштейна (4) на задней панели щита (1).
3. Вставьте верхнюю стойку (11) в кронштейн (4), закрепите их болтами (8) и гайками (9).
4. Вставьте верхнюю стойку (11) в верхнюю часть средней стойки (12), затем соедините среднюю стойку (12) и нижнюю стойку (13), как показано на рисунке, закрепите эти стойки вместе с помощью 4 болтов (8).
5. Установите основание (14) на выбранное игровое поле, поверхность под основанием должна быть горизонтальной. Вставьте вал колеса (15) в колесо (16), основание (14) и конец нижней стойки по порядку.
6. Закрепите один конец 2-х опорных скоб (19) на нижней стойке (13) с помощью болта (17) и гайки (18). Затем закрепите другой конец двух опорных скоб (19) на основании (14) с помощью болта (20) и гайки (21).
7. Затяните болты и гайки.

## ИСПОЛЬЗОВАНИЕ ВОДЫ

- Перед установкой стойки необходимо выбрать игровую площадку. Она должна быть ровной и горизонтальной. Без гравия или других острых предметов, которые могли бы проколоть основание и вызвать утечку.
- Регулярно проверяйте основание на наличие трещин и проколов.
- Всегда проверяйте уровень воды перед игрой. Если обнаружена утечка или уровень воды низкий, уложите стойку на грунт так, чтобы она не могла опрокинуться.
- Добавляйте столовую ложку хлорного отбеливателя в воду каждый раз, когда основание наполняется водой. Это предотвращает образование отложений внутри основания.

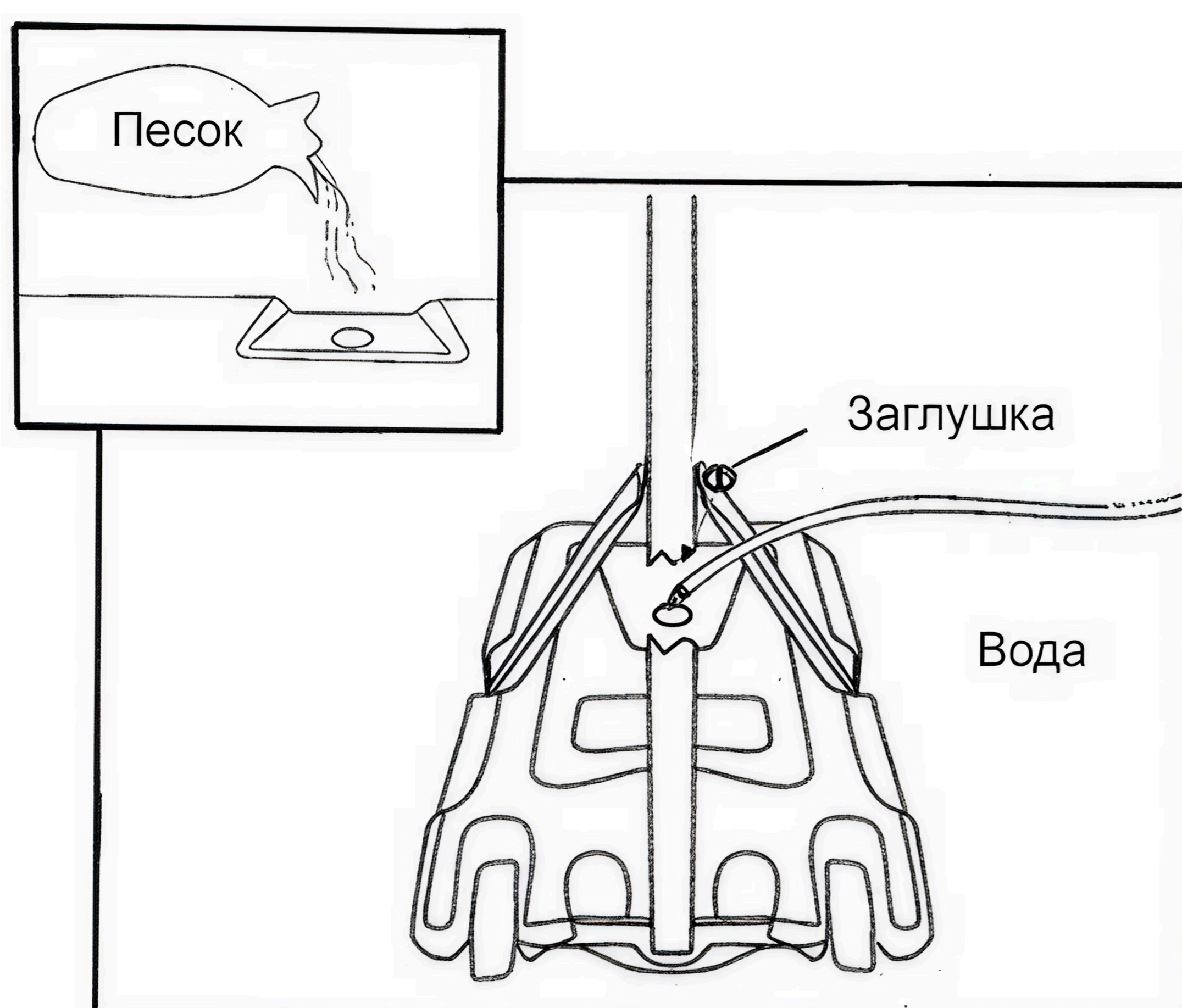

Из соображений безопасности рекомендуется наполнять резервуар песком, а не водой, особенно в холодное время года при использовании изделия на улице. Обратите внимание, что полностью высыпать песок обратно из резервуара будет невозможно.

## ПЕРЕМЕЩЕНИЕ СТОЙКИ

- Стойку должны перемещать как минимум два взрослых человека, способных справиться с её весом. Детям не разрешается передвигать конструкцию.
- Встаньте лицом к конструкции и потяните стойку вперёд до тех пор, пока она не установится на колёса.
- Передвиньте конструкцию в нужное место и аккуратно установите основание на место.

## ВНИМАНИЕ!

**Несоблюдение этих инструкций по технике безопасности может привести к серьёзным травмам или причинению вреда имуществу.**

Нельзя висеть на кольце или взбираться на стойку, так как это может привести к травмам или повреждению конструкции. Не выполняйте заброс мяча в корзину с зависанием на ней. Конструкция не предназначена для этого. Не позволяйте детям взбираться на стойку.

Никогда не оставляйте собранную конструкцию с пустым основанием.

Регулярно проверяйте основание на предмет протечек или ослабления колпачка. Даже незначительная протечка может вызвать внезапное опрокидывание конструкции и повреждение пола при использовании внутри помещения.

Правильно устанавливайте секции стойки. В противном случае это может привести к разъединению секций во время игры или транспортировки.

Перед каждым использованием конструкции обязательно проверяйте все крепления.

Неблагоприятный климат, коррозия или неправильное использование могут привести к повреждению конструкции.

Конструкция не предназначена для детей в возрасте 3 лет и младше.

Все игроки должны использовать средства защиты во время игры.

# УХОД ЗА ОПОРАМИ И ТЕХНИЧЕСКОЕ ОБСЛУЖИВАНИЕ СТОЙКИ

Срок службы вашей баскетбольной стойки зависит от многих факторов: климата, воздействия агрессивных веществ (таких как сажа, пестициды), а также чрезмерного или неправильного использования не по назначению. Эти факторы могут привести к выходу опоры из строя, что, в свою очередь, может стать причиной серьёзных травм или причинения вреда имуществу.

Регулярно проверяйте баскетбольную стойку на наличие незакреплённых элементов и признаков коррозии. В целях безопасности и для продления срока службы стойки рекомендуется выполнять следующие профилактические меры:

- Регулярно проверяйте, затянуты ли все болты и гайки.
- Регулярно осматривайте все металлические части на наличие ржавчины, сколов или трещин на поверхности. При их обнаружении выполните следующие действия:
  1. Используйте наждачную бумагу для удаления ржавчины или облупившейся краски.
  2. Протрите обработанный участок влажной тканью и дайте ему высохнуть.
  3. Нанесите на это место два слоя глянцевой эмали, предотвращающей появление ржавчины. Дайте каждому слою полностью высохнуть перед нанесением следующего.

**Тренируйтесь  
вместе с *UNIX***



***UNIXFIT.RU***