



РУКОВОДСТВО  
ПОЛЬЗОВАТЕЛЯ

# БАСКЕТБОЛЬНАЯ СТОЙКА UNIX LINE B-STAND-PVC 44"X30" R45 H230-305 CM



**ВАЖНО**

Все баскетбольные комплексы, включая выставочные образцы, должны быть собраны и закреплены балластом в соответствии с нижеприведенными руководствами. Несоблюдение инструкций может привести к серьезным травмам. Перед сборкой, пожалуйста, внимательно прочитайте информацию о мерах предосторожности и правилах эксплуатации.

Перед складыванием и перемещением изделия дважды проверьте пружины и соединительные элементы. НЕОЖИДАННАЯ ПОЛОМКА ПРУЖИНЫ МОЖЕТ ПРИВЕСТИ К СЕРЬЕЗНЫМ ТРАВМАМ И СМЕРТИ.

Пожалуйста, присматривайте за детьми, когда они играют с этим изделием.

Сборка изделия должна осуществляться не менее чем 2 взрослыми людьми.



## Рады приветствовать вас, пользователи продукции **UNIX Line!**

Мы благодарны, что ваш выбор был остановлен на тренажёре нашего бренда. Для того чтобы обеспечить вашу максимальную сохранность, команда **UNIX Line** просит вас с вниманием отнестись к изучению инструкции перед использованием тренажёра! В случае если инструкция в дальнейшем будет потеряна, её всегда можно найти на официальном сайте.

**UNIX Line** заботится о своих покупателях и всегда готов ответить вам на все возникшие вопросы, в том числе и по эксплуатации товара. Для этого достаточно обратиться к продавцу или дилеру, у которого он был приобретен. Уверены, вы с удовольствием будете пользоваться товарами нашего бренда! Помните, что регулярные занятия спортом способствуют улучшению вашего физического состояния, а также влияют на выработку эндорфинов. С брендом **UNIX Line** вы можете быть уверены, что ваше тело на долгие годы останется подтянутым и красивым.

Мы постоянно развиваемся и предлагаем нашим клиентам самые современные и лучшие технологии на рынке. Все тренажёры бренда **UNIX Line** много лет пользуются популярностью не только у взрослых, но и у их детей. Для того, чтобы изучить полный ассортимент продукции, перейдите на наш официальный сайт, наведя камеру на QR-код.



[UNIXFIT.RU](http://UNIXFIT.RU)

# Меры предосторожности

Владелец изделия должен убедиться, что все участники игры знают и соблюдают нижеизложенные правила. Для обеспечения безопасной эксплуатации не пытайтесь производить сборку системы без соблюдения настоящих рекомендаций.

Перед началом сборки прочтите инструкцию и проверьте наличие деталей и/или дополнительных инструкций внутри коробки, используя маркировку, приведенную в данном руководстве. Помните, что неправильная установка, обслуживание и эксплуатация данной системы могут привести к серьезным травмам.

- Регулярно проверяйте опору конструкции на предмет протечек (если это применимо). Не устранённая вовремя протечка может привести к опрокидыванию стойки.
- Изделие необходимо перемещать силами не менее 3 взрослых, способных выдержать его вес.
- Для перемещения изделия встаньте напротив стойки и наклоните опору вперед, пока положение конструкции не уравновесится на колесах для транспортировки. Далее переместите стойку в нужное место и осторожно опустите опору обратно.
- Не разрешайте детям участвовать в перемещении изделия.

**Внимание! Перед началом эксплуатации внимательно прочитайте нижеизложенные инструкции. В противном случае повышается риск травмы или повреждения оборудования. Информирование пользователей изделия о мерах предосторожности является обязанностью владельца.**

- Никогда не повисайте на кольце и не забирайтесь на стойку: это может привести к травмам или повреждению оборудования.
- Не выполняйте на этой системе упражнения с подбрасыванием мяча (dunk), так как она не предназначена для подобного использования.
- Не разрешайте детям забираться на баскетбольную стойку.
- Никогда не оставляйте собранное изделие с пустым весовым резервуаром.
- Регулярно проверяйте резервуар на предмет отсутствия утечки. Медленное протекание может привести к неожиданному опрокидыванию системы или повреждению полового покрытия при использовании внутри помещения.
- При сборке надлежащим образом закрепите секции шеста. В противном случае секции могут разъединиться во время игры или транспортировки системы.
- Перед каждым использованием проверяйте прочность креплений и целостность соединительных элементов.
- Ненадлежащие климатические условия, коррозия или неправильное хранение могут привести к повреждению изделия.

- Данная система не предназначена для детей младше 3 лет.
- Во время игры участники должны быть обеспечены надлежащими средствами индивидуальной защиты.

### Регулировка высоты кольца

Как показано на рисунке, потяните на себя рукоятку (отмечена как НН на рисунке), чтобы поднять или опустить кольцо.

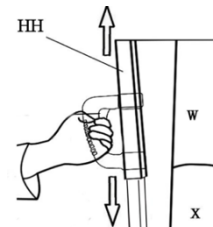

### Перемещение изделия

1. Перед перемещением установите высоту стойки на минимальное значение и наклоните назад, как показано на рисунке.
2. Перемещайте изделие только по ровной поверхности.
3. Переместив стойку в нужное место, верните ее в исходное положение и отрегулируйте высоту.

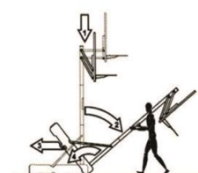



# СПИСОК ДЕТАЛЕЙ

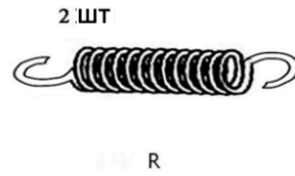
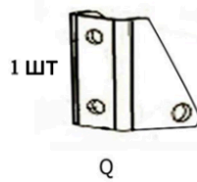
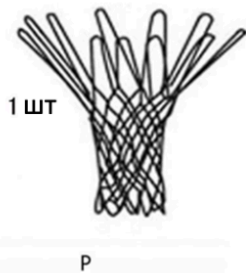
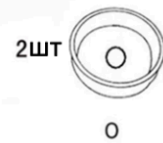
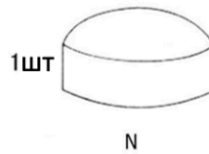
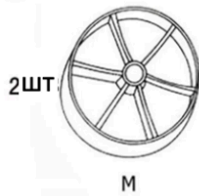
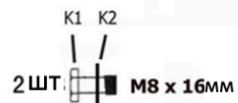
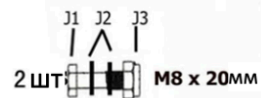
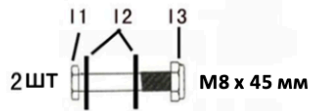
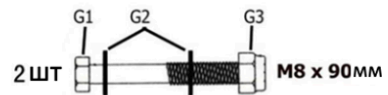
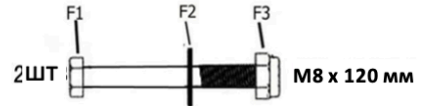
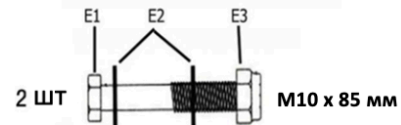
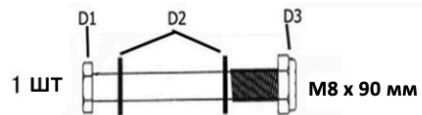
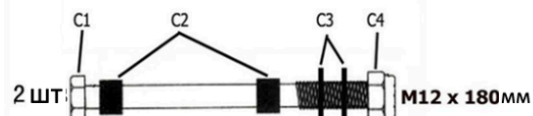
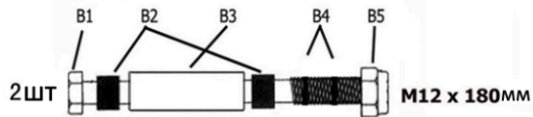
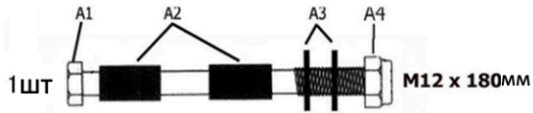

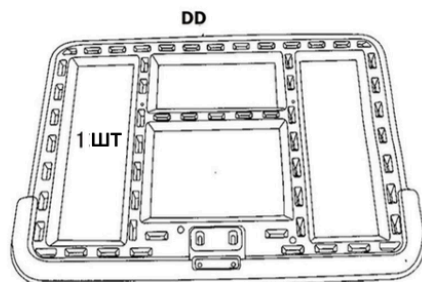
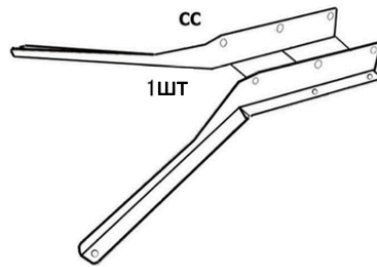
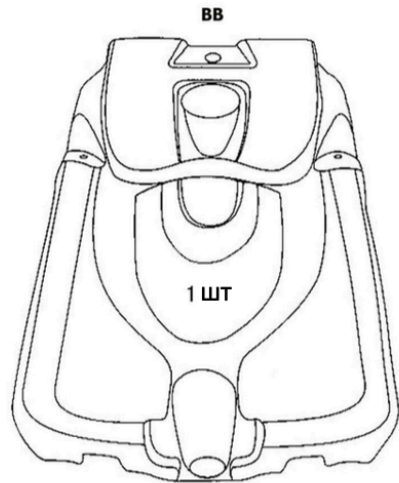
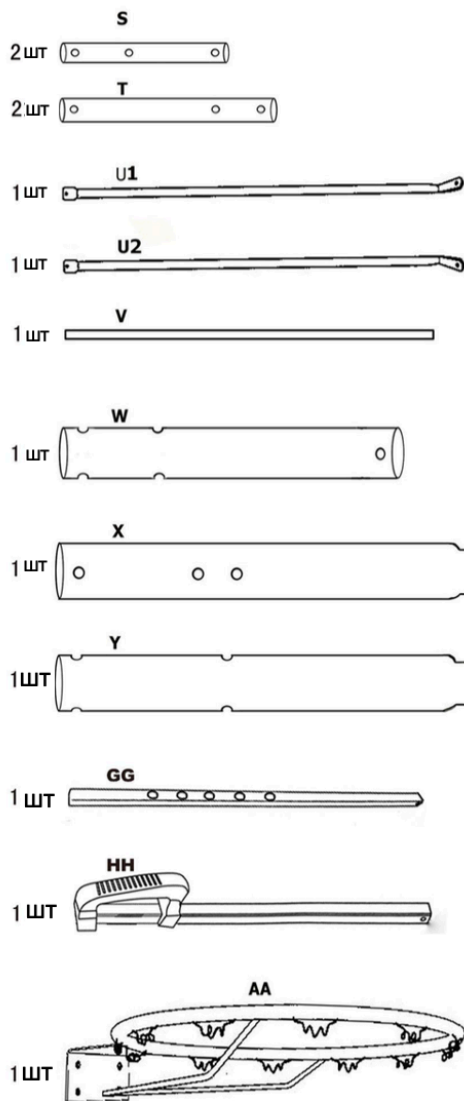

## ПРОЦЕСС СБОРКИ

Соедините верхнюю (W) и среднюю (X) части шеста, как показано на рисунке справа. Для удобства последующей установки обратите внимание на направление отверстий на шесте.

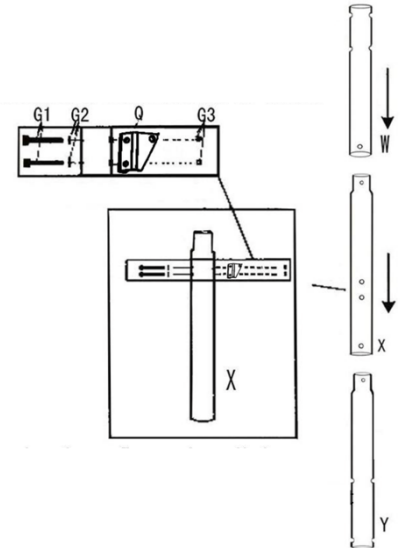

Далее установите на средней части шеста (X) горизонтальный блок (Q) с помощью болтов G1, G2 и G3.

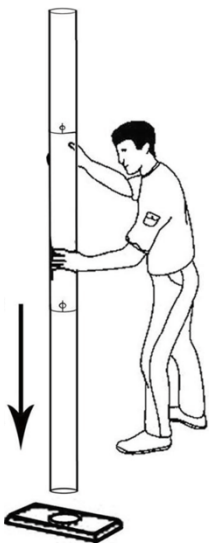

Если нижняя часть шеста имеет заусенцы или деформацию на конце трубы, с силой ударьте конец об кусок дерева или фанеры 3-4 раза, как показано на рисунке слева.

Вставьте верхний конец шеста (Y) в нижний конец шеста (X). Для удобства дальнейшей установки следите за совпадением отверстий на шестах.

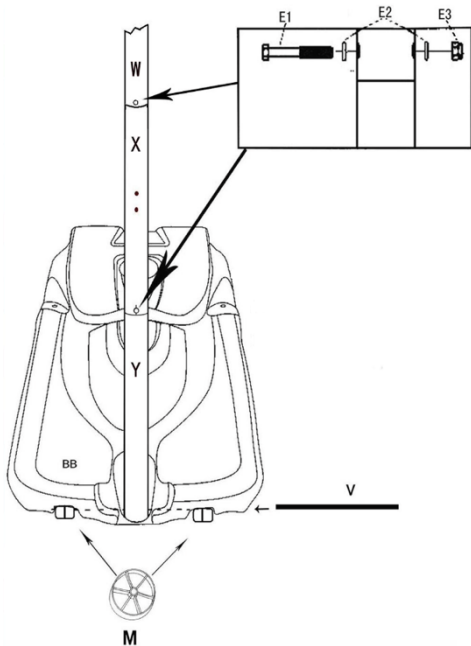

Как показано на рисунке слева, закрепите вместе верхнюю (W), среднюю (X) и нижнюю (Y) части шеста с помощью болтов E1, E2, E3.

Пропустите колесный вал (V) через отверстия на основании стойки (BB), нижнюю часть шеста (Y) и колесо (M). Обратите внимание, чтобы горизонтальный блок (Q) при этом оказался на задней части шеста.

Далее, как показано на рисунке справа, установите кронштейны U1 и U2 на нижней части шеста (Y) болтами D1, D2, D3 и J1, J2, J3, соответственно. При этом сохраните ориентацию верхней и нижней частей шеста.

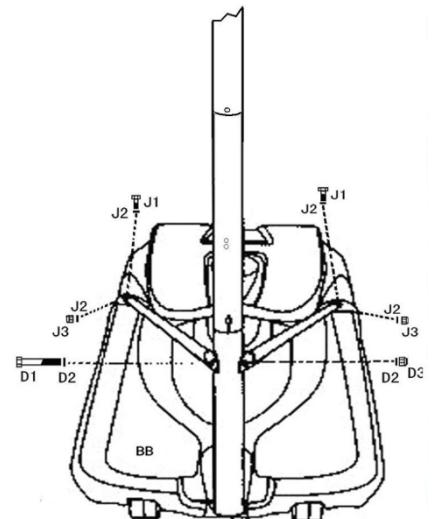

Соедините вместе кольцо (AA), щит (DD), и крепление щита (CC) с помощью болтов F1, F2, F3 и I1, I2, I3, соответственно. При этом болтами F1, F2, F3 закрепите маленькие пружины (L) напротив отверстий на кольце (AA).

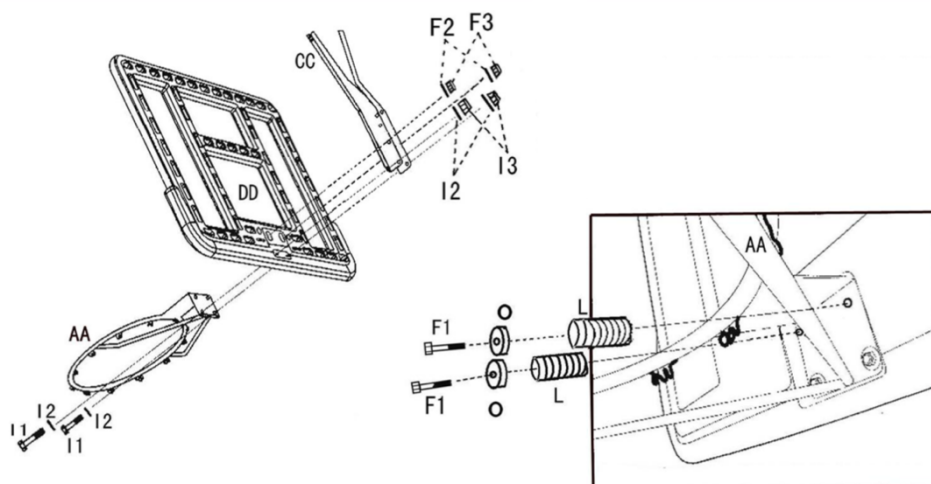

Потяните крылья крепления щита (CC) в разные стороны. Далее зафиксируйте крылья на задней стороне щита (DD) с помощью болтов K1.

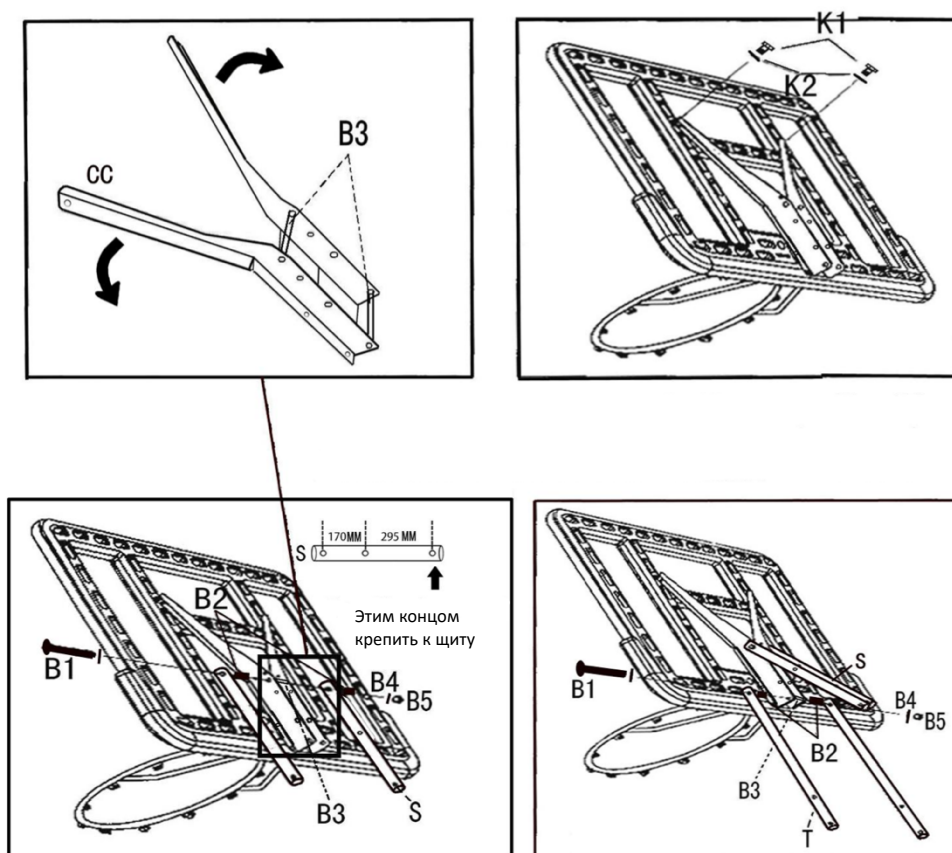

Как показано на рисунке выше, подсоедините кронштейны S и T к креплению щита (CC) с помощью болтов B1, B2, B4, B5. Установите втулку (B3) внутри крепления щита (CC).

Закрепите кронштейны S и T на верхней части шеста (W) с помощью болтов C1, C2, C3, C4.

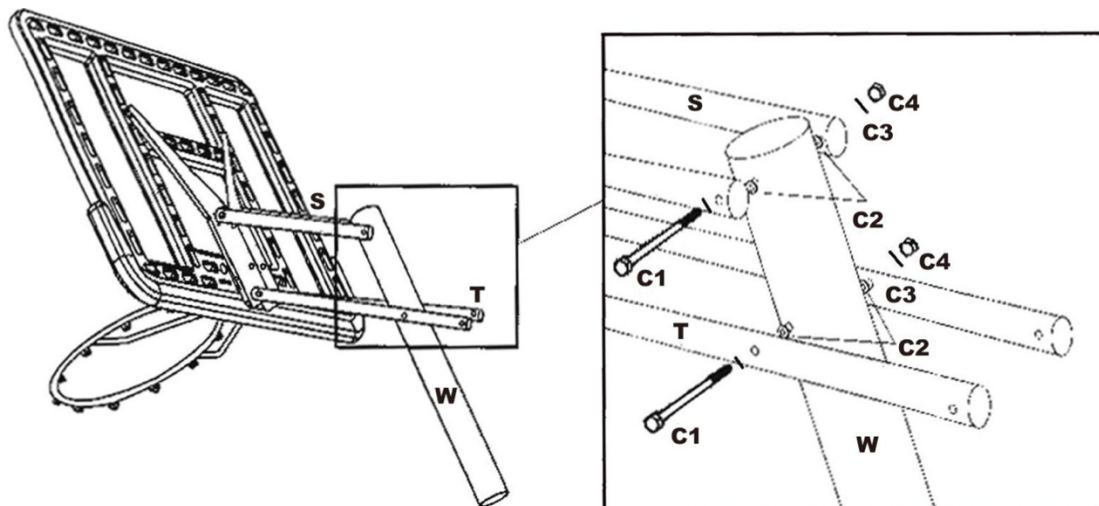

Соедините верхний конец внешнего подъемника (НН) с концом кронштейна Т с помощью болтов А1, А2, А3, А4. При этом втулки (А2) должны оказаться между кронштейном Т и внешним подъемником (НН). Далее закрепите конец внутреннего подъемника (GG) на горизонтальной блоке (Q) с помощью болтов Н1, Н2, Н3.

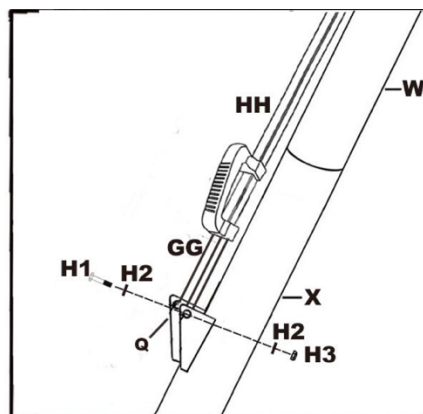
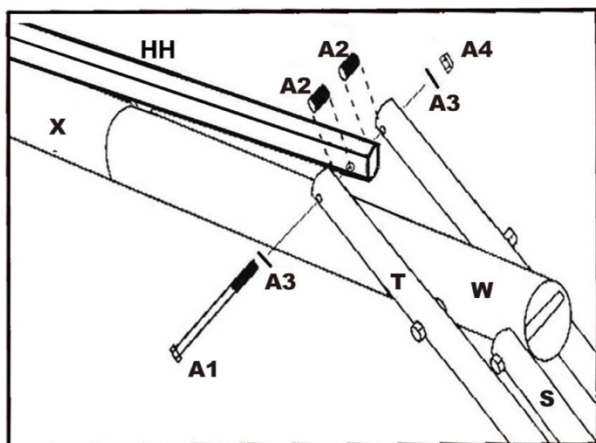

Далее зафиксируйте положение кронштейна S болтом EE для удобства дальнейшей установки больших пружин (R).

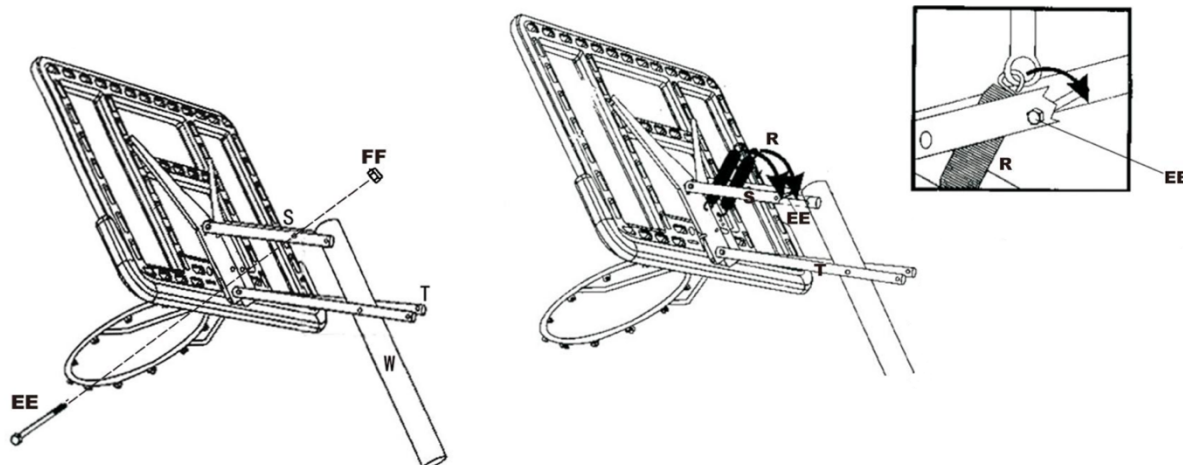

Как показано на рисунке, закрепите один конец большой пружины (R) в отверстии на креплении щита (CC). Другой конец большой пружины (R) закрепите на болте EE, установленном шагом ранее.



Как показано на рисунке, установите сетку (P) на кольца (AA), а также заглушку (N) на верхней части шеста (W).

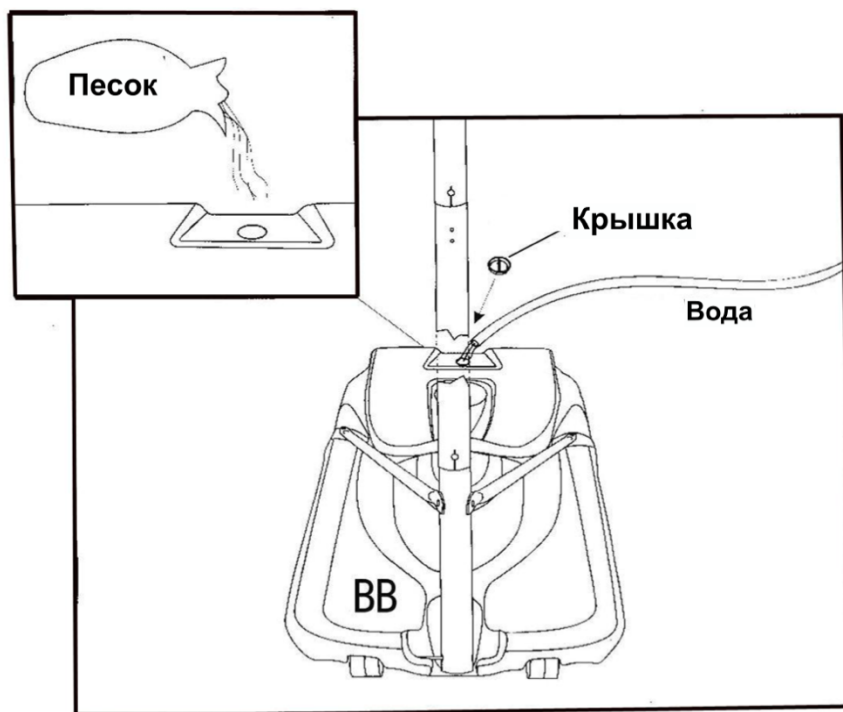
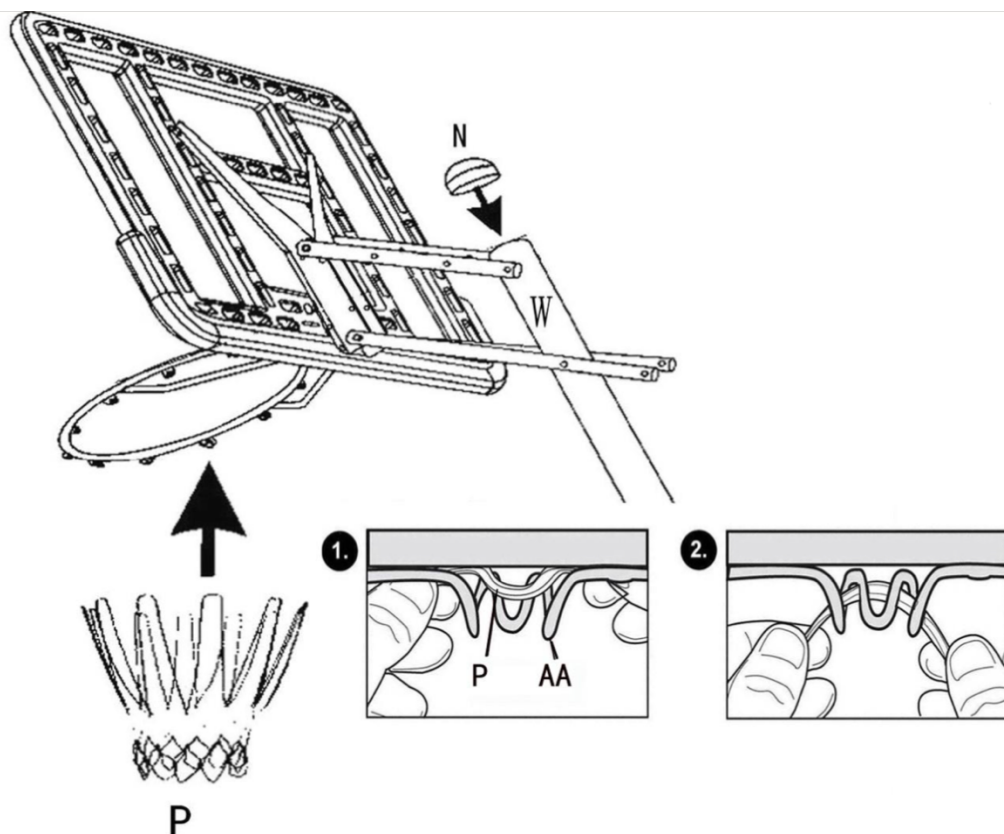

Из соображений безопасности рекомендуется наполнять резервуар песком, а не водой, особенно в холодное время года при использовании изделия на улице. Обратите внимание, что высыпать песок обратно из резервуара полностью будет невозможно.



**Тренируйтесь  
вместе с *UNIX* *LINE*** 