



РУКОВОДСТВО ПОЛЬЗОВАТЕЛЯ

Баскетбольная стойка UNIX Line B-Stand Square 160-210 см



ПРИМЕЧАНИЕ



Производитель оставляет за собой право модифицировать устройства по мере необходимости и не уведомлять об этом пользователей. Все зависит от конкретной модели продукта.



Рады приветствовать вас, пользователи продукции UNIX Line!

Мы благодарны, что ваш выбор был остановлен на тренажёре нашего бренда. Для того чтобы обеспечить вашу максимальную сохранность, команда **UNIX Line** просит вас с вниманием отнестись к изучению инструкции перед использованием тренажёра! В случае если инструкция в дальнейшем будет потеряна, её всегда можно найти на официальном сайте.

UNIX Line заботится о своих покупателях и всегда готов ответить вам на все возникшие вопросы, в том числе и по эксплуатации товара. Для этого достаточно обратиться к продавцу или дилеру, у которого он был приобретен. Уверены, вы с удовольствием будете пользоваться товарами нашего бренда! Помните, что регулярные занятия спортом способствуют улучшению вашего физического состояния, а также влияют на выработку эндорфинов. С брендом **UNIX Line** вы можете быть уверены, что ваше тело на долгие годы останется подтянутым и красивым.

Мы постоянно развиваемся и предлагаем нашим клиентам самые современные и лучшие технологии на рынке. Все тренажёры бренда **UNIX Line** много лет пользуются популярностью не только у взрослых, но и у их детей. Для того, чтобы изучить полный ассортимент продукции, перейдите на наш официальный сайт, наведя камеру на QR-код.

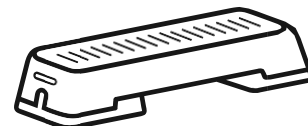

UNIXFIT.RU

Оглавление

1. Инструкция по сборке	4
2. Список деталей.....	6

Инструкция по сборке баскетбольной стойки

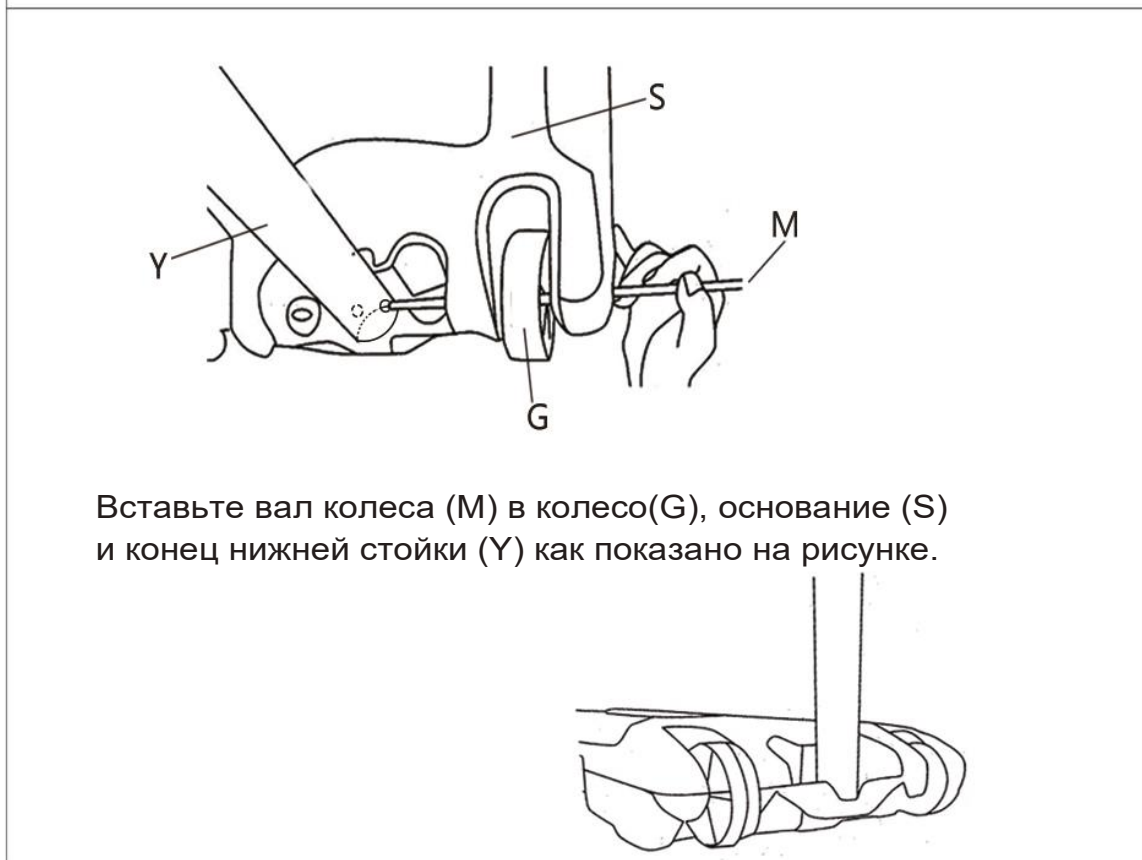
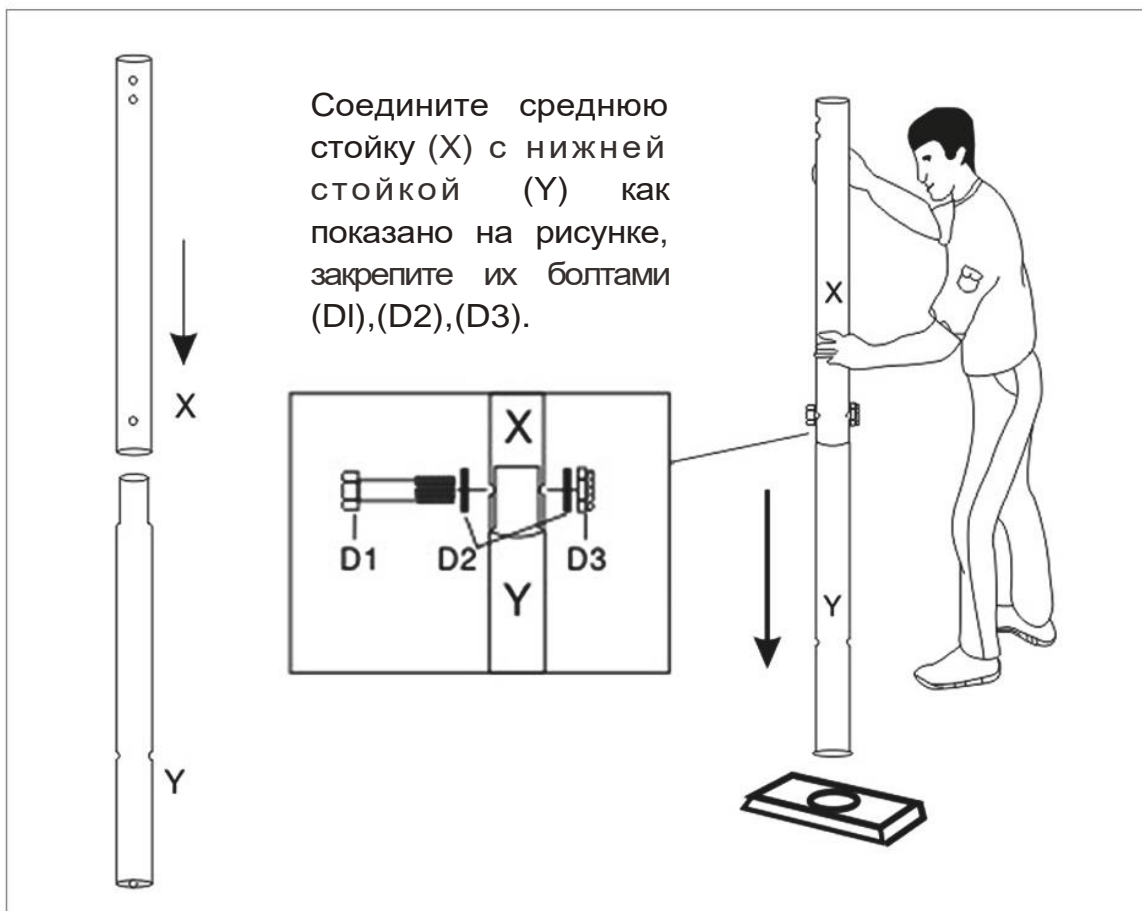

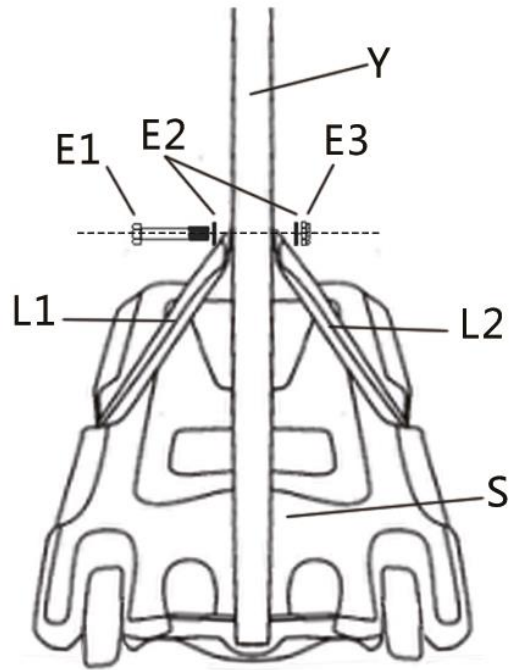

Закрепите конец правой и левой распорок (L1),(L2) на нижней стойке (Y) болтами (E1),(E2),(E3).

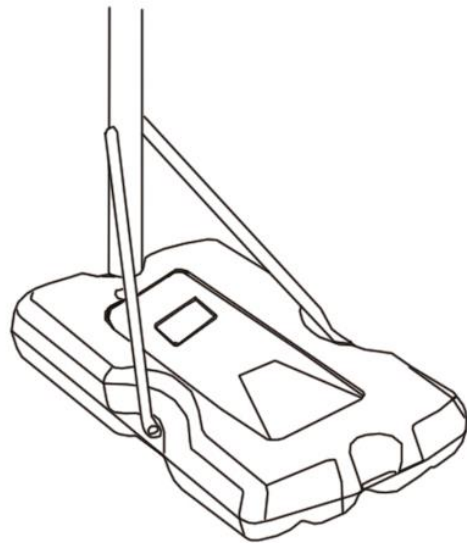
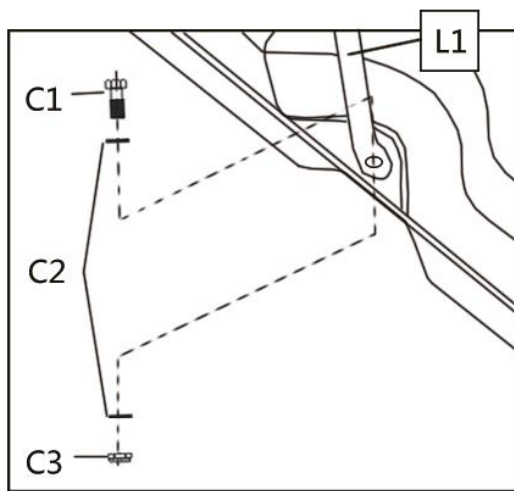

Закрепите другой конец правой и левой распорок (L1),(L2) на двух сторонах основания (S) болтами (C1),(C2),(C3).

Список деталей

№	Описание	Кол-во	Примечание
A	Plastic head knob	1	Закрепите верхнюю стойку (W) на среднюю стойку (X)
B1, B2, B3	Болт, М8 х 35 ММ	4	Соедините кольцо(I), щит (K) и Верхнюю стойку(W)
C1, C2, C3	Болт, М8 х 20 ММ	2	Соедините основание (S) и распорки (L1), (L2)
D01, D02, D03	Болт, М8 х 60 ММ	2	Соедините среднюю стойку (X) с нижней стойку (Y) и верхней стойкой (W)
E1, E2, E3	Болт, М8 х 65 ММ	1	Соедините нижнюю стойку (Y) и распорки (L1),(L2)
G	Колесо	2	
H	Заглушка для	1	
I	Кольцо	1	
J	Сетка	1	
K	Щит	1	
L1	Правая распорка	1	
L2	Левая распорка	1	
M	Вал колеса		
N	Заглушка для	1	
W	Верхняя стойка	1	
X	Средняя стойка	1	
Y	Нижняя стойка	1	
S	Основание	1	

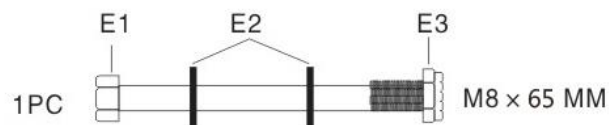
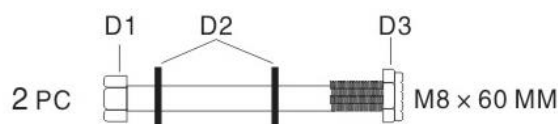
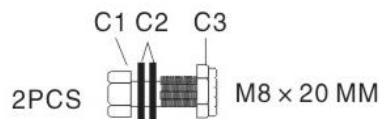
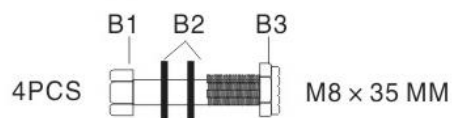

Установите сетку (J) на кольцо (I)
как показано на рисунке

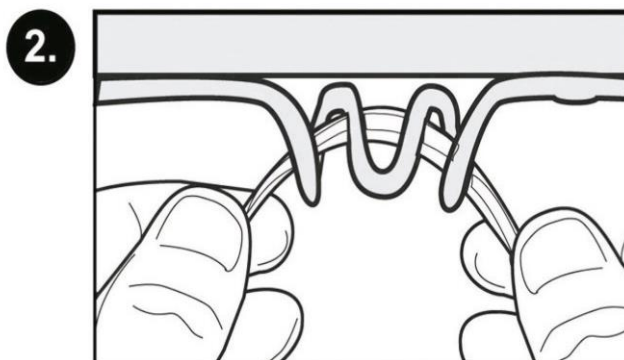
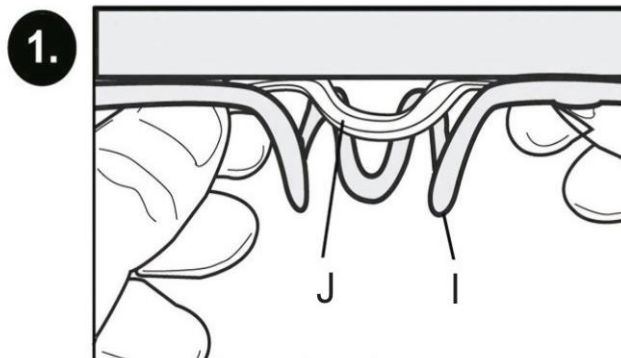

Тренируйтесь вместе с



UNIXFIT.RU