

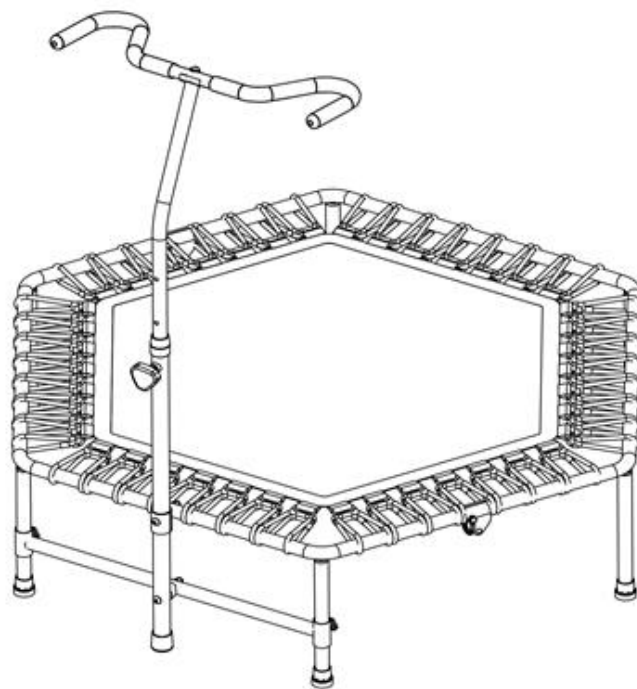

РУКОВОДСТВО ПОЛЬЗОВАТЕЛЯ

БАТУТ FITNESS (125 CM)



ПРИМЕЧАНИЕ

Производитель оставляет за собой право модифицировать устройства по мере необходимости и не уведомлять об этом пользователей.

Все зависит от конкретной модели продукта.



РАДЫ ПРИВЕТСТВОВАТЬ ВАС, ПОЛЬЗОВАТЕЛИ ПРОДУКЦИИ UNIX FIT!

Мы благодарны, что ваш выбор был остановлен на тренажёре нашего бренда. Для того чтобы обеспечить вашу максимальную сохранность, команда **UNIX Fit** просит вас с вниманием отнестись к изучению инструкции перед использованием тренажёра! В случае если инструкция в дальнейшем будет потеряна, её всегда можно найти на официальном сайте.

UNIX Fit заботится о своих покупателях и всегда готов ответить вам на все возникшие вопросы, в том числе и по эксплуатации товара. Для этого достаточно обратиться к продавцу или дилеру, у которого он был приобретен. Уверены, вы с удовольствием будете пользоваться товарами нашего бренда! Помните, что регулярные занятия спортом способствуют улучшению вашего физического состояния, а также влияют на выработку эндорфинов. С брендом **UNIX Fit** вы можете быть уверены, что ваше тело на долгие годы останется подтянутым и красивым.

Мы постоянно развиваемся и предлагаем нашим клиентам самые современные и лучшие технологии на рынке. Все тренажёры бренда **UNIX Fit** много лет пользуются популярностью не только у взрослых, но и у их детей. Для того, чтобы изучить полный ассортимент продукции, перейдите на наш официальный сайт, наведя камеру на QR-код.

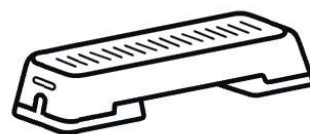

UNIXFIT.RU

СОДЕРЖАНИЕ

Меры предосторожности	4
Список деталей	5
Инструкция по сборке	6
Использование компьютера	9

МЕРЫ ПРЕДОСТОРОЖНОСТИ

ВНИМАНИЕ

Пожалуйста, внимательно прочтите данную инструкцию!

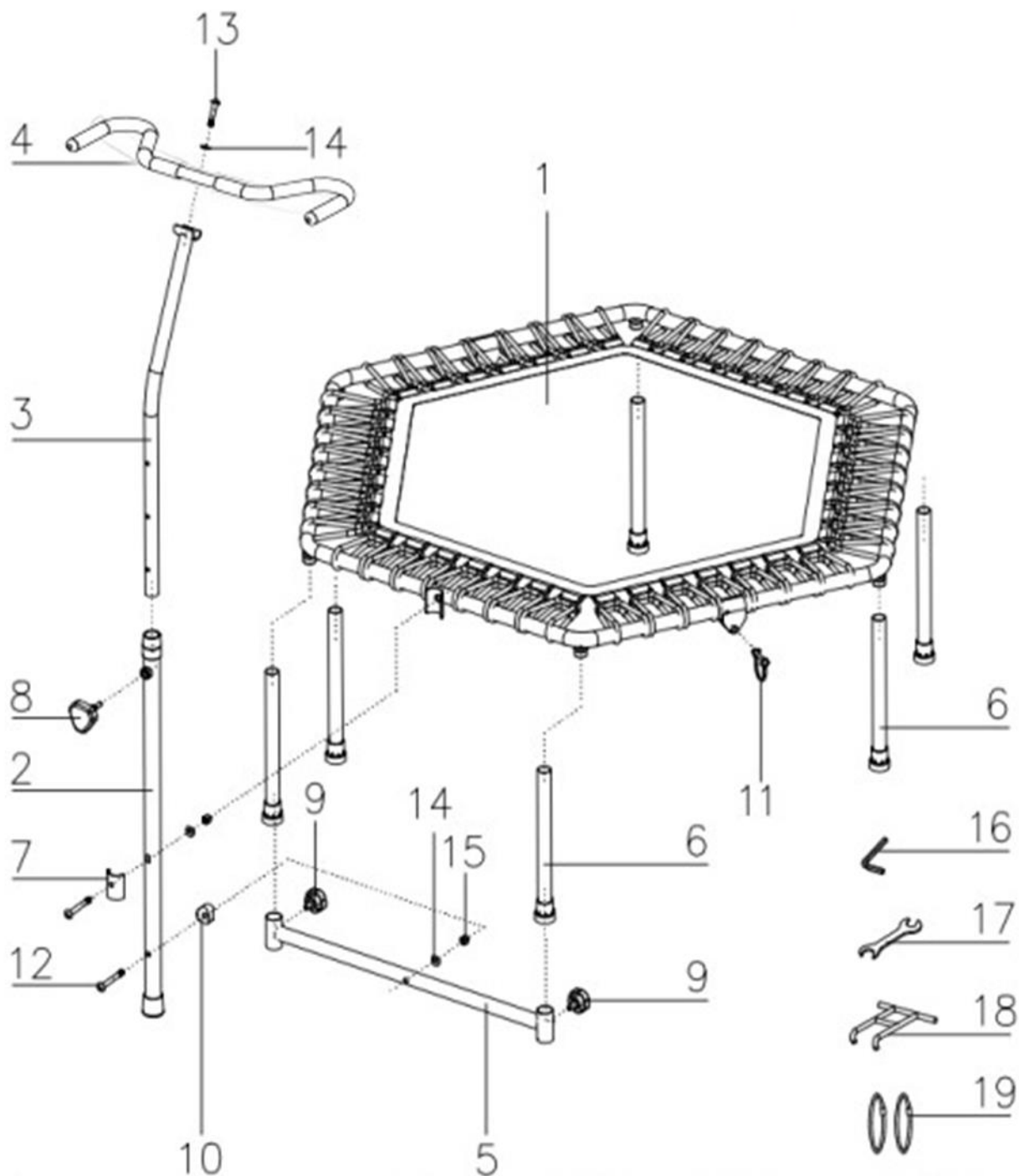

- Сохраните инструкцию для дальнейшего использования.
- Убедитесь, что батут собран правильно в соответствии с инструкциями в данном руководстве.
- Площадка для установки батуту должна быть абсолютно плоской и ровной. Если площадка не ровная, это может вызвать подвижность рамы и создать излишнюю нагрузку на крепления.
- Батут высотой более 51 см не рекомендуется для использования детьми младше 6 лет.
- Не допускается использование батута более чем 1 человеком одновременно.
- Не допускается ношение очков или шлемов при использовании батута.
- Не допускается падение или намеренное приземление на колени (это может привести к серьезной травме)
- Не допускается использовать батут в чрезмерно влажных или ветреных условиях.
- Не кувыркаться – это может привести к серьезной травме.
- Не позволяйте другим людям залезать под раму, а также сидеть, стоять или лежать на, или вблизи батута во время его использования.
- Не использовать батут в состоянии алкогольного и наркотического опьянения, а также под воздействием лекарств, которые могут повлиять на ваш рассудок.
- Всегда надевайте носки перед использованием батута.
- Всегда снимайте украшения перед использованием батута.
- Всегда приземляйтесь в середину полотна батута.
- Всегда соблюдайте рекомендации по безопасности, указанные в инструкции к вашему батуту.
- Никогда не используйте батут в обуви.
- Никогда не разрешайте детям использовать батут без наблюдения взрослых.
- Перед прыжками на батуте осмотрите конструкцию и замените все изношенные, поврежденные или отсутствующие детали.
- Каждый раз перед использованием проверяйте, что бы батут находился на ровной поверхности с минимальным свободным пространством 2,5 метра по бокам и 8 метрами над батутом.
- Установка и разборка батута должны производиться с осторожностью, так как это может привести к травмам.
- Сохраните данную инструкцию для дальнейшего использования.

СПИСОК ДЕТАЛЕЙ

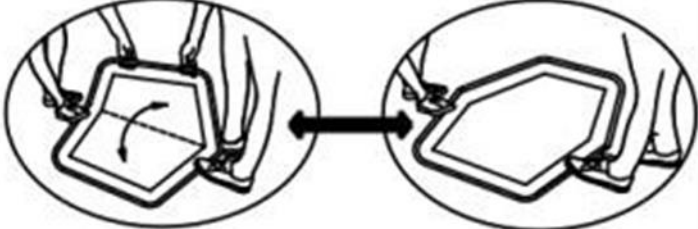

1. Рама	1 ШТ.	10. Пластиковый винт	1 ШТ.
2. Нижний поручень	1 ШТ.	11. Фиксатор	1 ШТ.
3. Средний поручень	1 ШТ.	12. Винт M8*70	2 ШТ.
4. Верхний поручень	1 ШТ.	13. Винт M8*40	1 ШТ.
5. Боковой поручень	1 ШТ.	14. Шайба	3 ШТ.
6. Опора	6 ШТ.	15. Гайка	2 ШТ.
7. Пластина фиксации	1 ШТ.	16. L-образный ключ	1 ШТ.
8. Винт M12	1 ШТ.	17. Гаечный ключ	1 ШТ.
9. Винт M8	2 ШТ.	18. Крючок	1 ШТ.
		19. Крепления(доп.)	2 ШТ.

ИНСТРУКЦИЯ ПО СБОРКЕ

1	<p>1. Крепко возьмитесь за обе половинки рамы в середине полуокружности и потяните их в стороны, как показано стрелками.</p>
	<p> Следите за тем, чтобы ваши пальцы не касались петель, а при открывании и закрывании прижимайте ногу к раме (как на рисунке ниже).</p> 
	<p>Каждый раз перед использованием проверяйте, чтобы каждая пара креплений была установлена четко на противоположных сторонах друг от друга. При обнаружении сломанных креплений замените их.</p>
2	<p>2. Закрепите фиксаторы в отверстиях, чтобы батут не мог случайно закрыться.</p>
3	<p>3. В местах крепления опор на раме вы найдете пластиковые колпачки-заглушки. Снимите их и выбросьте.</p>

4

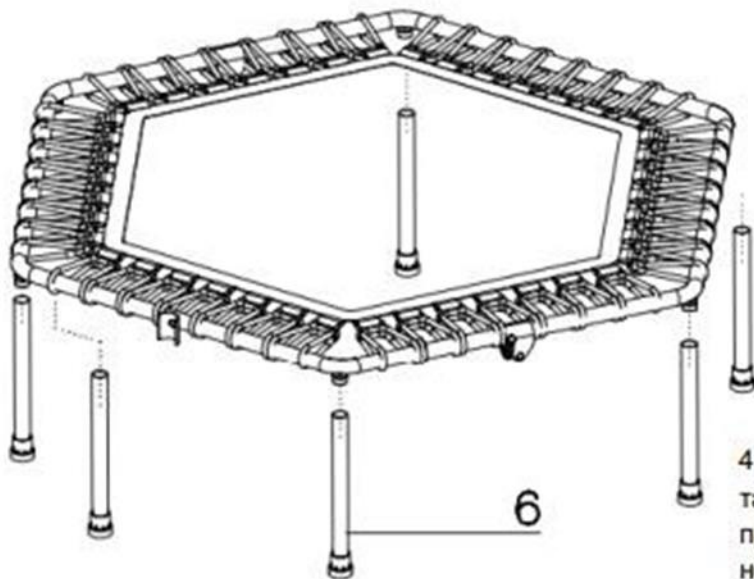

4. Переверните раму батута (1) так, чтобы поверхность для прыжков находилась вверх ногами. Прикрутите опоры (6) к раме-

5



Заглушка

5. Снимите заглушки с концов опор.

6

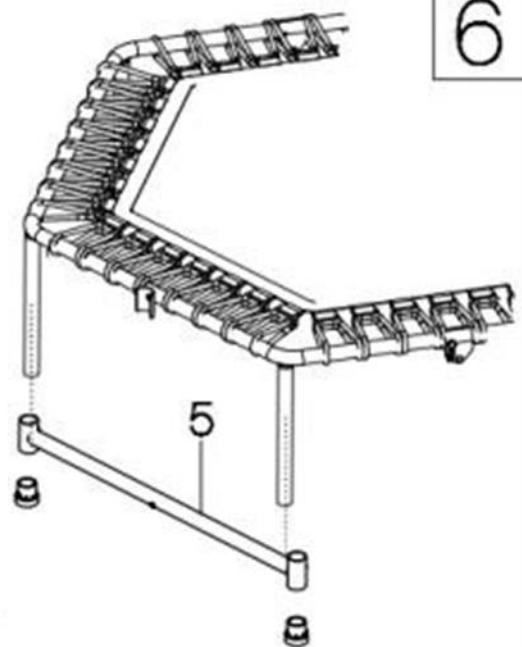

6. Установите боковые поручни

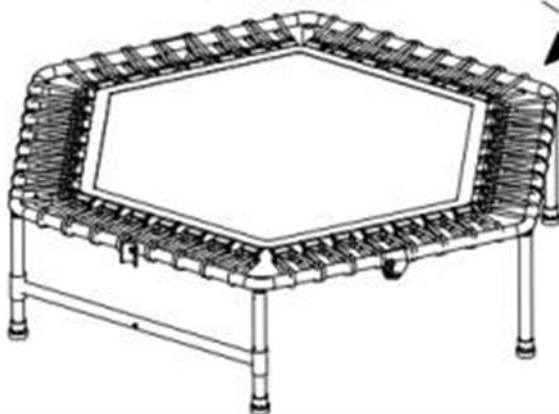

7

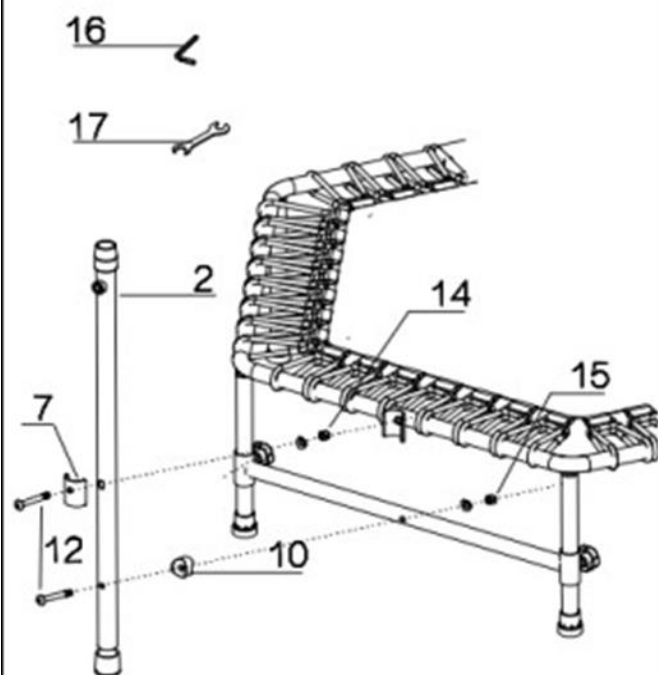

7. Установите нижний поручень, как показано на рисунке.

9

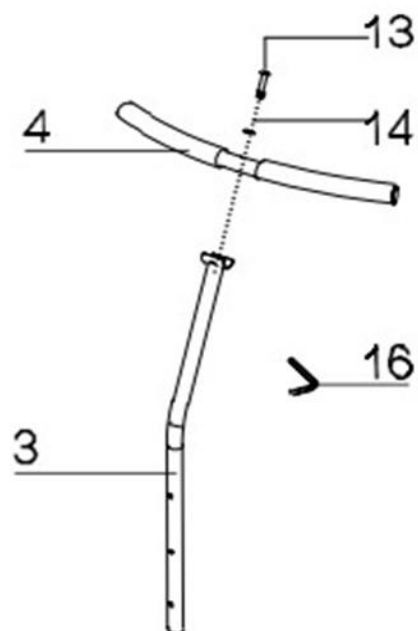

9. Соедините средний и верхний поручень.

8

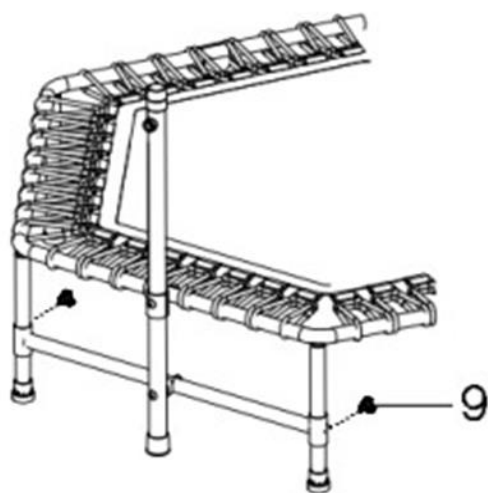

8. Зафиксируйте положение нижнего поручня.

10

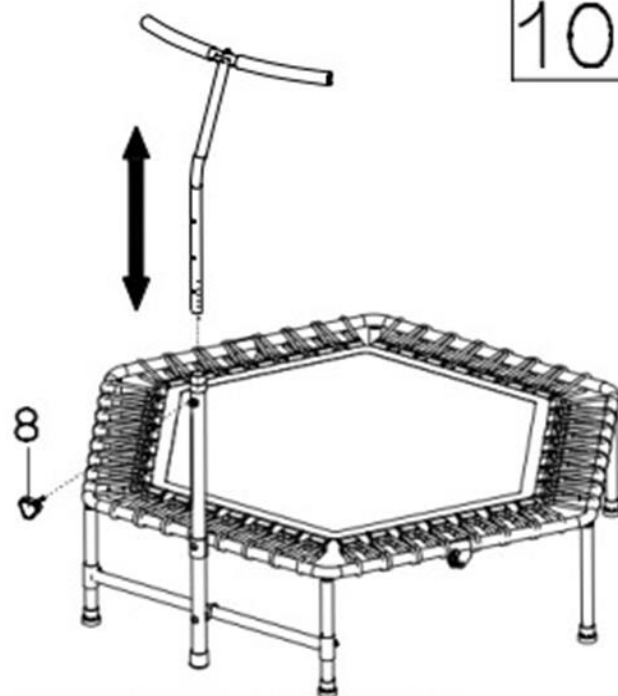

10. Отрегулируйте высоту поручня.

ИСПОЛЬЗОВАНИЕ КОМПЬЮТЕРА

(Не во всех комплектациях)

Технические характеристики:

■ Время	0:00-99:59
■ Расстояние (dst)	0,0-999,9км
■ Счёт (ont)	0-9999
■ Т.счёт (tot.cnt).	0-9999
■ Калории (cal)	0.0-9999ккал



Ключевые функции:

Режим (MODE): Эта клавиша позволяет вам выбирать и отключать конкретную функцию, которую вы хотите.

Перезагрузить (RESET):

Клавиша сброса значения на ноль, производится нажатием.

Эксплуатационные процедуры:

- Авто вкл/выкл

Система включается при нажатии любой клавиши или при срабатывании датчика прыжков.

Система автоматически выключается, когда датчик прыжков не имеет входного сигнала или ни одна клавиша не нажата в течение четырех минут.

- Сброс:

-Устройство можно перезагрузить, заменив батарею или нажав кнопку MODE в течение 3 секунд.

- Функция:

- ✓ СЧИТАТЬ

Отображает количество в первом ряду ЖК-экрана.

- ✓ ВЫБРАТЬ

Нажмите кнопку MODE, чтобы выбрать функции второго уровня. ЖК-экрана: ВРЕМЯ; РАССТОЯНИЕ; КОЛИЧЕСТВО ПРЫЖКОВ; КАЛОРИИ

- Аккумулятор:

В данном компьютере используется одна батарея типа «AA», или AG 13, или «AAA».

Тренируйтесь вместе с **UNIX** 