

# **КАЧЕЛИ ПОДВЕСНЫЕ UNIX KIDS 100**

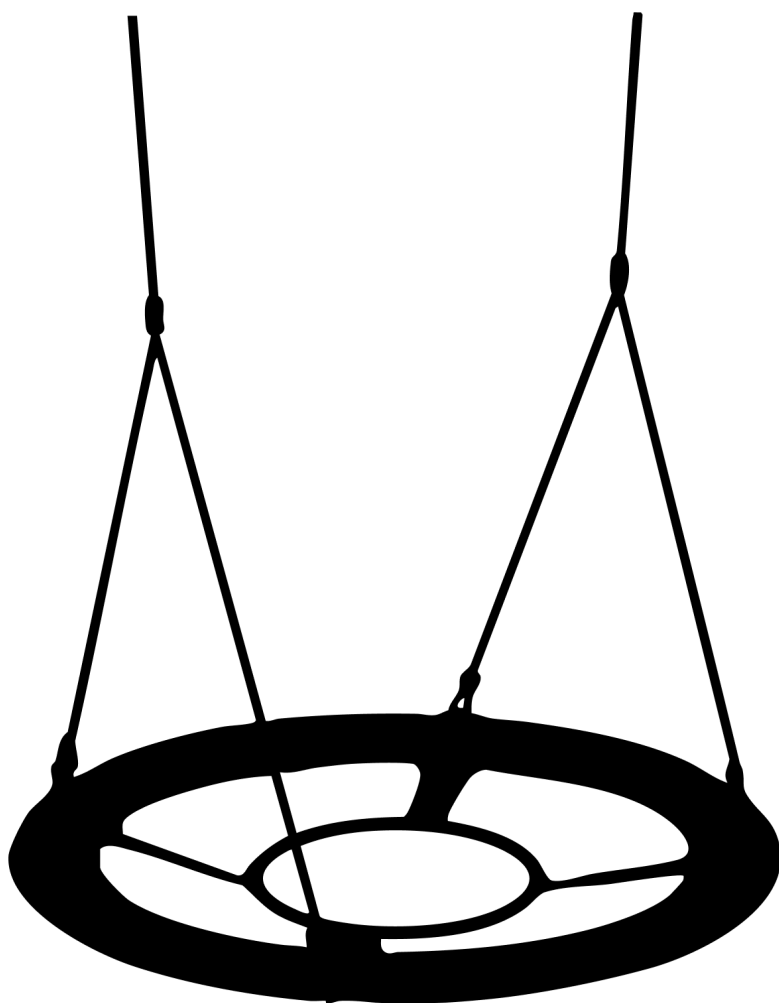

**ВАЖНО**

Перед использованием устройства внимательно прочитайте инструкцию. Сохраните настоящее руководство для дальнейшего использования.

Характеристики продукта могут отличаться от представленных на фотографиях и могут быть изменены производителем без предварительного уведомления.

# UNIX

## Рады приветствовать вас!

Спасибо, что выбрали продукцию нашего бренда. В целях вашей безопасности мы просим вас внимательно изучить инструкцию перед использованием. Если инструкция будет утеряна, вы всегда можете её скачать на официальном сайте [unixfit.ru](http://unixfit.ru)

**UNIX** заботится о своих покупателях, поэтому мы всегда готовы ответить вам на все возникающие вопросы по эксплуатации товара. Для этого обратитесь к своему продавцу или дилеру.

Мы постоянно развиваемся и предлагаем нашим клиентам лучшие и самые современные решения на рынке. Тренажёры и товары для активного отдыха **UNIX** уже более 10 лет пользуются популярностью. Полный ассортимент вы можете изучить на официальном сайте. Для этого наведите камеру на QR-код ниже.



[UNIXFIT.RU](http://UNIXFIT.RU)

## СОДЕРЖАНИЕ

Меры предосторожности	4
Комплектация	6
Инструкция по сборке	6
Этапы сборки	7
Проверка и обслуживание	9

# МЕРЫ ПРЕДОСТОРОЖНОСТИ

## ВНИМАНИЕ:

Пожалуйста, сохраните эту инструкцию для дальнейшего использования.

## Техника безопасности:

- Пожалуйста, не модифицируйте изделие или детали сборки каким-либо образом. Модификации будут влиять на структурную целостность, а замена деталей будет осуществляться за счет покупателя. Неправильное использование или неправильное применение изделия прямо запрещено и освобождает производителя от ответственности. Перед использованием это изделие должно быть установлено специалистом.
- Использование изделия разрешено только под постоянным присмотром взрослых. Изделие может выдерживать максимальную нагрузку 150 кг. Изделие не подходит для детей в возрасте до 36 месяцев из-за отсутствия дополнительных мер предосторожности и с учетом физических способностей малышей.
- Подходит только для домашнего (частного) использования, как в помещении, так и на улице.
- При установке изделия убедитесь, что игровая система или другая конструкция может выдержать вес (минимум 200 кг) и что нет риска защемления.
- Изделие должно находиться на расстоянии не менее 2 м от всех других установок, например заборов, столбов, веток, веревок для белья.
- В этой зоне безопасности не должно быть твердых, угловатых или острых предметов. Поверхность под изделием должна быть плоской и амортизирующей. Продукт не должен быть размещен над асфальтом, бетоном или любой другой твердой поверхностью. Мы советуем снимать и хранить все аксессуары в течение зимы, потому что характеристики почвы (в случае замерзания) не подходят для безопасной игры.
- Расстояние между точками подвеса вдоль поперечины равно или больше расстояния между точками соединения продукта плюс 4% расстояния между землей и балкой. см.рис. I.
- Минимальное расстояние от нижней части сиденья качания до поверхности земли должно быть не менее 35 см. Минимальное боковое свободное пространство должно составлять 45 см.
- Конкретные инструкции по регулировке длины каната: см. рис. II. Убедитесь, что продукт подвешен горизонтально после регулировки тросов.
- Пожалуйста, убедитесь, что высота перекладины подвеса никогда не превышает 2,5 метра. Пожалуйста, убедитесь, что дети не взбираются на изделие, чтобы достать до верхней балки.
- Во избежание разогрева качелей не ставьте их на солнце. В теплую погоду убедитесь, что посадочная поверхность не слишком горячая.
- Все детали изделия должны регулярно проверяться на предмет износа и повреждений.

- Этот продукт можно использовать только в сочетании с достаточно прочными поворотными крюками с нейлоновым подшипником. Только в этом случае можно обеспечить безопасность. Категорически запрещается использовать металлические кольца в подвесной системе без шарнирного элемента.

## ВНИМАНИЕ:

- Только для семейного (домашнего) использования. Не подходит для детей младше 3 лет.
- Для использования под непосредственным руководством взрослого.  
Длинный шнур, опасность удушья! Риск падения!



## КОМПЛЕКТАЦИЯ

Извлеките все детали из упаковки и проверьте, нет ли на них каких-либо повреждений и присутствие всех деталей.

Деталь	Изображение	Наименование	Кол-во
<b>A</b>		Полотно	1
<b>B</b>		Полукруглые трубки	4
<b>C</b>		Подвес	2

## ИНСТРУКЦИЯ ПО СБОРКЕ

**A**- Расстояние между точками подвеса вдоль поперечной балки.

**B** - Расстояние между точками соединения поворотного элемента и средства подвески.

**H** - Расстояние от земли до нижней части перекладины.

*Расстояние A можно рассчитать, взяв высоту и умножив ее на 0,04. Далее прибавьте ширину. Расстояние A должно быть равно или больше, чем это значение.*

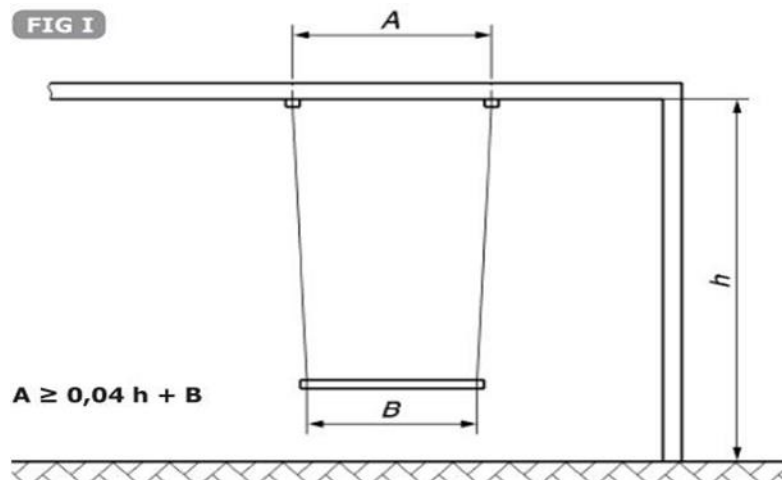

Пример: Н=2.5М В=65СМ (0.04 x 250СМ) +65СМ А ≥75 СМ

Как регулировать высоту подвеса:

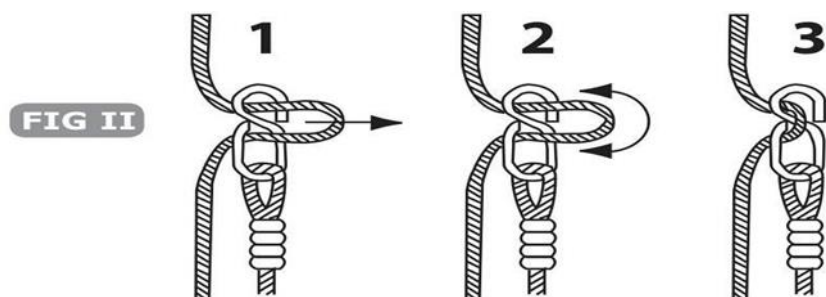

## ЭТАПЫ СБОРКИ

### Шаг 1

Откройте «липучки» сиденья. Вставьте две изогнутые трубки в полотно сиденья через отверстия клапанов. Не удаляйте страховочную поглощающую оболочку (пенку) с трубок.

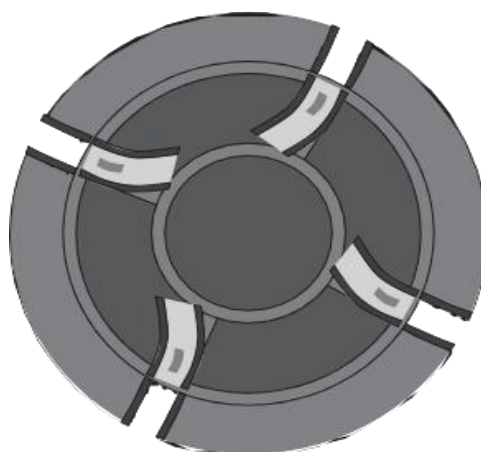

### Шаг 2

Вставьте трубки в полотно сиденья через отверстия клапанов. Не удаляйте страховочную поглощающую оболочку (пенку) с трубок.



### Шаг 3

При соединении прямой трубки с изогнутой трубкой убедитесь, что более толстый конец трубки с отверстием совпадает с тонким (сжатым) концом трубки с фиксатором. Не соединяйте трубки сейчас!

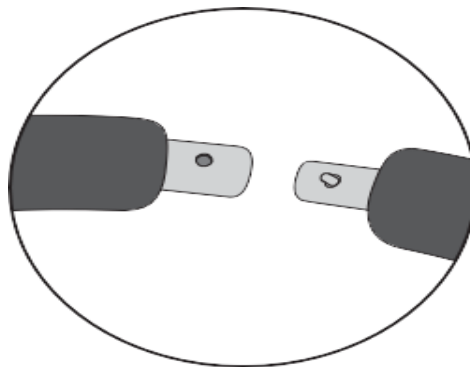

### Шаг 3

Закройте клапаны Velcro, закрепите винт, как показано на рисунке.

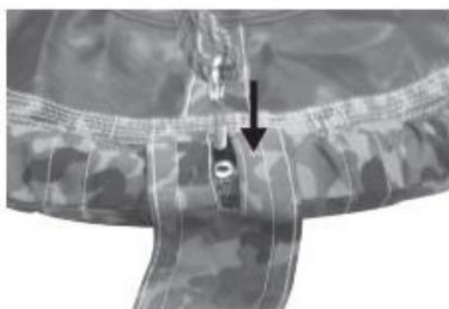



## **ПРОВЕРКА И ОБСЛУЖИВАНИЕ**

Частота проведения проверок и технического обслуживания зависит от типа качелей, используемых элементов и материалов, а также других факторов (например, интенсивность использования, уровень физической нагрузки, расположение вблизи водоемов, загрязненность воздуха, срок эксплуатации изделия и т.д.).

Особое внимание следует уделить поворотным крюкам, кольцам, восьмеркам, пластиковым сварным элементам и канатам. Движущиеся металлические детали должны регулярно смазываться маслом.

### **Регулярный визуальный осмотр, в зависимости от интенсивности использования (еженедельно или ежемесячно)**

- Всегда проверяйте надежность крепления болтов и гаек.
- Проверьте амортизирующую поверхность на предмет отсутствия посторонних предметов.
- Проверьте на отсутствие механических повреждений.
- Проверьте дорожные просветы оборудования.

### **Эксплуатационный осмотр (от 1 до 3 месяцев)**

- Проверьте стабильность конструкции (рамы подвеса).
- Проверьте каждую деталь на предмет чрезмерного износа и при необходимости замените.

### **Ежегодная проверка (от 1 до 2 раз в год)**

- Проверьте на наличие ржавчины и коррозии.
- Проверьте каждую деталь на предмет чрезмерного износа и при необходимости замените.

**Тренируйтесь  
вместе с *UNIX***