

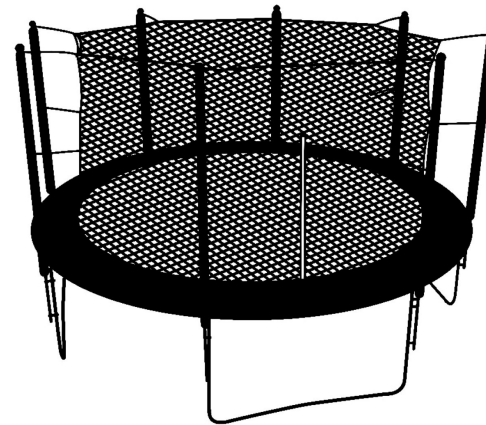

## РУКОВОДСТВО ПОЛЬЗОВАТЕЛЯ

### Батут UNIX Line Simple Inside



#### ПРИМЕЧАНИЕ



Производитель оставляет за собой право модифицировать устройства по мере необходимости и не уведомлять об этом пользователей. Все зависит от конкретной модели продукта.



## Рады приветствовать вас, пользователи продукции UNIX Line!

Мы благодарны, что ваш выбор был остановлен на тренажёре нашего бренда. Для того чтобы обеспечить вашу максимальную сохранность, команда **UNIX Line** просит вас с вниманием отнестись к изучению инструкции перед использованием тренажёра! В случае если инструкция в дальнейшем будет потеряна, её всегда можно найти на официальном сайте.

**UNIX Line** заботится о своих покупателях и всегда готов ответить вам на все возникшие вопросы, в том числе и по эксплуатации товара. Для этого достаточно обратиться к продавцу или дилеру, у которого он был приобретен. Уверены, вы с удовольствием будете пользоваться товарами нашего бренда! Помните, что регулярные занятия спортом способствуют улучшению вашего физического состояния, а также влияют на выработку эндорфинов.

Мы постоянно развиваемся и предлагаем нашим клиентам самые современные и лучшие технологии на рынке. Все тренажёры бренда **UNIX Line** много лет пользуются популярностью не только у взрослых, но и у их детей. Для того, чтобы изучить полный ассортимент продукции, перейдите на наш официальный сайт, наведя камеру на QR-код.



UNIXFIT.RU

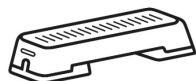

На этом сборка батута полностью завершена.

### Шаг 6:

Привяжите один конец шнура (F) к одному из треугольных колец, расположенных на прыжковом полотне, затем протяните шнур вдоль края сетки сквозь все оставшиеся кольца, как показано на рисунке. В конце завяжите оба конца шнура.

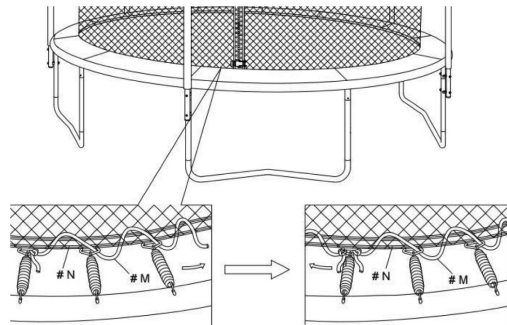

### Шаг 7:

Важно! Прежде чем двигаться дальше, убедитесь, что шнур распределен вдоль сетки равномерно. Не допускайте чрезмерного натяжения или, наоборот, ослабления соединения сетки и колец основания батута. В противном случае защитная сетка не будет функционировать надлежащим образом.

### Шаг 8:

Прикрепите ремешки, расположенные по периметру в средней части защитной сетки, к вертикальным трубкам.

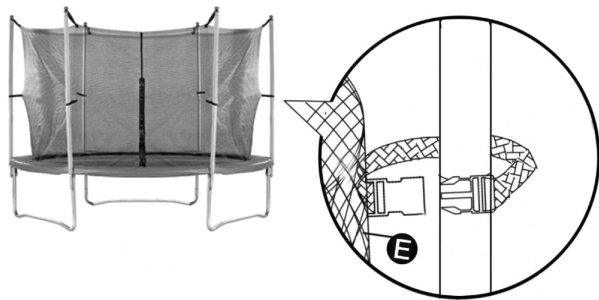

### Список деталей рамы батута

Наименование	Код	Модель 6FT (3 опоры)	Модель 8FT (3 опоры)	Модель 10FT (3 опоры)	Модель 12FT (4 опоры)	Модель 14FT (4 опоры)
Чехол рамы	A	1	1	1	1	1
Основание	B	1	1	1	1	1
Верхняя рейка	C	6	6	6	8	8
Пружина	D	36	48	54	72	88
Удлинитель опоры	E	0	0	6	8	8
W-образная опора	F	3	3	3	4	4
Инструмент для пружины	G	1	1	1	1	1
T-образное соединение	H	6	6	6	8	8



A. ЧЕХОЛ РАМЫ



B. ОСНОВАНИЕ



C. ВЕРХНЯЯ ДУГА РАМЫ



D. ПРУЖИНЫ

E. УДЛИНИТЕЛЬ ОПОРЫ

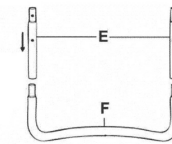

F. W-ОБРАЗНАЯ ОПОРА



G. ИНСТРУМЕНТ



H. T-ОБРАЗНОЕ СОЕДИНЕНИЕ

## Сборка батута: рама

Прежде чем начать сборку, ознакомьтесь со списком деталей

**ВНИМАНИЕ:** при сборке батута должны присутствовать 2 взрослых человека в хорошем физическом состоянии. Предварительно наденьте подходящую одежду и обувь. Удерживайте равновесие, чтобы избежать падения. Несоблюдение нижеприведенных инструкций и мер предосторожности может привести к получению серьезной травмы.



1. Расположите все детали батута по группам (как



2. Прикрепите два удлинителя опор к каждой из W-образных опор.



3. Начните соединять верхние дуги спомощью T-образного соединения.



4. Продолжайте соединять верхние дуги, пока не получится полный замкнутый круг.



5. Прикрепите опоры к уже собранной круглой раме.

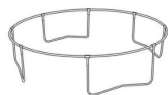

6. На этом сборка рамы завершена.

## Шаг 5:

Ремешками (L) прикрепите верхнюю часть сетки к заглушкам (B), как показано на рисунке ниже.

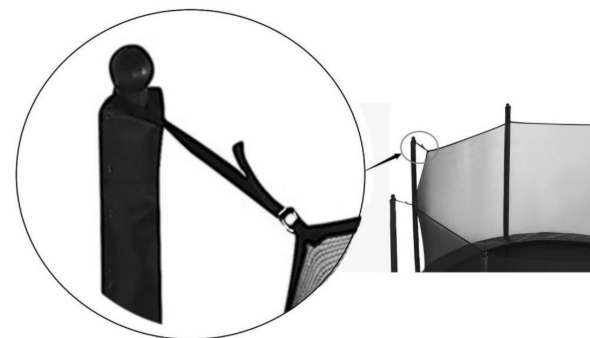
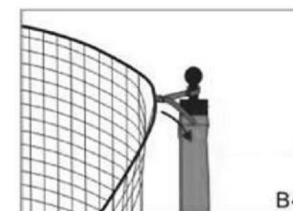
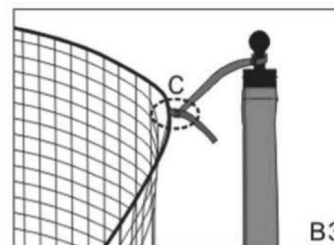
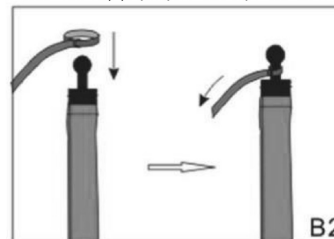

## Шаг 2:

Прикрепите к нижним частям стоек (D) все верхние части стоек (C), как показано на рисунке.

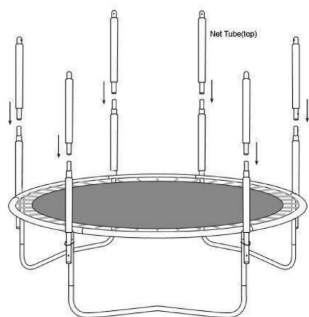

## Шаг 3:

Наденьте чехлы (G) на собранные стойки защитной сетки (C и D), как показано на рисунке.

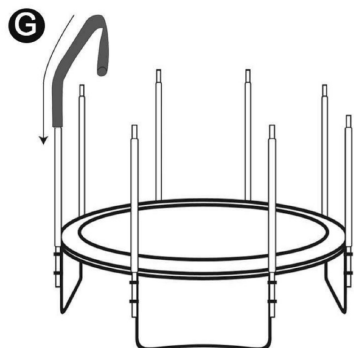

## Шаг 4:

Прикрепите заглушки (B) к верхним концам стоек защитной сетки (C) как показано на рисунке

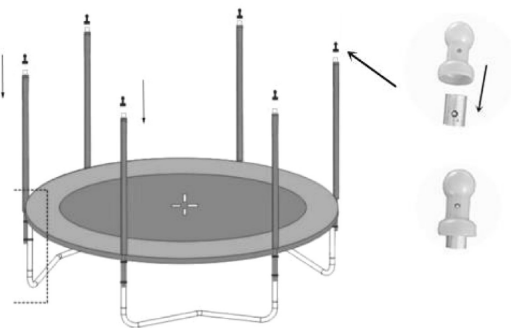

8

## Сборка батута: прыжковое полотно

**ВНИМАНИЕ:** для надлежащего закрепления всех пружин, как показано в пункте 7, могут потребоваться 2 взрослых человека. Учтите, что во время сборки пружины создают высокий уровень напряжения. Будьте предельно осторожны, чтобы не защемить пальцы.

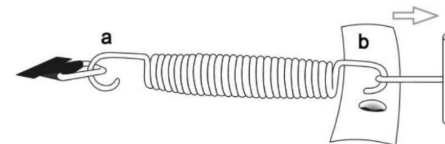

Возьмите пружину (D) и проденьте более загнутый ее конец "а" в треугольное кольцо, расположенное на краю прыжкового полотна, затем зацепите конец пружины "b" за отверстие, расположенное на раме батута (количество отверстий равно количеству пружин).

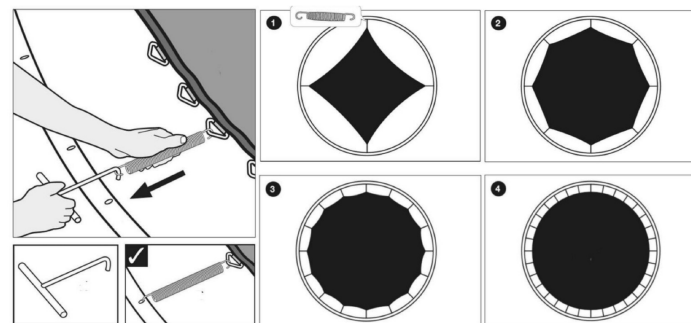

### **ВАЖНО!**

В процессе сборки каждая следующая пружина должна располагаться на противоположной стороне рамы, затем в середине между оставшимися, после чего снова на противоположной стороне. Таким образом обеспечивается равномерное распределение натяжения пружин.

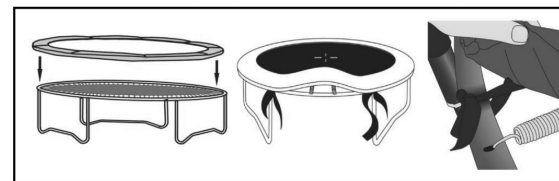

Разместите защитный чехол рамы (A) сверху рамы таким образом, чтобы пружины были закрыты. Его необходимо равномерно растянуть по всему периметру. Затем закрепите все черные ремни на верхней рейке. Не привязывайте их к пружинам!

5

## Сборка батута: защитная сеть



### Список деталей защитной сети батута

Наименование	Код	Модель 6FT (3 опоры)	Модель 8FT (3 опоры)	Модель 10FT (3 опоры)	Модель 12FT (4 опоры)	Модель 14FT (4 опоры)
Вилочный винт Гаечный ключ	A	6 1	6 1	6 1	8 1	8 1
Заглушка	B	6	6	6	8	8
Верхняя трубка из вспененного материала	C	6	6	6	8	8
Нижняя трубка из вспененного материала	D	6	6	6	8	8
Защитная сетка	E	1	1	1	1	1
Шнур	F	1	1	1	1	1
Защитный рукав	G	6	6	6	8	8
9-образный болт	H	6	6	6	8	8
Отвертка	K	1	1	1	1	1
Ремешок для сетки	L	6	6	6	8	8

**Прежде чем начать сборку, ознакомьтесь со списком деталей!**

**ВНИМАНИЕ:** при сборке батута должны присутствовать 2 взрослых человека в хорошем физическом состоянии. Предварительно наденьте подходящую одежду и обувь. Удерживайте равновесие, чтобы избежать падения. Несоблюдение нижеприведенных инструкций и мер предосторожности может привести к получению серьезной травмы.

A: Вилочный винт + Гайка



Гаечный ключ

C: Верхняя часть стойки сетки с кожухом



D: Нижняя часть стойки сетки с кожухом



B: Заглушка



E: Защитная сетка



F: Шнур

G: Чехол для стойки



H: 9 – образный болт



K: Отвертка



L: Ремешок

### Шаг 1:

Прикрепите все стойки к раме батута, как показано на рисунке. Пока вы это делаете, обязательно попросите кого-нибудь помочь вам держать стойки ровно. Сначала прикрепите к раме все нижние части стоек (D) с помощью вилочных винтов и 9-образных болтов (нижние части стоек имеют по 2 сквозных отверстия для крепления к раме батута). Надежно затяните крепления гаечным ключом.

