

ПОДВЕСНЫЕ КРУГЛЫЕ КАЧЕЛИ



ВАЖНО

Перед использованием устройства внимательно прочитайте инструкцию. Сохраните настоящее руководство для дальнейшего использования.

Характеристики продукта могут отличаться от представленных на фотографиях и могут быть изменены производителем без предварительного уведомления.



Рады приветствовать вас, пользователи продукции **UNIX Kids!**

Мы благодарны, что ваш выбор был остановлен на продукции нашего бренда. Для того чтобы обеспечить вашу максимальную сохранность, команда **UNIX Kids** просит вас с вниманием отнестись к изучению инструкции перед использованием! В случае если инструкция в дальнейшем будет потеряна, её всегда можно найти на официальном сайте.

UNIX Kids заботится о своих покупателях и всегда готов ответить вам на все возникшие вопросы, в том числе и по эксплуатации товара. Для этого достаточно обратиться к продавцу или дилеру, у которого он был приобретен. Уверены, вы с удовольствием будете пользоваться товарами нашего бренда! С брендом **UNIX Kids** вы можете быть уверены, в качестве.

Мы постоянно развиваемся и предлагаем нашим клиентам самые современные и лучшие технологии на рынке. Вся продукция бренда **UNIX Kids** много лет пользуется популярностью не только у взрослых, но и у их детей. Для того, чтобы изучить полный ассортимент продукции, наведите камеру на QR-код и перейдите на наш официальный сайт.



UNIXFIT.RU

СОДЕРЖАНИЕ

Меры предосторожности	4
Комплектация	6
Этапы сборки	6
Проверка и обслуживание	7

МЕРЫ ПРЕДОСТОРОЖНОСТИ

ВНИМАНИЕ:

Пожалуйста, сохраните эту инструкцию для дальнейшего использования.

Техника безопасности:

- Пожалуйста, не модифицируйте изделие или детали сборки каким-либо образом. Модификации будут влиять на структурную целостность, а замена деталей будет осуществляться за счет покупателя. Неправильное использование или неправильное применение изделия прямо запрещено и освобождает производителя от ответственности. Перед использованием это изделие должно быть установлено специалистом.
- Использование изделия разрешено только под постоянным присмотром взрослых. Изделие может выдерживать максимальную нагрузку 150 кг. Изделие не подходит для детей в возрасте до 36 месяцев из-за отсутствия дополнительных мер предосторожности и с учетом физических способностей малышей.
- Подходит только для домашнего (частного) использования, как в помещении, так и на улице.
- При установке изделия убедитесь, что игровая система или другая конструкция может выдержать вес (минимум 200 кг) и что нет риска защемления.
- Изделие должно находиться на расстоянии не менее 2 м от всех других установок, например заборов, столбов, веток, веревок для белья.
- В этой зоне безопасности не должно быть твердых, угловатых или острых предметов. Поверхность под изделием должна быть плоской и амортизирующей. Продукт не должен быть размещен над асфальтом, бетоном или любой другой твердой поверхностью. Мы советуем снимать и хранить все аксессуары в течение зимы, потому что характеристики почвы (в случае замерзания) не подходят для безопасной игры.
- Расстояние между точками подвеса вдоль поперечины равно или больше расстояния между точками соединения продукта плюс 4% расстояния между землей и балкой. см.рис. I.
- Минимальное расстояние от нижней части сиденья качания до поверхности земли должно быть не менее 35 см. Минимальное боковое свободное пространство должно составлять 45 см.
- Конкретные инструкции по регулировке длины каната: см. рис. II. Убедитесь, что продукт подвешен горизонтально после регулировки тросов.
- Пожалуйста, убедитесь, что высота перекладины подвеса никогда не превышает 2,5 метра. Пожалуйста, убедитесь, что дети не взбираются на изделие, чтобы достать до верхней балки.
- Устанавливайте качели таким образом, чтобы поперечная балка не располагалась выше 2,5 м от земли. Не разрешайте детям карабкаться по канатам и хвататься за балку.
- Чтобы качели не перегревались, не ставьте их под прямые солнечные лучи. Перед использованием в теплую погоду проверяйте, чтобы поверхность сиденья не была слишком горячей.

- Регулярно проверяйте исправность и наличие всех элементов конструкции. Для замены комплектующих или расширения функционала детской площадки, пожалуйста, свяжитесь с поставщиком. Только так можно гарантировать безопасность эксплуатации изделия.
- Данное изделие можно использовать только совместно с достаточно прочными поворотными крюками с нейлоновым подшипником. Только в этом случае достигается должный уровень безопасности. Категорически запрещается использовать металлические кольца на подвесной системе без шарнирного элемента.
- Убедитесь, что резьбовые крепежные элементы, соединяющие структурные компоненты изделия, имеют стопорный механизм, например, стопорные шайбы, самозажимные гайки или другие элементы, предназначенные для надежной фиксации качелей.



ВНИМАНИЕ:

Изделие предназначено только для домашнего использования. Не подходит для детей младше 3 лет. Использовать строго под присмотром взрослых. Длинный шнур создает опасность удушья! Осторожно: избегайте падения с качелей!



КОМПЛЕКТАЦИЯ

Извлеките все детали из упаковки и проверьте, нет ли на них каких-либо повреждений и присутствие всех деталей.

Веревочные качели		1 шт
Канаты + крепления		1 шт
Ключ		1 шт

ИНСТРУКЦИЯ ПО СБОРКЕ

A- Расстояние между точками подвеса вдоль поперечной балки.

B- Расстояние между точками соединения качающегося элемента и механизма подвеса/

h- Расстояние от земли до нижней стороны поперечной балки.

Величину A можно рассчитать, взяв значение высоты и умножив его на 0,04, затем добавьте значение ширины. Расстояние A должно быть равно или больше полученного значения.

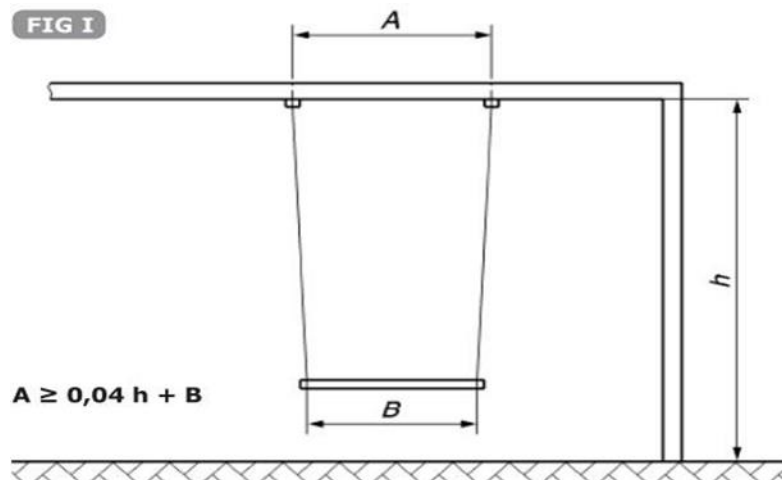

Пример: H=2.5M B=65CM (0.04 x 250CM) +65CM A ≥75 CM

Как регулировать высоту подвеса:

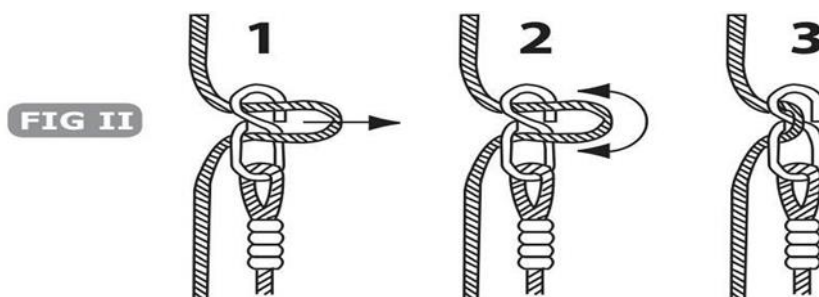

ЭТАПЫ СБОРКИ

Шаг 1

Разместите качели на полу, расположив соединения так, как показано на рисунке.



Шаг 2

Соедините между собой элементы качелей, как показано на рисунке, 3 раза поочередно.



Шаг 3

Как показано на рисунках ниже: закрепите консоль (№40) на подставке (№4) с помощью крестообразных винтов ST4.2 * 19 (№44). После этого соедините провода А и В и поместите ключ безопасности (№18) на желтую зону с передней стороны консоли. Затем закрепите левый и правый боковые кожухи (№20R / L) на раме с обеих сторон основания корпуса (№2) с помощью крестообразных винтов ST4.2 * 19 (№47), как показано на рисунке справа.

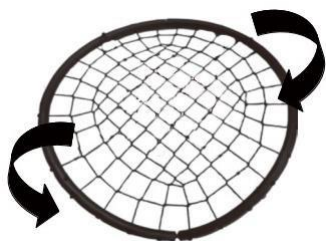

Шаг 4

Убедитесь, что отверстия для винта в соединениях совпадают, зафиксируйте конструкцию винтами. На этом сборка изделия завершена.

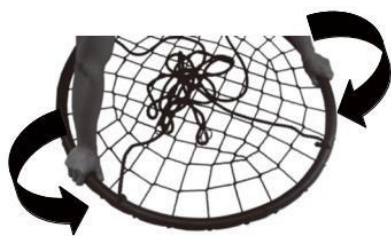

**Развивайтесь
вместе с *UNIX* *KIDS*** 