

МАССАЖНОЕ КРЕСЛО UNIX MED ASTERIA PEARL

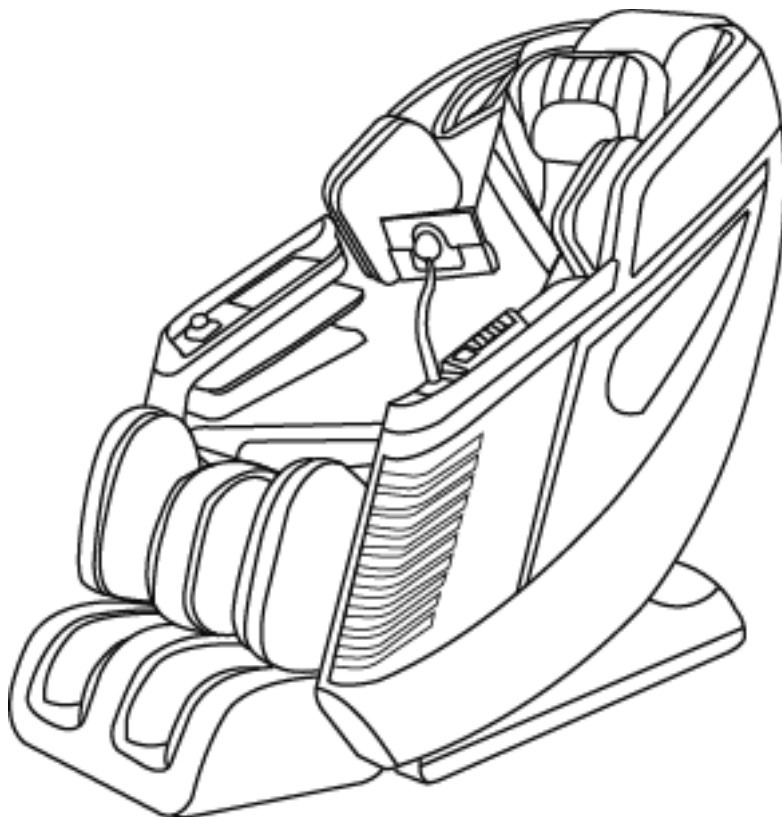

ВАЖНО

Перед использованием устройства внимательно прочитайте инструкцию. Сохраните настоящее руководство для дальнейшего использования.

Характеристики продукта могут отличаться от представленных на фотографиях и могут быть изменены производителем без предварительного уведомления.



Рады приветствовать вас, пользователи продукции **UNIX Med!**

Мы благодарны, что ваш выбор был остановлен на продукте нашего бренда. Для того чтобы обеспечить вашу максимальную сохранность, команда **UNIX Med** просит вас с вниманием отнестись к изучению инструкции перед использованием продукта! В случае если инструкция в дальнейшем будет потеряна, её всегда можно найти на официальном сайте.

UNIX Med заботится о своих покупателях и всегда готов ответить вам на все возникшие вопросы, в том числе и по эксплуатации товара. Для этого достаточно обратиться к продавцу или дилеру, у которого он был приобретен. Уверены, вы с удовольствием будете пользоваться товарами нашего бренда! Помните, что регулярный массаж способствует улучшению вашего физического и ментального состояния, а также влияет на выработку эндорфинов. С брендом **UNIX Med** вы можете быть уверены в своем выборе на долгие годы.

Мы постоянно развиваемся и предлагаем нашим клиентам самые современные и лучшие технологии на рынке. Все товары бренда **UNIX Med** много лет пользуются популярностью не только у взрослых, но и у их детей. Для того, чтобы изучить полный ассортимент продукции, перейдите на наш официальный сайт, наведя камеру на QR-код.



UNIXFIT.RU

Благодарим вас за покупку нашего массажного кресла.

Прибор имеет эргономичный дизайн, позволяющий реализовать функции массажа шеи, спины, талии, ягодиц, ног, рук и т.д., что делает его по-настоящему роскошным массажным креслом высочайшего класса.

Перед использованием внимательно прочитайте данное руководство и обратите особое внимание на меры предосторожности, чтобы обеспечить правильную работу и использование продукта. Сохраните руководство в надежном месте для дальнейшего использования.

СОДЕРЖАНИЕ

Меры предосторожности.....	1-2
Начало использования.....	3-4
Обслуживание устройства.....	5
Замечания по безопасности.....	6-8
Схема устройства.....	9
Основные функции.....	10
Инструкция по использованию.....	11
1. Включение устройства.....	11
2. Использование устройства.....	11
1) Регулировка положения плеч.....	12
2) Интерфейс меню.....	13
3) Интерфейс автоматического режима.....	13
Пользовательские программы.....	14-15
4) Настройка сиденья.....	16
5) Общие настройки.....	17
6) Интерфейс автоматических программ.....	18-19
7) Интерфейс ручных программ.....	19-20
8) Аэромассаж.....	20-21
9) Голосовое управление.....	21
10) Быстрые клавиши.....	22
11) Подключение внешних устройств.....	22
12) Завершение массажа.....	23
Устранение неполадок.....	24-25
Рекомендации по обслуживанию.....	26
Технические характеристики.....	27

Меры предосторожности

- Перед началом использованием внимательно прочтите настоящие меры предосторожности и используйте изделие в соответствии с ними.
- Приведенные здесь меры предосторожности определяют безопасное и правильное использование изделия для предотвращения возможного вреда или повреждения изделия, пользователей и других лиц.
- В зависимости от степени опасности и серьезности ущерба, который может быть нанесен в результате неправильной эксплуатации, эти меры предосторожности обозначаются разными иконками. При использовании изделия первостепенное значение должна иметь безопасность.



Неправильная эксплуатация может привести к серьезным травмам.

Неправильная эксплуатация может привести к травмам и материальному ущербу.

Под материальным ущербом понимается ущерб, связанный с жилыми помещениями, имуществом, домашними животными и т.д. (Данная иконка информирует о содержании предупреждения и требует повышенного внимания).

Иконка "⊘" информирует об ограничениях, накладываемых на пользователя изделия.



Иконка  говорит о запрете на самостоятельный ремонт и демонтаж.

Иконка информирует о необходимости выключить прибор из розетки.



Внимание!

- При появлении дыма или посторонних шумов немедленно отключите питание и обратитесь к дилеру для проведения ремонта. Самостоятельный ремонт строго запрещен.
- Не допускайте попадания воды и посторонних предметов внутрь основного блока.
- Паденье даже с небольшой высоты приведет к серьезным повреждениям корпуса изделия.



Важно!

- Если во время использования прибора вы почувствовали недомогание, немедленно прекратите его использование и обратитесь к врачу.
- Во избежание травм данное изделие следует размещать только на ровной поверхности.
- Перед использованием изделия убедитесь, что выключатель питания работает правильно, чтобы избежать поражения электрическим током.



Важно!



Использование изделия запрещено для следующих категорий лиц:
Пациенты с тромбозом (заболевание крови, тяжелая аневризма, острая венозная аневризма), различными кожными заболеваниями или инфекциями кожи (включая воспаление подкожной клетчатки) и т.д.

Следующие люди должны проконсультироваться с врачом перед использованием массажного кресла:

* Пациенты, подверженные электромагнитному воздействию и имеющие имплантированные в организм медицинские устройства.



*Пациенты со злокачественными опухолями

*Пациенты с сердечно-сосудистыми заболеваниями.

*Женщины во время беременности или менструации.

*Пациенты с диабетом и нарушениями периферического кровообращения.

*Люди с ослабленными органами восприятия.

*Те, у кого есть травмы в массируемой области.

*Страдающие от повышенной температуры тела (свыше 38°C), например, при остром воспалении (брюшной тиф, высокое кровяное давление).

*Тяжелобольные и немощные.

*Пациенты с переломами, острой болью в костях.

*Пациенты с растяжениями мышц, воспалением мышц.

*Кроме того, людям со слабой конституцией, плохо себя чувствующим или нуждающимся в покое, просьба использовать кресло с осторожностью.

*Поверхность изделия нагревается: люди, не чувствительные к теплу, должны быть внимательны. Программа массажа данного изделия рассчитана на 20 минут. Избегайте непрерывного массажа одной и той же части тела. Если вам необходимо продолжить использование, пожалуйста, подождите не менее 30 минут, чтобы избежать перевозбуждения мышц или нервной системы.



Внимание!



Во избежание поражения электрическим током или поломки устройства не используйте его, если поверхность вашего тела мокрая.



Во избежание поражения электрическим током или механических повреждений изделие нельзя погружать в воду или другие жидкости, а также использовать и хранить во влажной среде, например в ванной комнате.



Не используйте изделие в присутствии детей или домашних животных.



Категорически запрещается самостоятельно разбирать или ремонтировать данное изделие, кабель питания, компьютер и другие компоненты во избежание поражения электрическим током, пожара или поломки оборудования. Если кабель питания поврежден, запрещается самостоятельно ремонтировать или заменять его. Любые ремонтные работы должны выполняться производителем или квалифицированным специалистом.



Внимание!

Не используйте кабель питания, если он поврежден.

Не сгибайте, не тяните, не скручивайте, не перекручивайте и не повреждайте кабель питания, а также не вешайте на кабель питания тяжелые предметы.

Использование поврежденного кабеля питания может привести к поражению электрическим током, короткому замыканию или возгоранию.

Массажное кресло самостоятельно изменяет угол наклона в ходе автоматических программ, поэтому во избежание травм запрещается располагать изделие вблизи стен и посторонних предметов.



Не используйте источник питания, отличный от AC 220-240V. Во избежание поражения электрическим током, короткого замыкания или пожара не наматывайте кабель питания вокруг изделия.

Не позволяйте детям играть на кресле во избежание травм или поломки машины.

При регулировке спинки и сиденья, а также при регулировке подножек убедитесь, что за подножкой и под ней нет детей, домашних животных или предметов, а во время процесса регулировки не ставьте на подножку никакие части тела, включая руки и ноги.

Во избежание повреждения кожи не используйте этот прибор в обнаженном виде.

Обязательно используйте прибор в соответствии с целями, описанными в данном руководстве. Во избежание травм и несчастных случаев не садитесь на подножки или подлокотники.

Если крышка корпуса демонтирована или повреждена, не используйте изделие во избежание травм или поломок.



Важно!



Если прибор не используется или отключено питание, не забудьте переключить выключатель питания и выдернуть вилку из розетки, чтобы избежать замыкания, поражения электрическим током и пожара при включении питания.

Во избежание поражения электрическим током не прикасайтесь к розетке, вилке или кабелю питания мокрыми руками.



При чистке обязательно выключите выключатель питания и выньте вилку из розетки, чтобы избежать пожара или поражения электрическим током. Вытаскивая вилку, не дергайте за кабель питания, а осторожно потяните за саму вилку.



Не используйте этот продукт сразу после еды или питья, чтобы избежать физического дискомфорта.

Не вешайте предметы на кабель питания и компьютер, а также не допускайте ударов или падения компьютера под действием внешней силы во избежание неисправности, отказа, поражения электрическим током или пожара.

Не используйте этот прибор вблизи огня или нагревательных приборов, а также не используйте его на полу с подогревом или другими видами отопления. Во избежание пожара не курите во время использования.



Важно!

- Не натягивайте и не царапайте ткань ножами или твердыми острыми предметами во избежание травм или несчастных случаев.
- Не перегибайте и не тяните с силой кабель питания или провод компьютера во избежание поломки изделия или пожара.
- Во избежание сбоев в работе или выхода изделия из строя нельзя ударять по компьютеру или ронять его.
- Не используйте прибор, если кабель питания, вилка питания повреждена или розетка неисправны, чтобы избежать поражения электрическим током, короткого замыкания или пожара.
- При поднятии и опускании подножек не просовывайте пальцы в подвижные элементы конструкции.
- Не прикладывайте силу к движущимся частям прибора во избежание травм или поломки устройства.
- Не используйте кресло во время сна. Непреднамеренное использование может привести к травмам и физическому дискомфорту.
- Не перемещайте кресло на колесиках по деревянным полам, коврам или легко царапающимся напольным покрытиям.
- После перемещения ставьте кресло на пол аккуратно, чтобы не поцарапать покрытие.



Важно!

- Прибор можно использовать только в домашних условиях.
- Не накрывайте прибор пледом и т.п. во избежание пожара, вызванного высокой температурой внутри прибора.
- Убедитесь, что вилка и розетка соответствуют друг другу и на них нет пыли.
- Не используйте клеммную колодку во избежание поражения электрическим током, короткого замыкания или пожара.
- Во избежание травм или поломки изделия не ставьте тяжелые предметы на корпус или подножки, не наступайте и не ставьте на них тяжелые предметы.
- Не используйте данное изделие вблизи источников огня или легковоспламеняющихся материалов во избежание деформации изделия, поломки оборудования или пожара.
- Не используйте данное изделие в среде с высокой концентрацией газов и других химических веществ во избежание деформации изделия, поломки оборудования или пожара.
- Не протирайте и не опрыскивайте данное изделие органическими растворителями, спиртом или инсектицидами во избежание появления трещин в конструкции, поражения электрическим током или пожара.
- Во избежание травм не позволяйте детям и людям с ограниченными умственными способностями приближаться к устройству.
- Во избежание физического дискомфорта или травм парализованные люди не могут пользоваться этим изделием.



Начало использования

1. Проверьте окружающее пространство

Убедитесь, что вокруг кресла нет людей, домашних животных и посторонних предметов.

2. Убедитесь, что между подвижными частями прибора нет посторонних предметов

Перед массажем убедитесь, что в подножках, подлокотниках и т.д. не застряли посторонние предметы.

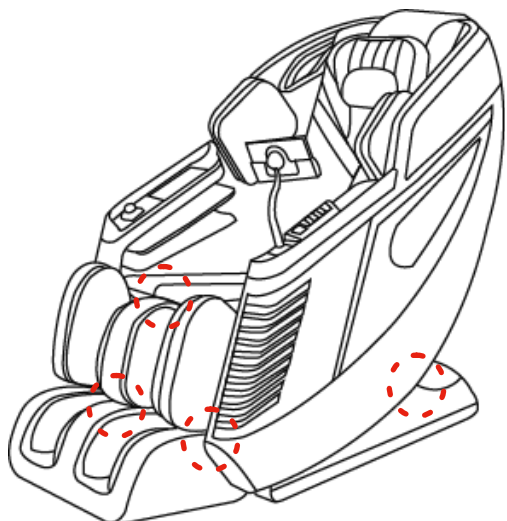
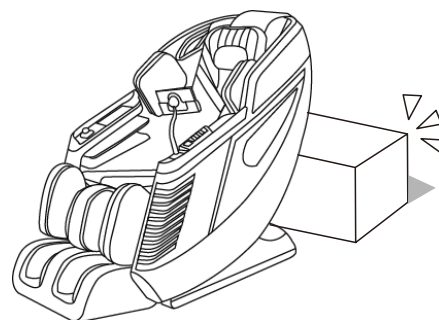

Важно!

Не допускайте попадания рук, ног и головы в зазор между подножками, сиденьем или подлокотниками. Прежде чем сесть, убедитесь, что между подвижными частями кресла нет посторонних предметов. Не кладите руки, ноги или голову между спинкой и задней крышкой. Не размещайте домашних животных на массажном кресле (сиденье, спинке, подлокотниках, подножках и т.д.).

3. Включите питание

Перед массажем убедитесь, что в подножках, сиденье и т.д. не застряли посторонние предметы.



Внимание !

- Перед использованием проверьте, не повреждены ли кабель питания и вилка.
- Прежде чем сесть в кресло, убедитесь, что между подвижными частями нет посторонних предметов. Обязательно вставьте вилку питания до упора. В противном случае поражение электрическим током или перегрев могут привести к пожару.
- Пожалуйста, используйте сеть переменного тока 220-240 В~50/60 Гц. Не используйте этот продукт с другими сетями и не подключайте трансформатор без разрешения. В противном случае поражение электрическим током, выход из строя оборудования или перегрев могут привести к пожару. Не вставляйте и не вынимайте вилку из розетки мокрыми руками.



Вставьте вилку питания в розетку. Переведите выключатель питания в нижней части кресла в положение "I".

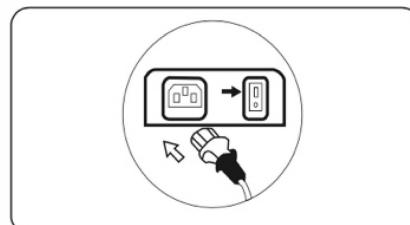

4. Убедитесь, что массажное колесо находится в положении ожидания

Если массажное колесо не находится в положении ожидания, нажмите кнопку "Вкл/Выкл", чтобы вернуть массажное колесо в положение ожидания.



Нажмите кнопку "Вкл/Выкл", чтобы перевести устройство в положение ожидания.

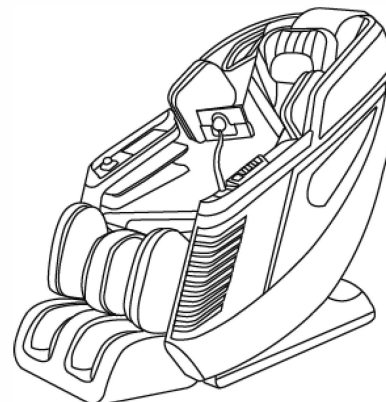

5. Убедитесь, что ткань не повреждена и не потрескалась

Ключевая зона проверки: Ткань спинки, покрывающая диапазон движения массажного манипулятора.



Внимание !

- Перед использованием кресла сначала поднимите сиденье и проверьте, не повреждена ли ткань в ключевой области, показанной на рисунке. Проверьте и другие элементы изделия на предмет повреждения ткани. (Независимо от того, насколько незначительны повреждения, немедленно прекратите использование, выньте вилку из розетки и отправьте изделие в ремонт. Использование кресла с поврежденной тканью может привести к риску травмы или поражения электрическим током).

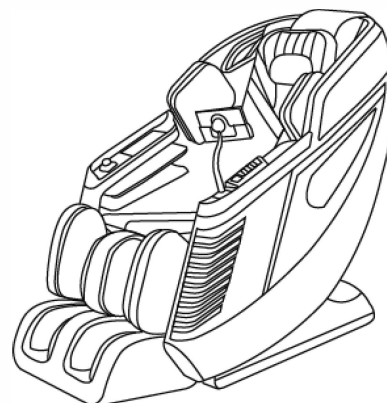

Обслуживание устройства

Уход за изделием и ремонт

1. Ремонт изделия может осуществляться только в сервисном центре, указанном производителем; пользователь не может самостоятельно разбирать и ремонтировать кресло.
2. После каждого использования выключайте устройство с помощью переключателя питания.
3. Если устройство не используется в течение длительного времени, сверните кабель питания и храните его в сухом и защищенном от пыли месте.
4. Не храните изделие при высокой температуре или вблизи открытого огня, а также не подвергайте длительному воздействию прямых солнечных лучей.
5. Для чистки изделия используйте сухую ткань. Не используйте растворитель, бензин или спирт.
6. Используйте прибор с перерывами, не допускайте непрерывной работы в течение долгого времени.

Перемещение массажного кресла

Как показано на рисунке справа, наклоните кресло назад примерно на 45° и с помощью колесиков осторожно перемещайте его вперед или назад, пока не установите его в подходящее место.

Внимание!

- Не передвигайте массажное кресло, если в нем кто-то сидит.
- При перемещении массажного кресла может пострадать напольное покрытие, поэтому рекомендуется подкладывать защитный коврик.
- Во избежание падения крепко держите массажное кресло при перемещении.

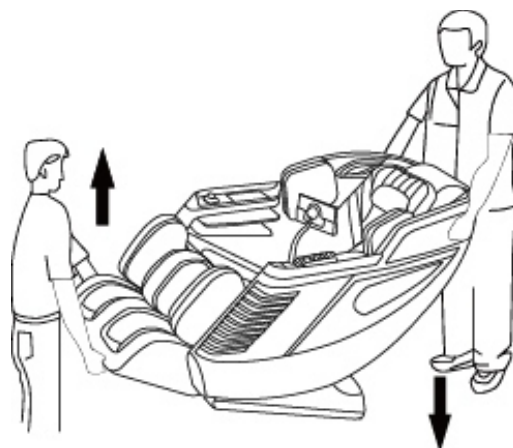

Размещение массажного кресла

При размещении массажного кресла обязательно оставьте вокруг него достаточно места, чтобы подножки и спинка кресла могли свободно подниматься и опускаться. Рекомендуемое расстояние для размещения показано на рисунке справа.

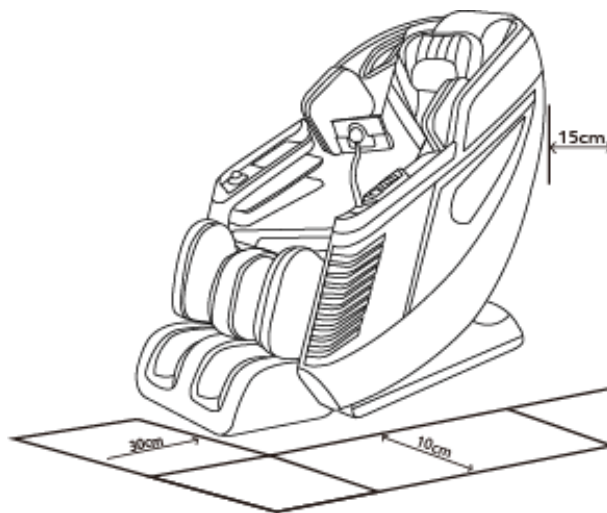

Включите питание

Подключите кабель питания, переведите переключатель питания в положение "I", после чего загорится индикатор, означающий, что питание включено.

Замечания по безопасности

▲Внимание

При наклоне массажного кресла не давите весом на подножки во избежание падения изделия и причинения телесных повреждений.

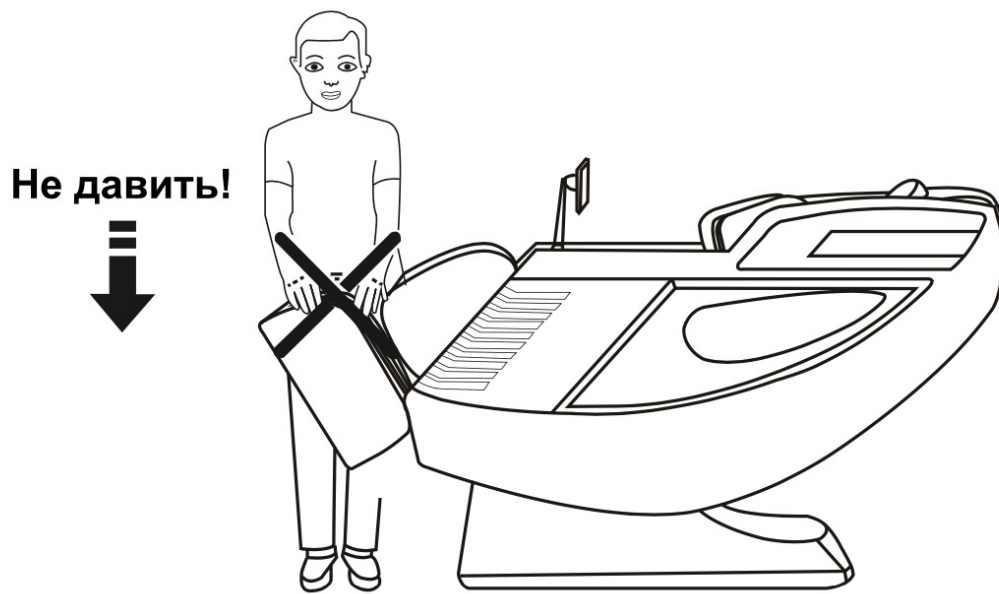

▲Внимание

Прежде чем сесть в массажное кресло, убедитесь, что массажный манипулятор не находится в вертикальном положении, чтобы избежать дискомфорта и повреждения массажного манипулятора при давлении человеческого тела.

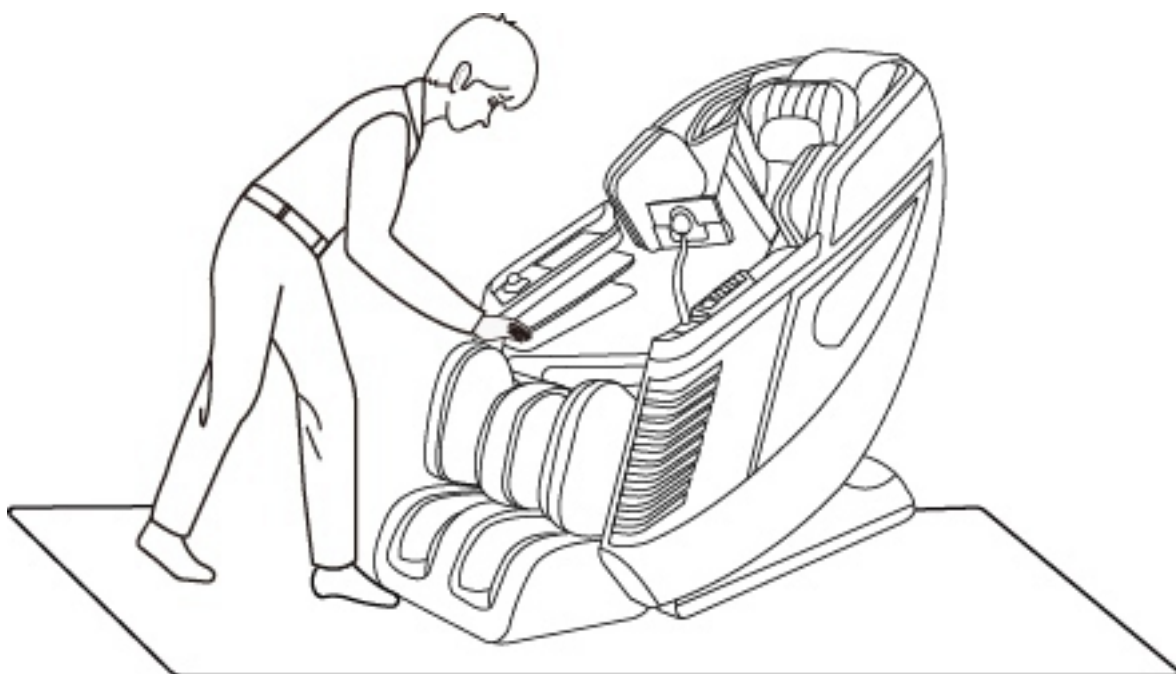

▲Внимание

Во избежание поломки изделия или получения травм при использовании массажного кресла количество пользователей не должно превышать двух человек.

Не позволяйте детям играть на массажном кресле, залезать на подножки, сиденье, спинку или подлокотники, иначе они могут повредить изделие или стать жертвой несчастного случая или травмы.



▲Внимание

При включении функции откидывания кресла (Zero gravity) обязательно проверьте, не находятся ли дети и домашние животные под массажным креслом в зоне подножки или спинки, чтобы избежать повреждения изделия и травм.

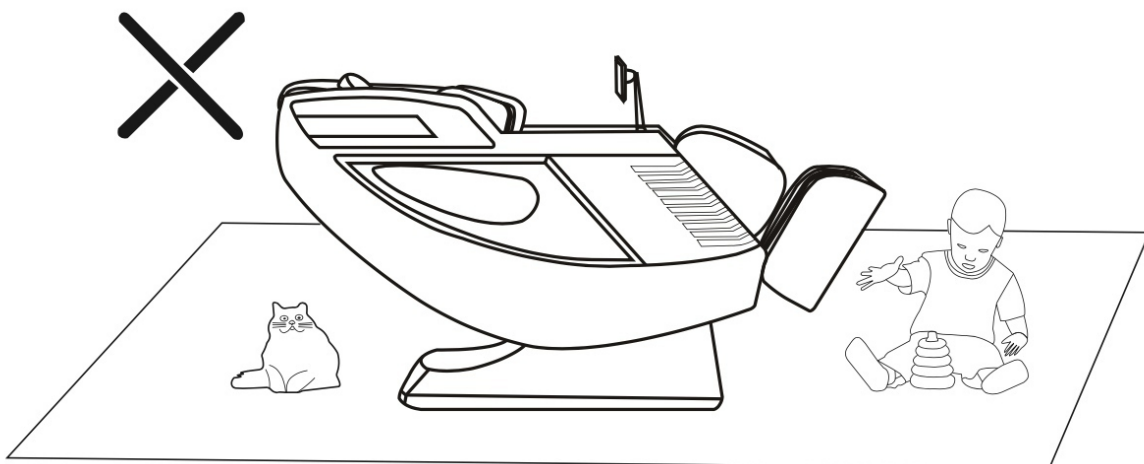

▲Внимание

Перед использованием массажного кресла снимите и уберите из карманов твердые предметы или украшения (ключи, часы и т.д.), чтобы избежать повреждения изделия или травм во время массажа.

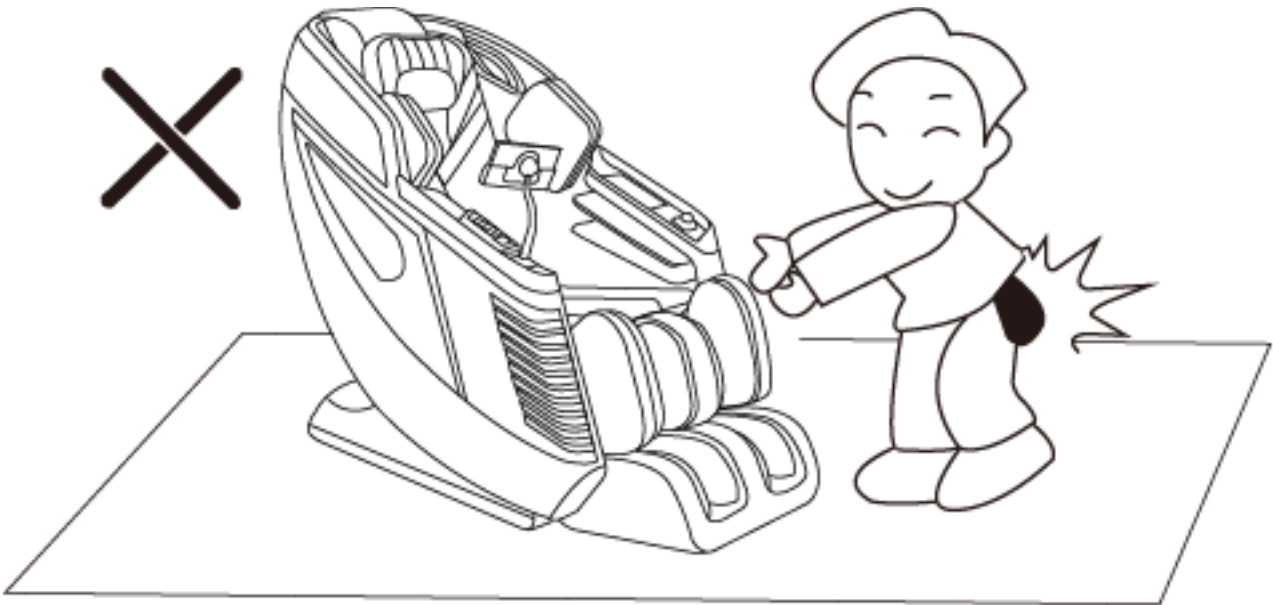

▲Внимание

Во избежание повреждения изделия или получения травм не вынимайте вилку из розетки во время массажа и не выключайте выключатель питания, находясь непосредственно за массажным креслом.



Схема устройства



1. Подушка
2. Динамики
3. Аэромассажер плеч
4. Компьютер
5. Беспроводная зарядка для смартфона/Порт Type-C
6. Переключатель
7. Аэромассажер рук
8. Аэромассажер ног
9. Массажер ног
10. Аэромассажер + массажер стоп
11. Спинка
12. Быстрые клавиши
13. Подлокотники
14. LED-подсветка
15. Задняя крышка
16. Крышка двигателя
17. Транспортировочные колеса
18. Разъем питания
19. Предохранитель
20. Переключатель питания

Основные функции

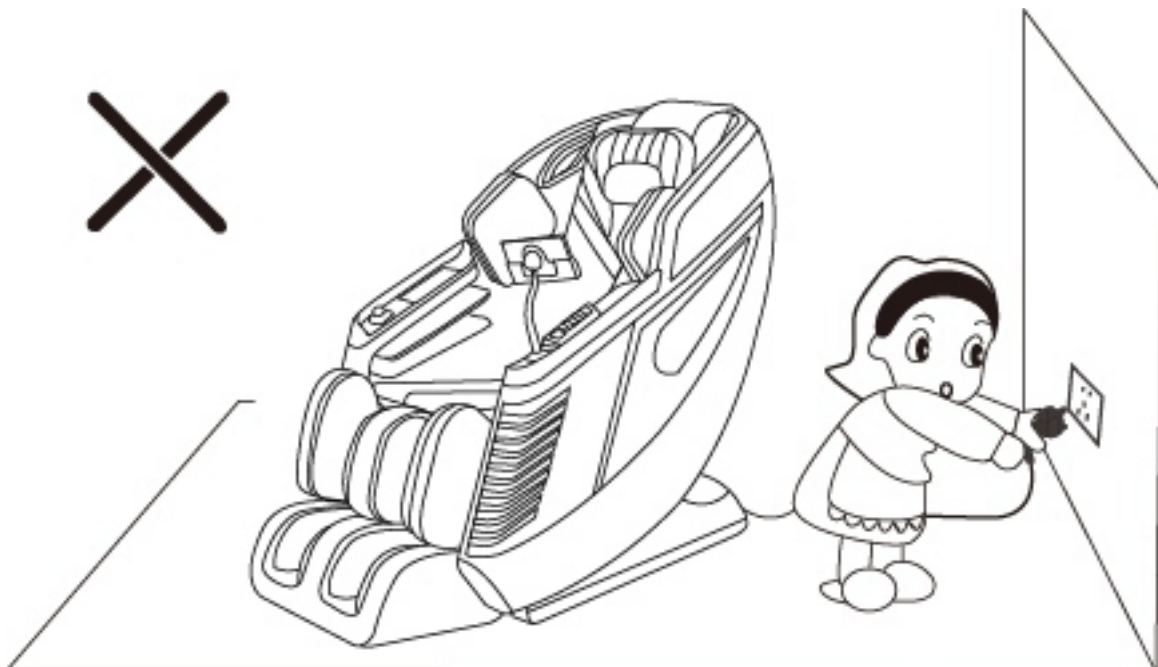
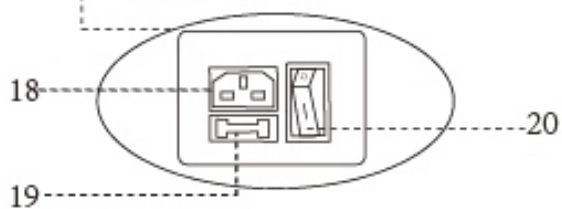
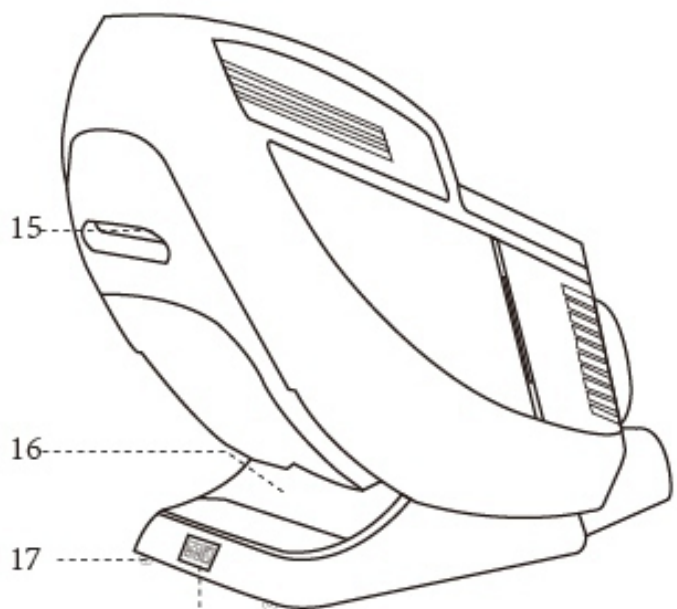
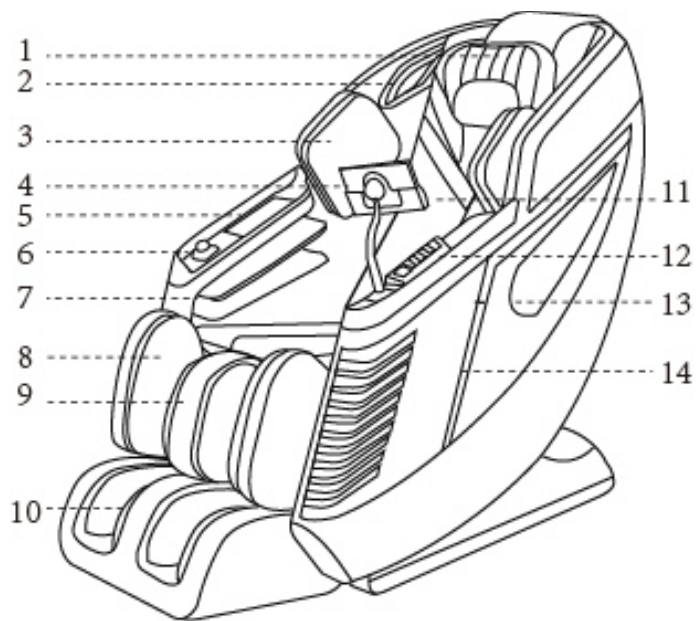
- Прибор оснащен комплектом массажных манипуляторов, которые могут бесшумно ходить вверх и вниз.
- Модель оснащена функцией автоматического обнаружения и точной настройки положения плеч; автоматическое обнаружение изгибов человеческого тела и массажных акупунктурных точек, автоматического регулирования переднего и заднего расширения манипулятора в соответствии с обнаруженными изгибами человеческого тела и массажными акупунктурными точками, что делает массаж более естественным и эффективным.
- Доступны разнообразные режимы массажа на выбор пользователя.
- Выбор различных ручных режимов массажа, включая массаж фиксированной точки, верхней части спины, нижней части спины, локальный и полный массаж.
- Функция ручного массажа включает следующие техники: разминание, постукивание, поколачивание, шиацу, растирание и еще 6 видов массажных техник на выбор.
- Доступна функция регулировки массажа: регулировка интенсивности массажа по 6 скоростям, регулировка интенсивности давления воздуха по 6 скоростям, регулировка ширины манипулятора по 3 скоростям, выбор времени массажа по 4 скоростям.
- Функция аэромассажа верхней части тела: аэромассаж плеч, аэромассаж рук + 6 степеней интенсивности давления воздуха.
- Функция аэромассажа нижней части тела: аэромассаж голеней + 6 степеней интенсивности давления воздуха.
- В каркасе спинки также используется технология "изогнутого рельса", которая полностью повторяет изгиб человеческой спины, позволяя пользователю наслаждаться массажем от головы до ног.
- Прибор имеет функцию подогрева спины с использованием древесного угля в качестве источника тепла.
- В подлокотнике расположен слот для беспроводной зарядки и порт Type-C.
- Система воспроизведения музыки, левый и правый встроенные динамики. Беспроводная система воспроизведения музыки с подключением смарт-устройств по Bluetooth.
- Функция индивидуального подъема и регулировки подножек, спинки, а также режим Zero gravity.
- Функция массажа голеней с возможностью регулировки интенсивности по трем степеням.
- Функция массаж ступней и подошвы стоп, гуа-ша массаж пальцев ног, гуа-ша массаж корня стопы, гуа-ша массаж свода стопы с регулировкой скорости по трем степеням в зависимости от ваших предпочтений.
- Подножка для ног имеет функцию регулировки длины в зависимости от длины ног пользователя, настраиваемое положение пятки ноги пользователя, регулировка оптимального расстояния между ногами.
- Функция автоматического подъема спинки при выключении, функция автоматического отключения манипуляторов.
- Компьютер оснащен сенсорным экраном, кнопками быстрого управления и голосовой системой управления AI, что делает управление более комфортным и простым.

Инструкция по использованию

1. Включение устройства

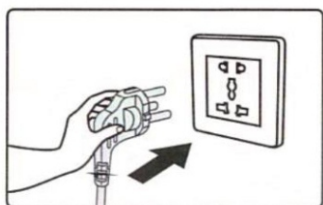

1. Схема включения в розетку

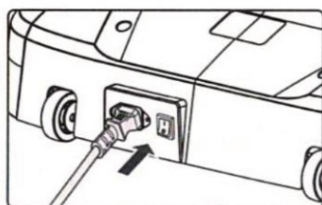

2. Схема подключения кабеля питания

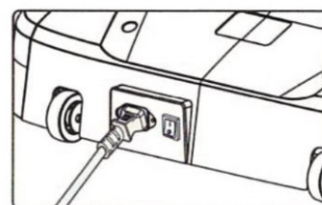

3. Схема расположения переключателя питания

2. Использование устройства

1. Режим ожидания

- Сразу после включения массажного кресла устройство переходит в режим ожидания. Чтобы перейти к выбору программы, нажмите на кнопку на компьютере либо используйте голосовую команду.

2. Начало массажа

- Нажмите кнопку " ", чтобы начать массаж, спинки и подножки автоматически подстроятся под параметры вашего тела.
- Массажное кресло автоматически определяет положение и форму тела пользователя. Можно пропустить процедуру определения положения плеч и формы тела и начать массаж с параметрами по умолчанию.

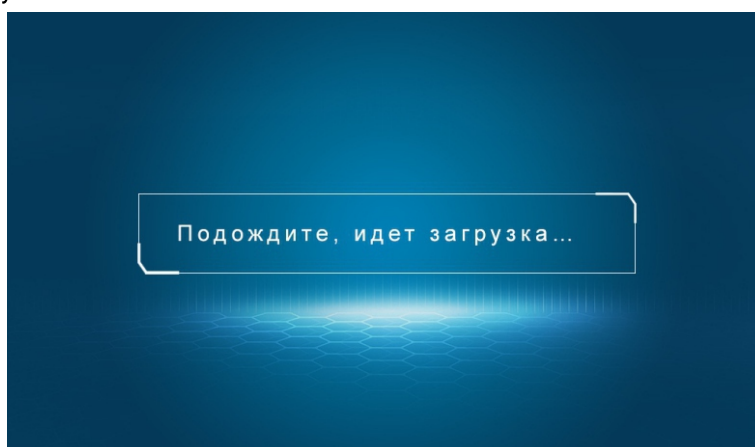



1) Регулировка положения плеч

После определения положения плеч прозвучит звуковой сигнал. Если выбранное положение отличается от фактического положения ваших плеч, настройте манипулятор вручную, используя кнопки "Вверх" и "Вниз".

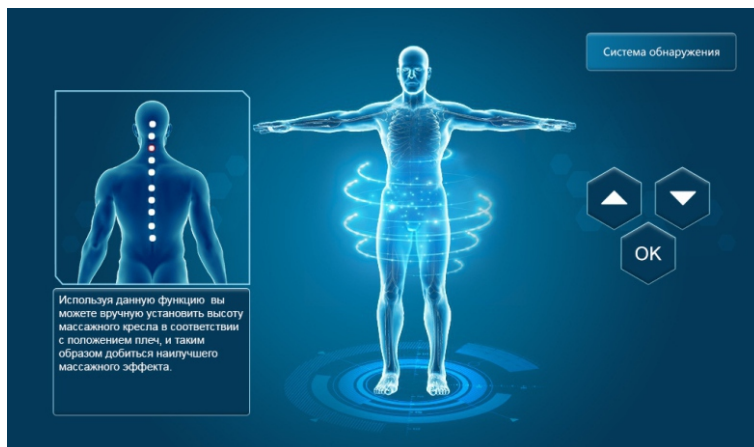
Если в течение 10 секунд не будет произведена ручная регулировка положения плеч, устройство автоматически перейдет в режим массажа. Если вы непосредственно нажмете кнопку подтверждения, массаж начнется немедленно. Если вы выбираете пропустить процедуру определения положения плеч, то для массажа будет использоваться высота положения плеч по умолчанию.



Кнопка	Описание
	Перемещение массажного манипулятора вверх, пока он не достигнет соответствующего положения плеч.
	Перемещение массажного манипулятора вниз, пока он не достигнет соответствующего положения плеч.

Если вам необходимо отрегулировать высоту плеч после начала программы массажа, выберите кнопку "Регулировка высоты плеч" на странице информации о текущей автоматической программе, чтобы перейти в интерфейс определения высоты плеч. Отрегулируйте положение манипулятора с помощью кнопок  и . Нажмите "OK", чтобы вернуться в меню программы.

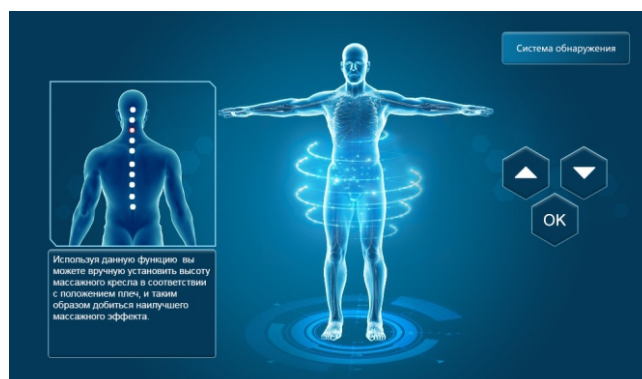
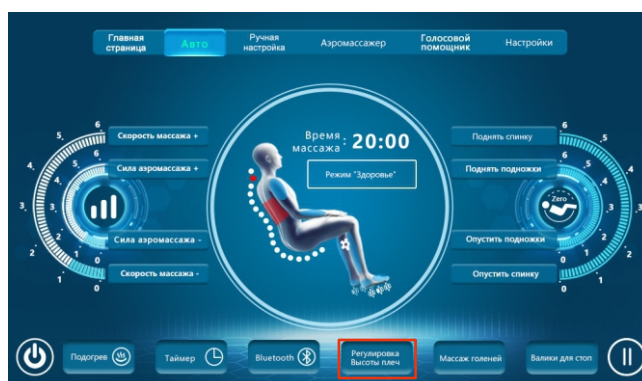

2) Интерфейс меню

Интерфейс главного меню: кнопки "Главное меню", "Авто", "Движение вверх", "Движение вниз", "Аэромассаж", "Голосовой помощник".

На главной странице представлены кнопки для перехода к автоматическим программам, режиму проверки здоровья, Королевскому режиму, а также регулировки сиденья и других пользовательских настроек.

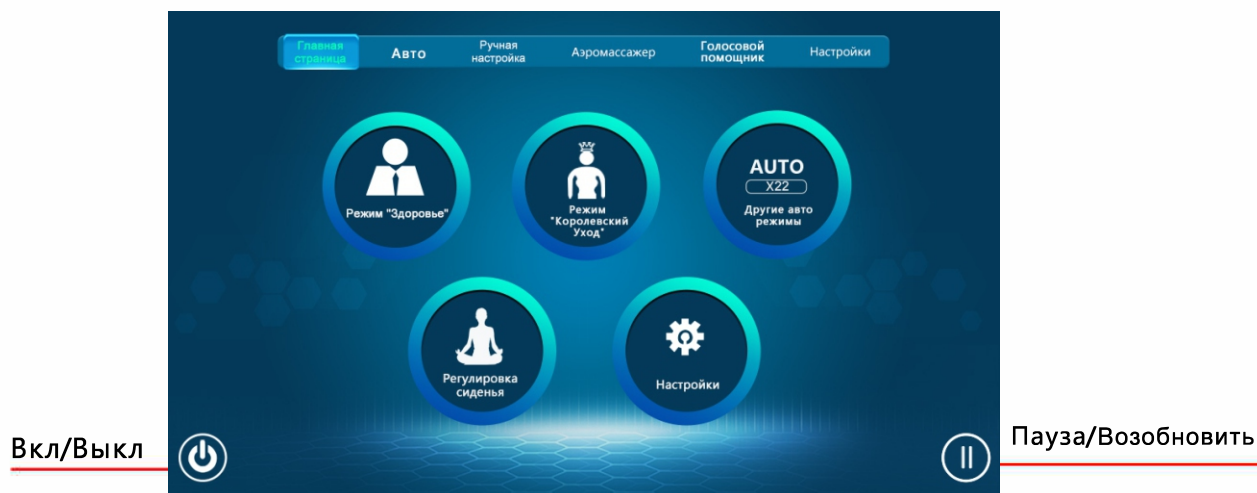

3) Интерфейс автоматического режима



Расширенный список режимов: В зависимости от физического состояния пользователя и желаемого времени массажа, вы можете выбрать "Режим проверки здоровья", "Режим Королевский уход", "Уход за плечами", "Облегчение для спины", "Режим для ягодиц и талии", "Режим расслабления мышц", "Режим улучшения самочувствия", "Режим облегчения для ног и стоп", "Массаж верхней части тела", "Массаж нижней части тела", "Традиционная китайская медицина", "Тайский SPA-режим", "Белый воротничок", "Мастер-массаж", "Свежесть утра", "Обеденный перерыв", "Дневной сон", "Перед сном", "Фитнес-массаж", "После длительного вождения", "Восстановление после физической нагрузки", "Мягкое успокаивающее растирание", "Аэромассаж" + 24 пользовательские программы.

Пользовательские программы

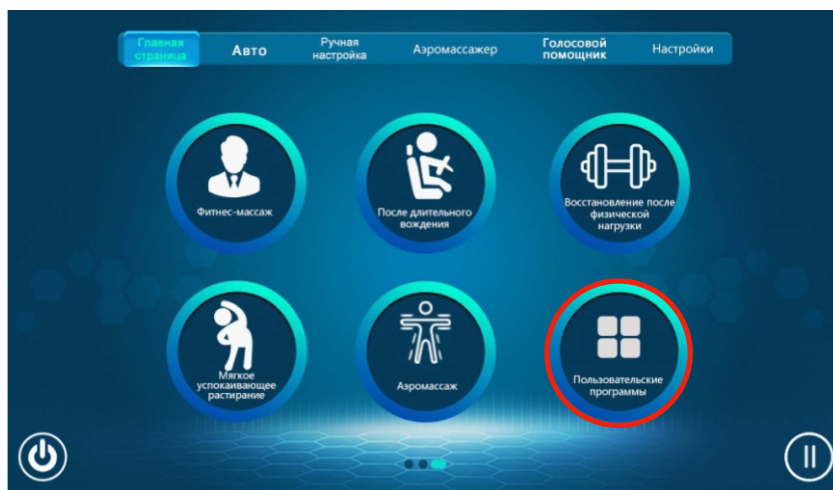

Режим пользовательских программ: создайте свою программу массажа в соответствии с собственными потребностями.

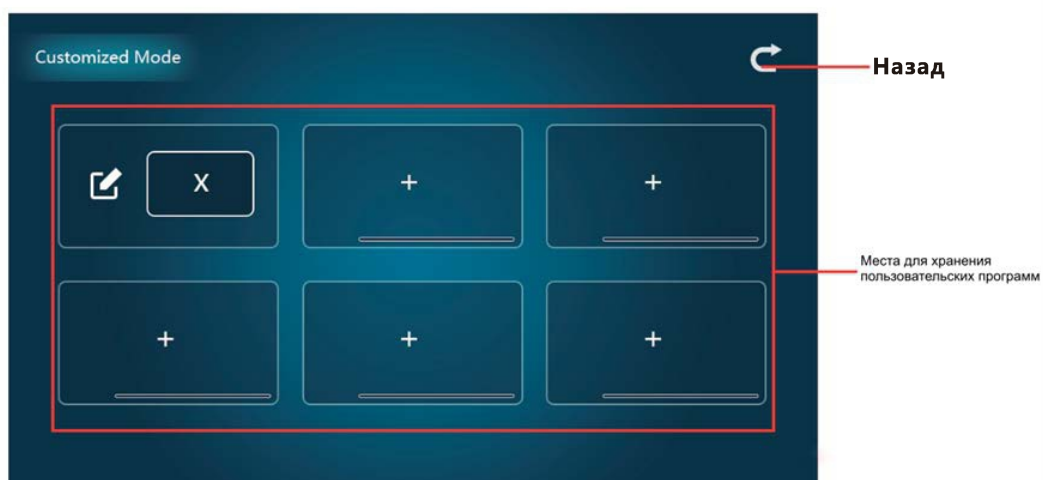

Пользовательский интерфейс: Зайдите в Пользовательский режим, где хранятся пользовательские программы массажа, и запустите любую пользовательскую программу. Вы можете настроить программы массажа в соответствии с личными пожеланиями и хранить в памяти компьютера до шести пользовательских программ массажа.

Интерфейс настройки пользовательской программы

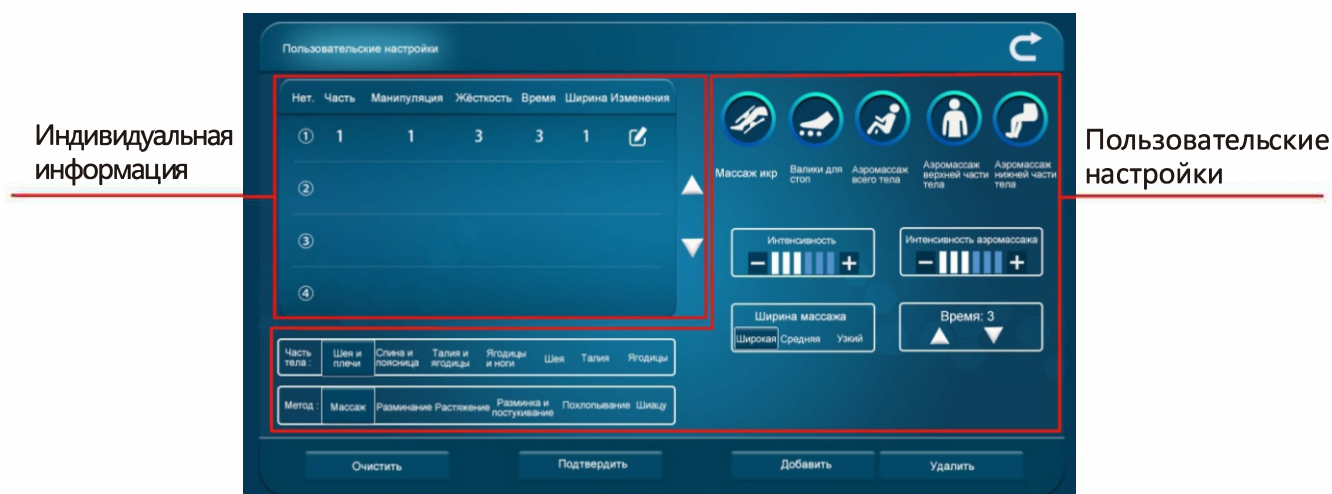

Список движений: Это список массажных движений, составленный по вашим индивидуальным запросам. Вы можете нажать на список изменения программы или клавишу вверх/вниз, чтобы просмотреть список настроенных массажей. (Порядок настройки следующий: сначала задается верхнее движение, затем нижнее и т. д.).

Положение: выберите часть тела для массажа: шея, шея и плечи, спина, поясница, талия, бедра, бедра и ноги.

Техника массажа: выбор техники массажа по желанию клиента: надавливание, разминание, шиацу, постукивание, растирание, растягивание.

Массаж икр: Функция массажа икр может быть включена или выключена.

Валики для стоп: Вы можете включить или выключить функцию валика для стоп.

Часть тела для аэромассажа: аэромассаж всего тела, аэромассаж верхней части тела и аэромассаж нижней части тела.

Интенсивность: многоступенчатый выбор интенсивности массажа.

Интенсивность аэромассажа: многоступенчатый выбор интенсивности аэромассажа с возможностью индивидуальной настройки.

Ширина: область для выполнения массажа (широкая/средняя/узкая).

Количество повторов: вы можете заранее задать требуемое количество сеансов массажа.

Очистить: нажатие на эту кнопку удаляет все содержимое редактируемой пользовательской программы массажа.

Добавить: нажатие на эту кнопку добавляет новое движение в редактируемую пользовательскую программу массажа.

Удалить: нажатие на эту кнопку удаляет выбранное движение в редактируемой пользовательской программе массажа.

Подтвердить: нажатие на эту кнопку сохраняет все добавленные движения в редактируемой пользовательской программе массажа.

4) Настройка сиденья



Настройка сиденья: Вы можете отрегулировать положение сиденья в зависимости от собственного удобства.



Регулировка положения: В соответствии с положением пользователя, вы можете выбрать одно из положений сиденья G1 \ G2 \ G3 или управлять сиденьем с помощью ручного переключателя, чтобы свободно регулировать положение массажного кресла, в том числе спинки и подножек.

После того, как вы настроили оптимальное положение кресла, нажмите кнопку  , чтобы вернуться на главную страницу.

5) Общие настройки



На главной странице нажмите "Настройки", чтобы перейти к выбору настроек.

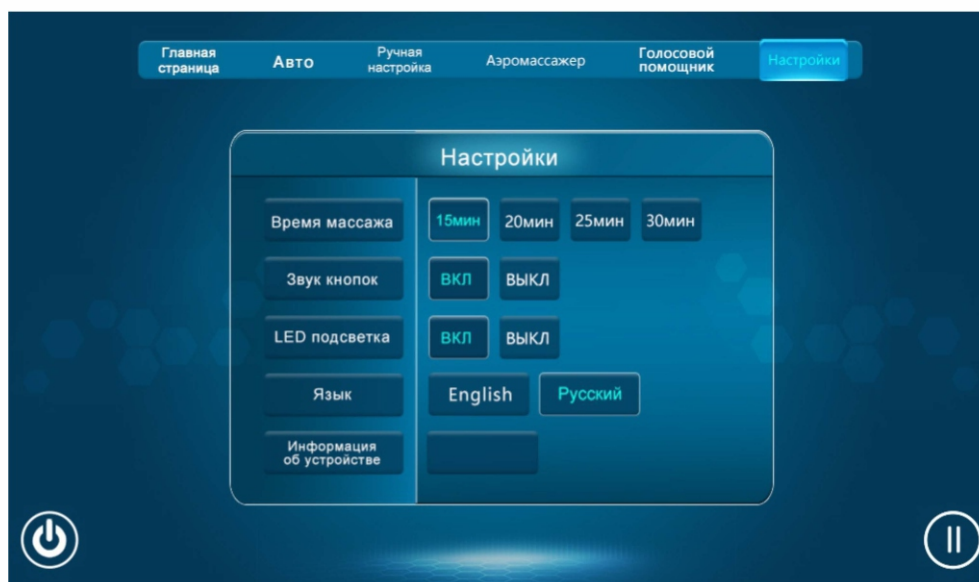

Настройки позволяют отрегулировать общие параметры устройства в соответствии с потребностями пользователя массажного кресла: время массажа, звук кнопок, подсветка, Bluetooth, язык.

6) Интерфейс автоматических программ



Нажмите кнопку "Авто", чтобы перейти в интерфейс автоматических массажных программ. Он включает в себя такие настройки, как интенсивность массажа, интенсивность аэромассажа, функция Zero Gravity, подъем спинки, подъем подножек, подогрев, время массажа, терапия отрицательными ионами, регулировка высоты плеч, массаж голеней, валик для ног, различные режимы массажа и другие функции.

В зависимости от физического состояния пользователя и желаемого времени массажа, вы можете выбрать "Режим проверки здоровья", "Режим Королевский уход", "Уход за плечами", "Облегчение для спины", "Режим для ягодиц и талии", "Режим расслабления мышц", "Режим улучшения самочувствия", "Режим облегчения для ног и стоп", "Массаж верхней части тела", "Массаж нижней части тела", "Традиционная китайская медицина", "Тайский SPA-режим", "Белый воротничок", "Мастер-массаж", "Свежесть утра", "Обеденный перерыв", "Дневной сон", "Перед сном", "Фитнес-массаж", "После длительного вождения", "Восстановление после физической нагрузки", "Мягкое успокаивающее растирание", "Аэромассаж" + 24 пользовательские программы.

Чтобы лучше соответствовать потребностям пользователя, любая из автоматических программ массажа может быть отрегулирована по нескольким параметрам:

Интенсивность массажа: Нажмите кнопку "Сила массажа+", чтобы увеличить интенсивность, и нажмите кнопку "Сила массажа -", чтобы уменьшить интенсивность (выбор из 0-6 степеней интенсивности).

Интенсивность аэромассажа +/-: Нажмите кнопку "Сила аэромассажа +", чтобы увеличить интенсивность, и нажмите кнопку "Сила аэромассажа -", чтобы уменьшить интенсивность (выбор из 0-6 степеней интенсивности).

Zero Gravity : Нажмите эту кнопку, чтобы перевести кресло в автоматическое горизонтальное положение, способствующее максимальному расслаблению. Повторно нажмите эту кнопку для отключения функции Zero Gravity.

Подъем/опускание спинки: Нажмите и удерживайте кнопку "Опустить спинку", чтобы опустить спинку; нажмите и удерживайте кнопку "Поднять спинку", чтобы поднять спинку.

Подъем/опускание подножек: Нажмите и удерживайте кнопку "Опустить подножки", чтобы опустить подножки; нажмите и удерживайте кнопку "Поднять подножки", чтобы поднять подножки.

Подогрев: включение/выключение функции подогрева спины.

Время: выбор времени массажа (15 минут/20 минут/25 минут/30 минут); нажмите на кнопку "Цикл", чтобы повторить массаж несколько раз.

Bluetooth: Включение/выключение функции Bluetooth. Функция Bluetooth позволяет подключение устройства-источника аудио сигнала (например, мобильного телефона, планшета и т.д.), после чего можно воспроизводить музыку с устройства-источника аудио сигнала через аудиосистему массажного кресла.

Регулировка положения плеч: Если вам нужно отрегулировать высоту плеч после входа в программу массажа, нажмите кнопку "Регулировка высоты плеч", чтобы снова войти в режим определения положения плеч или

отрегулировать положение плеч с помощью кнопок "▲" и "▼"; нажмите "OK", чтобы вернуться в интерфейс автоматической программы.

Массаж голеней: Вы можете включить и выключить функцию массажа голеней.

Валик для ног: Вы можете включить или выключить функцию валика для ног.

7) Интерфейс ручных программ



Нажмите кнопку "Ручной режим", чтобы перейти в интерфейс настройки движения массажных манипуляторов вверх. В соответствии с массажными потребностями пользователя вы можете настроить следующие параметры: "Техника массажа", "Ширина", "Интенсивность", "Зона массажа", "Массаж стоп", "Массажер стоп", "Массаж голеней", "Регулировка высоты плеч", "Bluetooth", "Время", "Подогрев", "Регулировка положения манипулятора", "4D массаж" и другие.

Подогрев: включение/выключение функции подогрева спины.

Время: выбор времени массажа (15 минут/20 минут/25 минут/30 минут); нажмите на кнопку "Цикл", чтобы повторить массаж несколько раз.

Bluetooth: Включение/выключение функции Bluetooth. Функция Bluetooth позволяет подключение устройства-источника аудио сигнала (например, мобильного телефона, планшета и т.д.), после чего можно воспроизводить музыку с устройства-источника аудио сигнала через аудиосистему массажного кресла.

Регулировка положения плеч: Если вам нужно отрегулировать высоту плеч после входа в программу массажа, нажмите кнопку "Регулировка высоты плеч", чтобы снова войти в режим определения положения плеч или отрегулировать положение плеч с помощью кнопок "▲" и "▼"; нажмите "OK", чтобы вернуться в интерфейс автоматической программы.

Массаж голеней: Вы можете включить и выключить функцию массажа голеней.

Настройка положения манипулятора: Нажмите кнопку "◀", чтобы переместить целевой манипулятор вверх, или нажмите "▶", чтобы переместить его вниз.

Массаж голеней: Функция массажа голеней может быть включена или выключена.

Валики для стоп: Вы можете включить или выключить функцию валика для стоп.

Зона массажа: Вы можете выбрать массаж всего тела, локальный массаж или позиционный массаж по фиксированным точкам.

Интенсивность массажа: Вы можете выбрать одну из 0-6 степеней интенсивности массажа.

Техника массажа: в автоматическом режиме доступны следующие техники: разминание, постукивание, поколачивание, шиацу, растирание и еще 6 видов массажных техник на выбор либо их сочетания.

Ширина: область для выполнения массажа (широкая/средняя/узкая).

8) Аэромассаж



Нажмите кнопку "Аэромассаж", чтобы перейти в интерфейс настройки режима аэромассажа. В соответствии с массажными потребностями пользователя вы можете настроить следующие параметры: "Валики для стоп", "Массаж голеней", "Регулировка положения плеч", "Терапия отрицательными ионами", "Время", "Подогрев", "Зона аэромассажа", "Интенсивность аэромассажа" и другие.

Подогрев: включение/выключение функции подогрева спины.

Время: выбор времени массажа (15 минут/20 минут/25 минут/30 минут); нажмите на кнопку "Цикл", чтобы повторить массаж несколько раз.

Bluetooth: Включение/выключение функции Bluetooth. Функция Bluetooth позволяет подключение устройства-источника аудио сигнала (например, мобильного телефона, планшета и т.д.), после чего можно воспроизводить музыку с устройства-источника аудио сигнала через аудиосистему массажного кресла.

Регулировка положения плеч: Если вам нужно отрегулировать высоту плеч после входа в программу массажа, нажмите кнопку "Регулировка высоты плеч", чтобы снова войти в режим определения положения плеч или отрегулировать положение плеч с помощью кнопок "▲" и "▼"; нажмите "OK", чтобы вернуться в интерфейс автоматической программы.

Массаж голеней: Вы можете включить и выключить функцию массажа голеней.

Валики для стоп: Вы можете включить или выключить функцию валика для стоп.

Зона массажа: Вы можете выбрать массаж ног, рук, талии/бедер, плеч, аэромассаж всего тела или локальный аэромассаж по нескольким зонам.

Интенсивность аэромассажа: Вы можете выбрать одну из 0-6 степеней интенсивности аэромассажа.

9) Голосовое управление

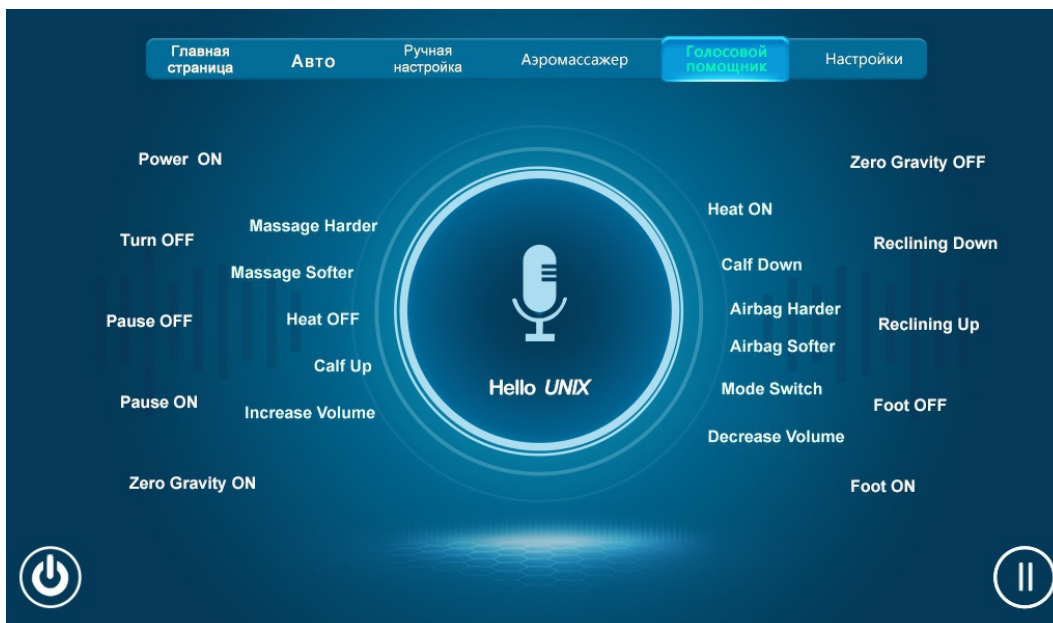

Нажмите кнопку "Голосовой помощник", чтобы перейти к настройкам голосового управления.

Нажмите кнопку "🎤", чтобы записать команды своим голосом.

Слово-активатор по умолчанию: Hello UNIX

Power ON	Reclining Down	Calf Up
Turn OFF	Reclining UP	Calf Down
Pause OFF	Foot OFF	Airbag Harder
Pause ON	Foot ON	Airbag Softer
Zero Gravity ON	Massage Harder	Heat ON
Zero Gravity OFF	Massage Softer	Heat OFF
INCREASE VOLUME	DECREASE VOLUME	Mode Switch

10) Быстрые клавиши

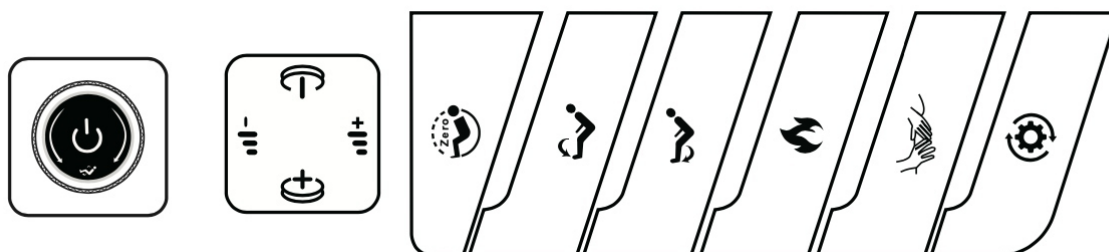





Кнопка Вкл/Выкл  : Нажмите и удерживайте эту кнопку, чтобы включить или выключить устройство либо поставить массаж на паузу/возобновить после паузы. Поверните эту кнопку, чтобы активировать функцию наклона спинки.



Смена режима  : Используйте эту кнопку, чтобы переключаться между 24 доступными программами массажа на выбор пользователя.

Техника массажа  : "Разминание", "Надавливание", "Похлопывание", "Постукивание", "Растирание", "Толкание", "Постукивание", "Шиацу".

Подогрев  : Включение/выключение функции подогрева спины.

Положение подножек  : Нажмите и удерживайте кнопку "" для поднятия подножек. Нажмите и удерживайте кнопку "" для опускания подножек.

Функция Zero Gravity  : Нажмите эту кнопку, чтобы перевести кресло в автоматическое горизонтальное положение, способствующее максимальному расслаблению. Повторно нажмите эту кнопку для отключения функции Zero Gravity.

Интенсивность аэромассажа  : Нажмите кнопку "" для уменьшения интенсивности аэромассажа. Нажмите кнопку "" для увеличения интенсивности аэромассажа.

Интенсивность массажа  : Используйте эти кнопки, чтобы отрегулировать интенсивность массажа по 6 доступным степеням.

11) Подключение внешних устройств



Правый подлокотник массажного кресла оснащен беспроводным зарядным устройством для удобства пользователя.

12) Завершение массажа

Во время массажа нажмите на переключатель питания, чтобы немедленно отключить все функции массажа, вернуть положение спинки и подножек к положению по умолчанию. По истечении текущего сеанса массажа все функции массажа будут автоматически отключены, но положение спинки и подножек не вернется к положению по умолчанию.



Подождите, пока система перезагрузится

По завершению массажа отключите питание устройства, как показано на рисунке ниже.

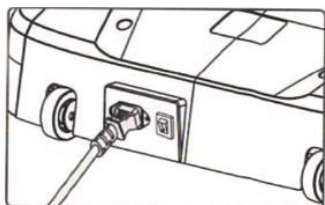

1. Схема выключения переключателя питания

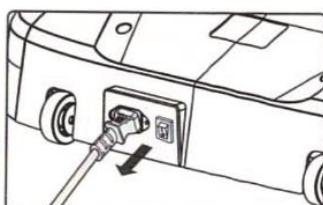

2. Схема отключения кабеля питания

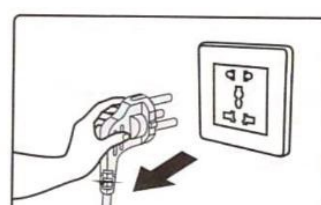

3. Схема отключения вилки из розетки

Устранение неполадок

В процессе эксплуатации в зонах, показанных на рисунке, могут издаваться звуки, абсолютно нормальные для работы массажного кресла:

- Звук массажного манипулятора при его "задвигании" внутрь кресла;
- Звук массажного манипулятора при касании ткани обивки;
- Звук разминания, постукиваний и т. д.;
- Звук трения при движении массажного манипулятора;
- Звук при движении манипулятора вверх и вниз;
- Звук вращения внутреннего ремня;
- Звук двигателя;
- Звук при переключении массажного манипулятора с режима "сдавливание" на режим "разминание";
- Звук при посадке в кресло;
- Звук трения между подлокотником и сиденьем при наклоне спинки;
- Звук трения между массажным манипулятором и тканью;
- Звук работы нагнетательного клапана во время аэромассажа;
- Звук выходящего отработанного воздуха во время работы системы аэромассажа;
- Звук работы электромагнитного клапана под сиденьем при работе системы аэромассажа;
- Постукивание подножек;
- Звук при определении высоты плеч;
- Звук работы режима аэромассажа;
- Звук скольжения при массаже стоп;
- При наклоне спинки сиденье издает звук при трении о кожу на задней крышке. Если звук становится громче, это может свидетельствовать о неисправности.
- В этом случае обратитесь в авторизованный сервисный центр для проверки и ремонта изделия.

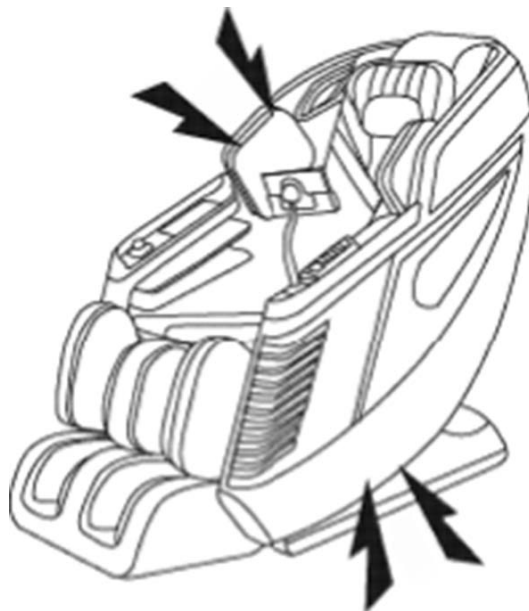

Устранение неполадок

После обнаружения неисправности сначала проверьте и попробуйте следующие методы.

Если неисправность не удастся устранить, обратитесь к компании-продавцу.

Проблема	Возможное решение
В процессе работы изделия массажный манипулятор останавливается, кресло издает звуковой сигнал, а все значки и кнопки на дисплее компьютера мигают и затем гаснут.	Во время использования, если массажный манипулятор подвергается чрезмерному внешнему воздействию, он может прекратить движение в целях обеспечения безопасности. Если все иконки и кнопки на компьютере начинают мигать, что не является нормальным явлением, выключите переключатель питания, подождите около 10 секунд, а затем снова включите питание. Если массажное колесо снова остановится, отрегулируйте положение сидения так, чтобы ваша спина не лежала полностью на спинке кресла. (Обратите внимание на меры предосторожности, особенно при использовании людьми весом 200 кг и более).
Невозможно наклонить спинку Невозможно поднять или опустить подножки (раздается звуковой сигнал, а индикатор работы компьютера гаснет и выключается).	Если машина сталкивается с препятствием или используется с чрезмерным усилием, она прекращает работу в целях безопасности. Если мигают все иконки и кнопки, а спинка или подножки перестали работать, выключите питание устройства, затем снова включите питание примерно через 10 секунд и попробуйте снова включить прибор.
Массажные манипуляторы не достают до плеч и шеи.	При нахождении на массажном кресле горизонтально датчик определения высоты плеч не работает, и массаж не может быть выполнен должным образом. Это естественное явление, а не сбой в работе прибора. Попробуйте вернуть спинку в вертикальное положение и повторно определить высоту плеч.
Прибор не работает <ul style="list-style-type: none"> • Не работает массаж верхней части тела (от шеи до талии) • Не работает массаж голени и стоп 	<ul style="list-style-type: none"> • Отсоединен кабель питания; • Не включен переключатель питания; • После запуска устройства не выбрана программа.
Кресло не остывает при отключении функции подогрева	<ul style="list-style-type: none"> • Из-за особенностей конструкции нагревателя после нагрева некоторое время сохраняется остаточное ощущение тепла • Даже если функция прогрева выключена, продолжение массажа одной и той же части тела приведет к повышению температуры тела
Устройство повреждено	Во избежание несчастных случаев обязательно обратитесь в авторизованный сервисный центр.
Кабель питания или вилка ненормально нагреваются	

Рекомендации по обслуживанию

Чистка деталей из искусственной кожи

Протирайте искусственную кожу мягкой сухой тканью.

- Никогда не используйте для чистки агрессивные химические вещества, такие как растворитель, бензин, спирт и т. д.
- При использовании имеющихся в продаже средств по уходу за искусственной кожей следуйте инструкциям по применению.
- Если искусственная кожа особенно загрязнена, выполните следующие действия:
 - 1 Погрузите мягкую ткань в теплую или горячую воду, содержащую 3-5 % нейтрального моющего средства, и тщательно выжмите ее.
 - 2 Протрите поверхность кожи вышеуказанной мягкой тканью.
 - 3 Другую ткань смочите в чистой воде и тщательно отожмите.
 - 4 Протрите отжатой мягкой тканью.
 - 5 Оставьте сушиться на воздухе естественным образом.
- Если пятна трудно удалить, смочите меламина губку в нейтральном моющем средстве, а затем аккуратно протрите ею поверхность.
- Не используйте фен для сушки поверхности.
- Будьте осторожны при протирании изделия джинсовой и цветной тканью, так как цвет ткани может окрасить поверхность искусственной кожи.
- Не держите эти детали в контакте с пластиком в течение длительного времени, так как это приведет к изменению цвета.
- Искусственная кожа легко подвергается воздействию красителей, поэтому при использовании краски для волос накройте соприкасающуюся часть полотенцем.

Чистка деталей из пластика

Окуните мягкую ткань в теплую или горячую воду с нейтральным моющим средством, выжмите насухо и протрите пластиковые части изделия.

- Не используйте для чистки агрессивные химические вещества, такие как растворитель, бензин, спирт и т. д.
- Протирайте ткань, смоченной в чистой воде и тщательно отжатой.
- Обязательно выжимайте ткань, прежде чем протирать компьютер.

После чистки дайте поверхностям высохнуть на воздухе естественным образом.



Технические характеристики

Название	Многофункциональное массажное кресло
Модель	Массажное кресло UNIX Med Asteria
Номинальное напряжение	220 В
Номинальная частота	50 Гц
Номинальная мощность	120 Вт
Размеры	160 x 77 x 118 см

Производитель оставляет за собой право вносить изменения в прибор и руководство пользователя без дополнительного уведомления. Внешний вид изделия может отличаться от представленных на рисунках.

Содержание данного руководства прошло тщательную проверку, но это не исключает возможности наличия ошибок при печати или недоразумений в содержании. Убедительная просьба при прочтении инструкций учитывать специфику их толкования.

**Отдыхайте
вместе с**

