

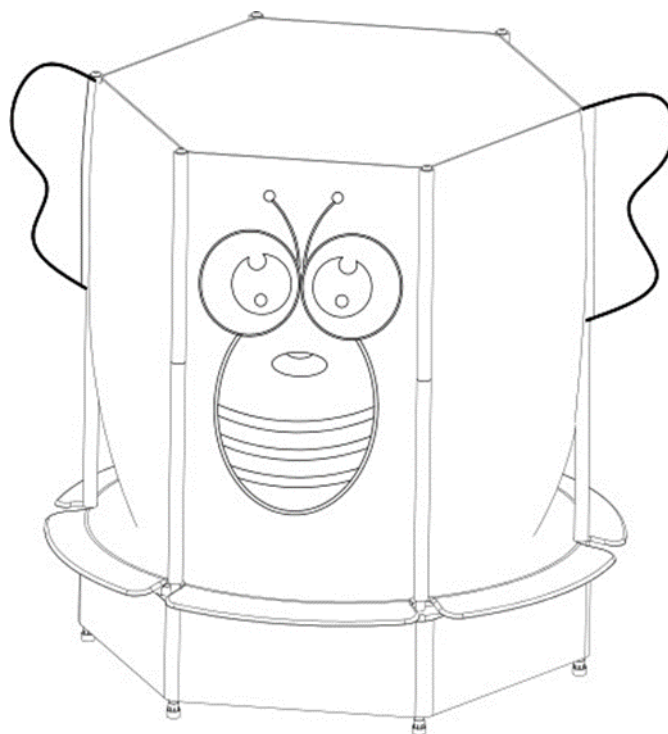

РУКОВОДСТВО ПОЛЬЗОВАТЕЛЯ

МИНИ-БАТУТ С СЕТКОЙ



ПРИМЕЧАНИЕ

Производитель оставляет за собой право модифицировать устройства по мере необходимости и не уведомлять об этом пользователей.

Все зависит от конкретной модели продукта.



РАДЫ ПРИВЕТСТВОВАТЬ ВАС, ПОЛЬЗОВАТЕЛИ ПРОДУКЦИИ UNIX FIT!

Мы благодарны, что ваш выбор был остановлен на тренажёре нашего бренда. Для того чтобы обеспечить вашу максимальную сохранность, команда **UNIX Fit** просит вас с вниманием отнестись к изучению инструкции перед использованием тренажёра! В случае если инструкция в дальнейшем будет потеряна, её всегда можно найти на официальном сайте.

UNIX Fit заботится о своих покупателях и всегда готов ответить вам на все возникшие вопросы, в том числе и по эксплуатации товара. Для этого достаточно обратиться к продавцу или дилеру, у которого он был приобретен. Уверены, вы с удовольствием будете пользоваться товарами нашего бренда! Помните, что регулярные занятия спортом способствуют улучшению вашего физического состояния, а также влияют на выработку эндорфинов. С брендом **UNIX Fit** вы можете быть уверены, что ваше тело на долгие годы останется подтянутым и красивым.

Мы постоянно развиваемся и предлагаем нашим клиентам самые современные и лучшие технологии на рынке. Все тренажёры бренда **UNIX Fit** много лет пользуются популярностью не только у взрослых, но и у их детей. Для того, чтобы изучить полный ассортимент продукции, перейдите на наш официальный сайт, наведя камеру на QR-код.

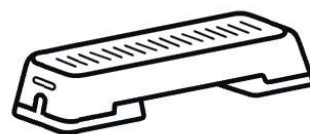

UNIXFIT.RU

СОДЕРЖАНИЕ

Использование батута _____	4
Список деталей _____	4
Сборка батута _____	5

ИСПОЛЬЗОВАНИЕ БАТУТА











ВНИМАНИЕ

Перед началом использования батута обязательно прочитайте всю информацию, приведенную в данном руководстве. Во избежание получения травм обязательно соблюдайте все правила и указания по технике безопасности.

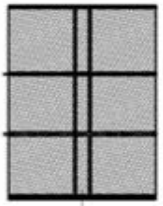
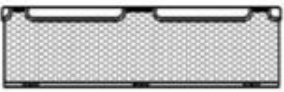
- Всегда осматривайте батут перед использованием.
- Обязательно руководствуйтесь инструкцией при сборке батута.
- Сборка батута должна производиться под наблюдением взрослых.
- Надевайте перчатки перед сборкой батута во избежание травмирования рук или пальцев.

СПИСОК ДЕТАЛЕЙ

Спи

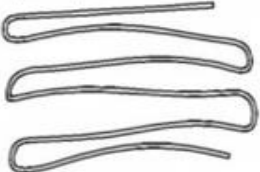
<p>A: соединительная трубка, 6 шт</p> 	<p>B: трубка ножки, 6 шт</p> 	<p>C: стальная трубка для сетки верояна, 6 шт</p> 
<p>D: стальная трубка для сетки нижняя, 6 шт</p> 	<p>E: Винты, 30 шт</p> 	<p>F: Сетка, 1 шт</p> 
<p>G: Бортик батута, 1 шт</p> 	<p>H: Фиксатор, 30 шт</p> 	<p>I: Отвертка, 1 шт</p> 
<p>J: Заглушка, 6 шт</p> 	<p>K: Нижняя заглушка, 6 шт</p> 	<p>L: Сетка батута, 1 шт</p> 
<p>M: Пенная накладка, 12 шт</p> 	<p>O: Веревка, 1 шт</p> 	

СБОРКА БАТУТА

Сборка рамы батута

- Соедините 6 деталей А так, чтобы они образовали круг.
- Закрепите детали В к деталям А с помощью винтов Е (6 шт.)

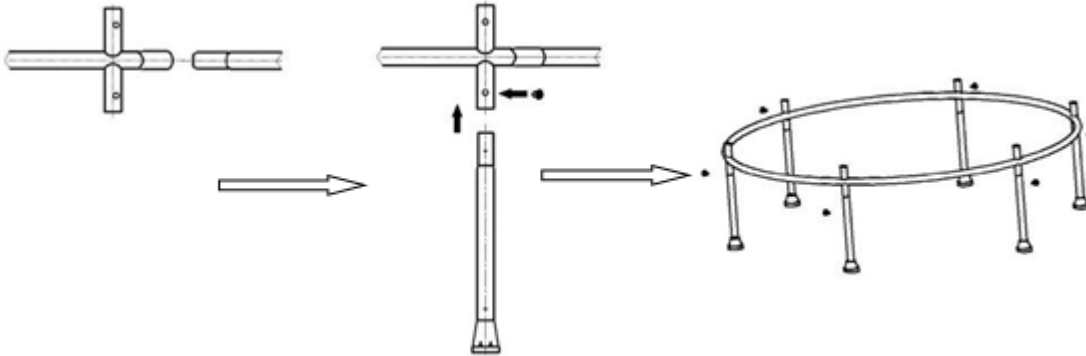

Сборка сетки батута

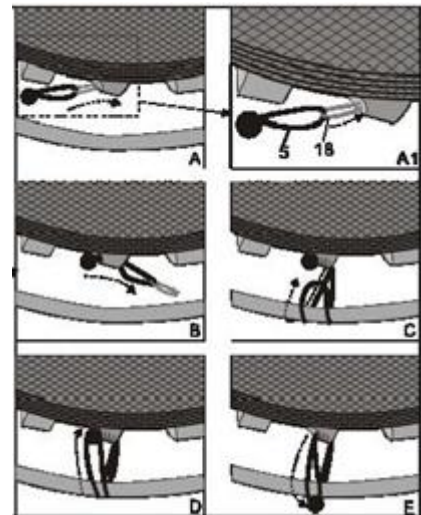

Сборка боковых стоек батута

- Закрепите 12 деталей С и D с помощью винтов Е.

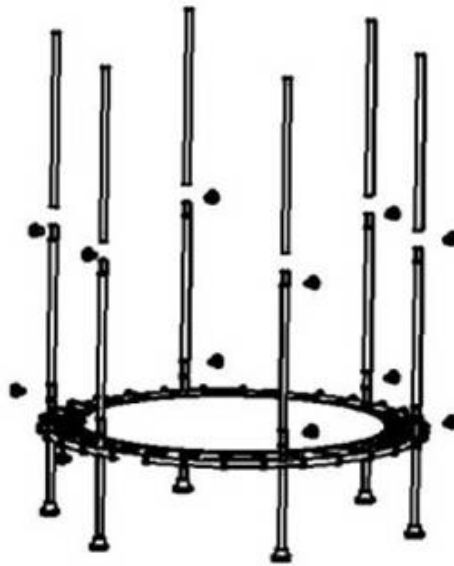

- Вставьте 12 деталей М внутрь соединенных деталей С и D.

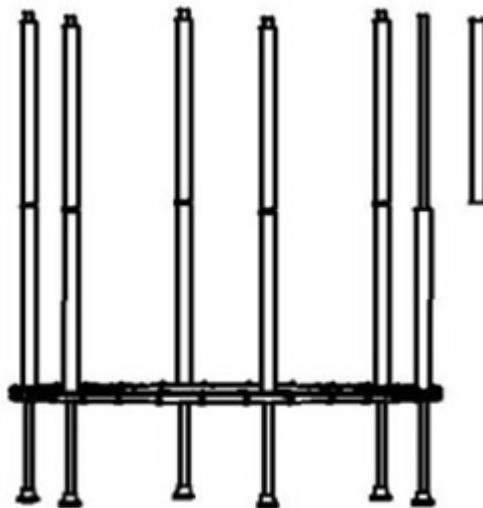

Сборка защитной сетки батута

- Закрепите детали F и G с помощью винтов E (12 шт.).

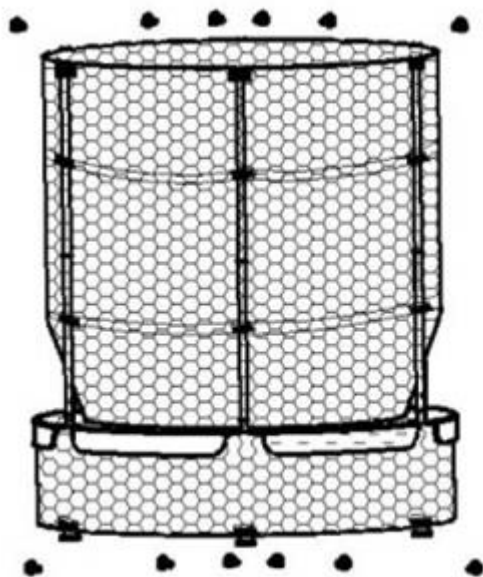

- Прикрепите к корпусу детали J нажатием их внутрь деталей D.

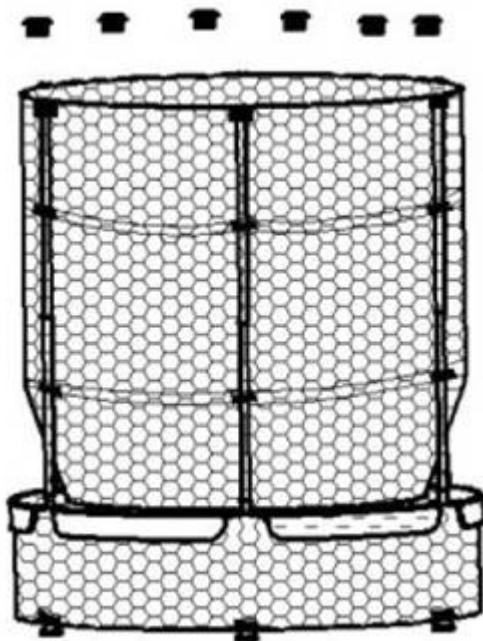

- Подсоедините детали С и F, проведя их сквозь нижние отверстия в конструкции катушки и зафиксируйте их деталями H.

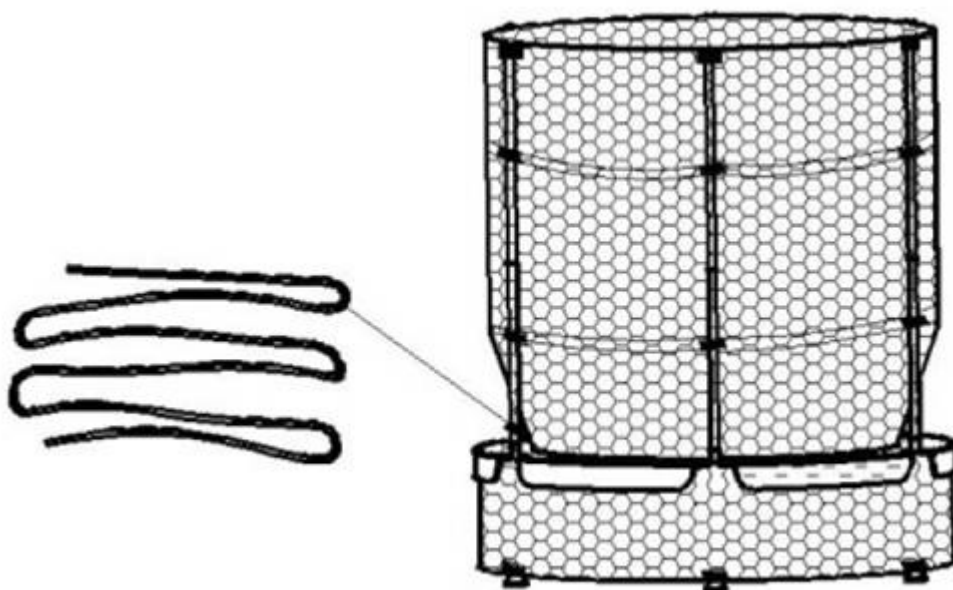

ВНИМАНИЕ

Для установки батута очень важно выбрать ровное и абсолютно горизонтальное место. В противном случае возможны перекосы в конструкции, что может привести к нежелательным нагрузкам на соединительные элементы.

Рекомендуемая зона безопасности вокруг батута составляет 200 см (2 метра) со всех сторон и 800 см (8 метров) по высоте. Убедитесь, что в пределах этой зоны нет посторонних людей и предметов.

Батут должен быть установлен на ровной поверхности без элементов каких-либо других конструкций, ландшафтного дизайна, деревьев и веток, камней, проводов, оросительных головок и других препятствий. В случае столкновения с такими препятствиями дети могут получить серьезные травмы.

ВНИМАНИЕ

Важная информация – внимательно прочитайте!

- Перед началом эксплуатации ознакомьтесь с данным руководством и сохраните его для использования в будущем.
 - Всегда проверяйте правильность сборки батута в соответствии с инструкциями, приведенными в данном руководстве.
 - Для установки батута очень важно выбрать ровное и абсолютно горизонтальное место. В противном случае возможны перекосы в конструкции, что может привести к нежелательным нагрузкам на соединительные элементы.
 - ЗАПРЕЩАЕТСЯ превышать рекомендованный МАКСИМАЛЬНЫЙ ВЕС пользователя в 50 КГ.
 - ЗАПРЕЩАЕТСЯ допускать на батут несколько человек одновременно.
 - ЗАПРЕЩАЕТСЯ носить очки и шлемы при использовании батута.
 - ЗАПРЕЩАЕТСЯ приземляться на колени или подпрыгивать на них, это может привести к травме.
 - ЗАПРЕЩАЕТСЯ использовать батут во влажных или ветреных условиях.
 - ЗАПРЕЩАЕТСЯ кувыркаться - это может привести к серьезной травме.
 - ЗАПРЕЩАЕТСЯ позволять другим людям залезать под батут, сидеть, стоять или лежать на подушках батута во время его использования.
 - ЗАПРЕЩАЕТСЯ использовать батут в состоянии алкогольного или наркотического опьянения, или под действием лекарств, которые могут повлиять на восприятие пользователя.
 - ВСЕГДА надевайте носки при использовании батута.
 - ВСЕГДА снимайте украшения перед использованием батута.
 - ВСЕГДА прыгайте четко на центральной части батута.
 - ВСЕГДА следуйте указаниям по технике безопасности, приведенным в данном руководстве.
 - НИКОГДА не надевайте обувь (в том числе кроссовки) при использовании батута.
 - ЗАПРЕЩАЕТСЯ использование батута детьми без присмотра взрослого, ознакомленного с правилами пользования батутом.
 - Перед использованием батута проверяйте и при необходимости заменяйте изношенные, дефектные или отсутствующие детали.
 - Также каждый раз проверяйте, что батут установлен на ровной поверхности с минимальным свободным пространством не менее 2,5 м по бокам, и 8 м по высоте, а также, что под батутом нет людей или посторонних предметов.
 - Во избежание травм соблюдайте осторожность при установке и разборке батута.
 - Перед использованием батута обязательно ознакомьтесь с другими предупреждениями и указаниями, содержащимися в данном руководстве.
- Сохраните данное руководство для использования в будущем.

Тренируйтесь вместе с 