



РУКОВОДСТВО ПОЛЬЗОВАТЕЛЯ

СТОЙКА ПОД ШТАНГУ UNIXFIT FRAME 120



ПРИМЕЧАНИЕ

Производитель оставляет за собой право модифицировать устройства по мере необходимости и не уведомлять об этом пользователей. Все зависит от конкретной модели продукта.



РАДЫ ПРИВЕТСТВОВАТЬ ВАС, ПОЛЬЗОВАТЕЛИ ПРОДУКЦИИ UNIX FIT!

Мы благодарны, что ваш выбор был остановлен на тренажёре нашего бренда. Для того чтобы обеспечить вашу максимальную сохранность, команда **UNIX Fit** просит вас с вниманием отнестись к изучению инструкции перед использованием тренажёра! В случае если инструкция в дальнейшем будет потеряна, её всегда можно найти на официальном сайте.

UNIX Fit заботится о своих покупателях и всегда готов ответить вам на все возникшие вопросы, в том числе и по эксплуатации товара. Для этого достаточно обратиться к продавцу или дилеру, у которого он был приобретен. Уверены, вы с удовольствием будете пользоваться товарами нашего бренда! Помните, что регулярные занятия спортом способствуют улучшению вашего физического состояния, а также влияют на выработку эндорфинов. С брендом **UNIX Fit** вы можете быть уверены, что ваше тело на долгие годы останется подтянутым и красивым.

Мы постоянно развиваемся и предлагаем нашим клиентам самые современные и лучшие технологии на рынке. Все тренажёры бренда **UNIX Fit** много лет пользуются популярностью не только у взрослых, но и у их детей. Для того, чтобы изучить полный ассортимент продукции, перейдите на наш официальный сайт, наведя камеру на QR-код.

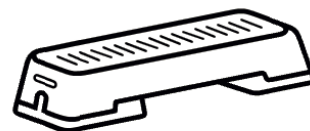

UNIXFIT.RU

СОДЕРЖАНИЕ

Список деталей	3
Обслуживание устройства	3
Инструкция по установке	4

Список деталей

1. Винт М10*70мм  ×8	2. Заглушка 60мм Уже установлена  ×4	3. Втулка  ×2
4. Квадратная ножка 50 мм  ×8	5. Фиксатор  ×2	6. Ручка регулировки  ×2
7. Шайба М10  ×16	8. Контргайка М10  ×8	

Для сборки этого изделия вам понадобятся следующие инструменты (не входят в комплект):

- 1 х Гаечный ключ 17мм (для гаек типа М10)
- 1 х Резиновый молоток (для заглушек)
- 1 х Регулируемый гаечный ключ + различные крепления, проверенные и исправные

Обслуживание устройства

- Для очистки поверхностей тренажера используйте теплую влажную тряпку
- Протирайте металлические детали сухой мягкой тканью
- Не применяйте химические средства для чистки тренажера
- Перед каждым использованием проверяйте надежность всех деталей и креплений
- Перед каждым использованием проверяйте тренажер на наличие повреждений
- Не используйте при наличии признаков повреждения или износа

Инструкция по установке

Перед установкой изделия необходимо тщательно и полностью прочитать данное руководство. Не пытайтесь выполнять сборку, не прочитав содержащуюся в данном руководстве информацию и предупреждения.

Сохраняйте данное руководство в течение всего срока службы изделия. Если какая-либо часть изделия отсутствует или повреждена, отправьте соответствующий запрос продавцу, чтобы вам выслали запасные части. Не пытайтесь использовать изделие с отсутствующими или поврежденными деталями.

Перед каждым использованием проверяйте изделие на предмет надежности и правильности крепления всех деталей. Помните, что со временем крепления могут ослабнуть, поэтому необходимо тщательно осматривать изделие перед каждой тренировкой.

В обязанности владельца тренажера входит обеспечение того, чтобы все пользователи данного изделия были ознакомлены с правилами безопасности и мерами предосторожности.

Данное изделие предназначено только для домашнего использования. Не допускается его эксплуатация в коммерческих целях, в том числе для сдачи в аренду и использования в мед. учреждениях. Тренажер пригоден только для использования внутри помещений.

- Пожалуйста, строго следуйте всем схемам/инструкциям по сборке
- При сборке вам может понадобиться как минимум один помощник
- Следуйте установленному инструкцией порядку сборки
- В начале сборки затягивайте крепления не до конца, чтобы обеспечить правильное согласование деталей. Когда все элементы будут установлены должным образом, затяните крепления полностью.

Если в комплект поставки входят нейлоновые гильзы или втулки, необходимо установить их на болты так, чтобы болт зашел внутрь гайки через нейлоновую гильзу или втулку и надежно зафиксировался

- Не используйте тренажер, пока не убедитесь, что он собрано правильно и безопасен для использования
- Перед каждым использованием проверяйте надежность фиксации всех стопорных штифтов и затяжку всех гаек и болтов
- Перед каждым использованием необходимо убедиться в надежности и исправности всех деталей и креплений.

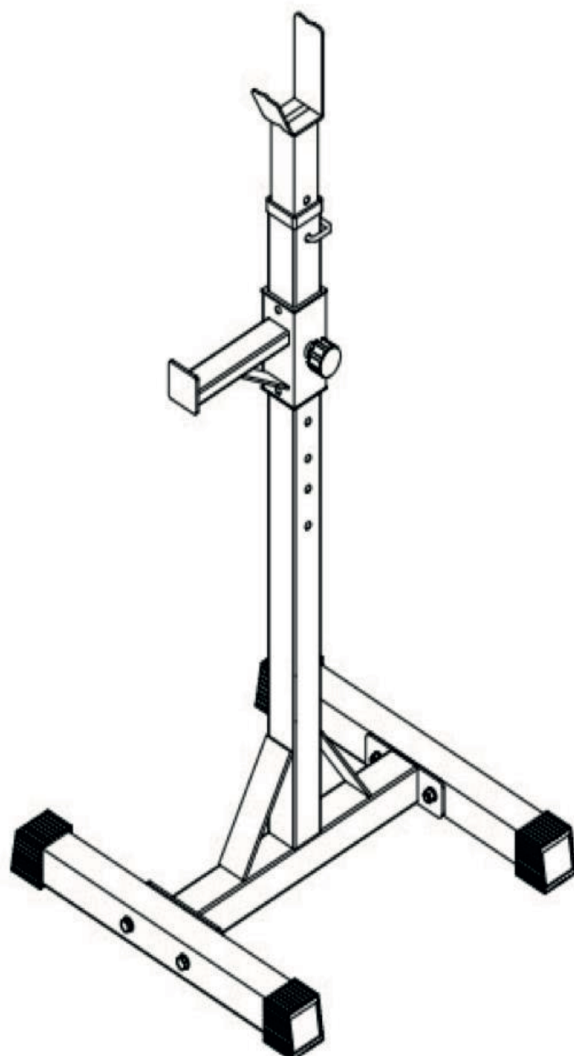
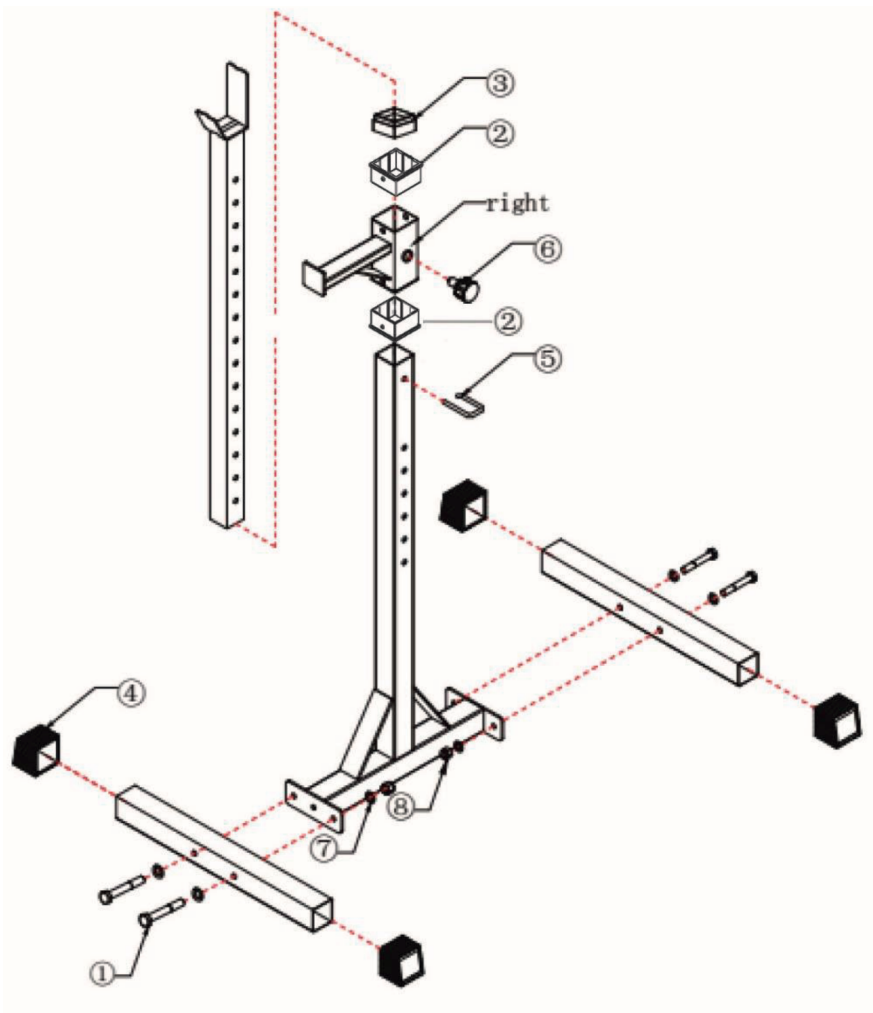

Тренируйтесь вместе с **UNIX** **FIT** 



UNIXFIT.RU