

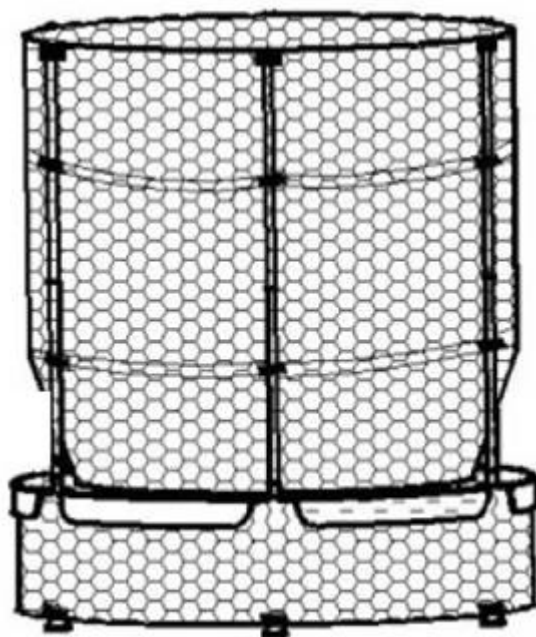

## РУКОВОДСТВО ПОЛЬЗОВАТЕЛЯ

### МИНИ-БАТУТ С СЕТКОЙ



#### ПРИМЕЧАНИЕ

Производитель оставляет за собой право модифицировать устройства по мере необходимости и не уведомлять об этом пользователей.

Все зависит от конкретной модели продукта.



## РАДЫ ПРИВЕТСТВОВАТЬ ВАС, ПОЛЬЗОВАТЕЛИ ПРОДУКЦИИ UNIX FIT!

Мы благодарны, что ваш выбор был остановлен на тренажёре нашего бренда. Для того чтобы обеспечить вашу максимальную сохранность, команда **UNIX Fit** просит вас с вниманием отнестись к изучению инструкции перед использованием тренажёра! В случае если инструкция в дальнейшем будет потеряна, её всегда можно найти на официальном сайте.

**UNIX Fit** заботится о своих покупателях и всегда готов ответить вам на все возникшие вопросы, в том числе и по эксплуатации товара. Для этого достаточно обратиться к продавцу или дилеру, у которого он был приобретен. Уверены, вы с удовольствием будете пользоваться товарами нашего бренда! Помните, что регулярные занятия спортом способствуют улучшению вашего физического состояния, а также влияют на выработку эндорфинов. С брендом **UNIX Fit** вы можете быть уверены, что ваше тело на долгие годы останется подтянутым и красивым.

Мы постоянно развиваемся и предлагаем нашим клиентам самые современные и лучшие технологии на рынке. Все тренажёры бренда **UNIX Fit** много лет пользуются популярностью не только у взрослых, но и у их детей. Для того, чтобы изучить полный ассортимент продукции, перейдите на наш официальный сайт, наведя камеру на QR-код.

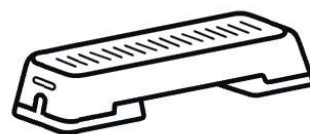

UNIXFIT.RU

## СОДЕРЖАНИЕ

Использование батута _____	4
Список деталей _____	5
Сборка батута _____	6











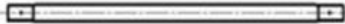

## ИСПОЛЬЗОВАНИЕ БАТУТА

### ВНИМАНИЕ

Перед началом использования батута обязательно прочитайте всю информацию, приведенную в данном руководстве. Во избежание получения травм обязательно соблюдайте все правила и указания по технике безопасности.

- Всегда осматривайте батут перед использованием.
- Обязательно руководствуйтесь инструкцией при сборке батута.
- Сборка батута должна производиться под наблюдением взрослых.
- Надевайте перчатки перед сборкой батута во избежание травмирования рук или пальцев.

## СПИСОК ДЕТАЛЕЙ

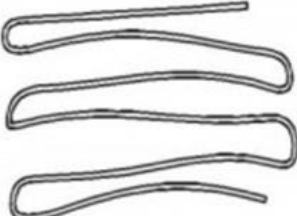
<p><b>А:</b> соединительная трубка, 6 шт</p> 	<p><b>В:</b> трубка ножки, 6 шт</p> 	<p><b>С:</b> стальная трубка для сетки верхняя, 6 шт</p> 
<p><b>Д:</b> стальная трубка для сетки нижняя, 6 шт</p> 	<p><b>Е:</b> Винты, 30 шт</p> 	<p><b>Ф:</b> Сетка, 1 шт</p> 
<p><b>Г:</b> Бортик батута, 1 шт</p> 	<p><b>Н:</b> Фиксатор, 30 шт</p> 	<p><b>И:</b> Отвертка, 1 шт</p> 
<p><b>Ж:</b> Заглушка, 6 шт</p> 	<p><b>К:</b> Нижняя заглушка, 6 шт</p> 	<p><b>Л:</b> Сетка батута, 1 шт</p> 
<p><b>М:</b> Пенная накладка, 12 шт</p> 	<p><b>О:</b> Веревка, 1 шт</p> 	Empty cell

# СБОРКА БАТУТА

## Сборка рамы батута

- Соедините 6 деталей А так, чтобы они образовали круг.
- Закрепите детали В к деталям А с помощью винтов Е (6 шт.)

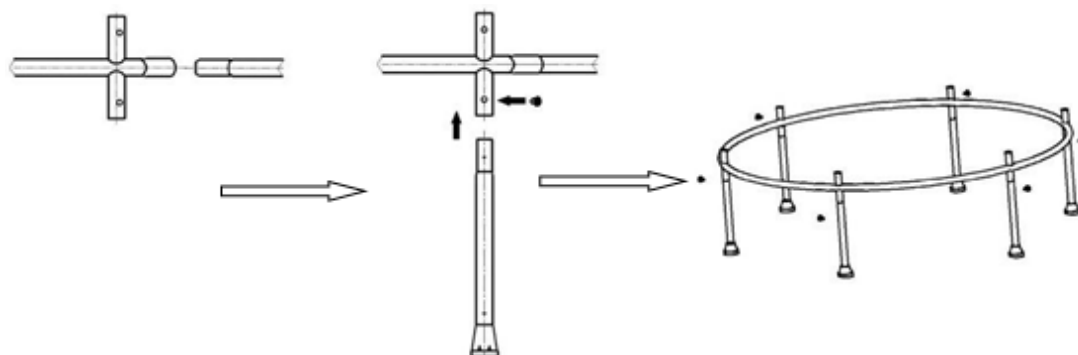

## Сборка сетки батута

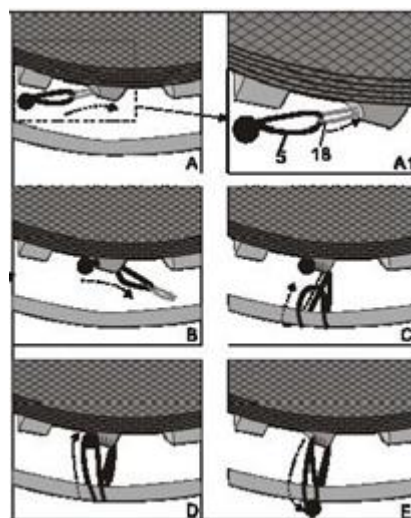

## Сборка боковых стоек батута

- Закрепите 12 деталей С и D с помощью винтов Е.

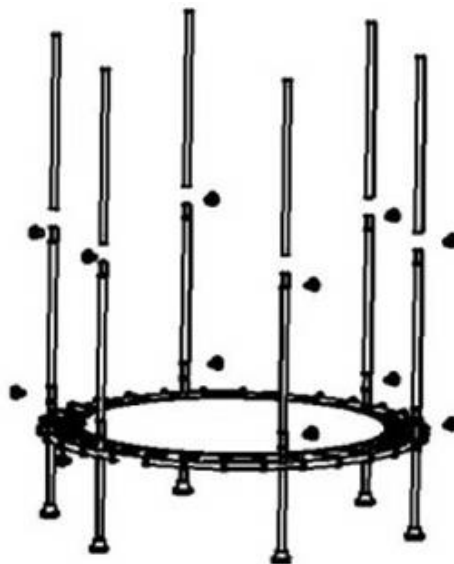

- Вставьте 12 деталей М внутрь соединенных деталей С и D.

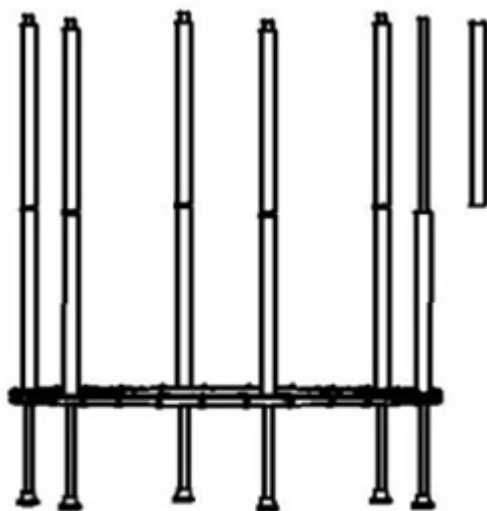

### Сборка защитной сетки батута

- Закрепите детали F и G с помощью винтов E (12 шт.).

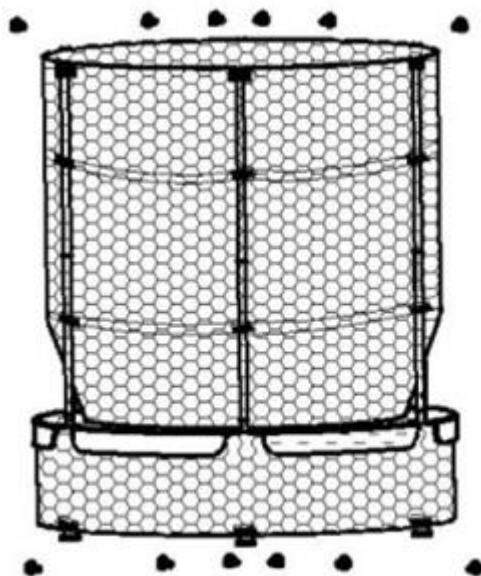

- Прикрепите к корпусу детали J нажатием их внутрь деталей D.

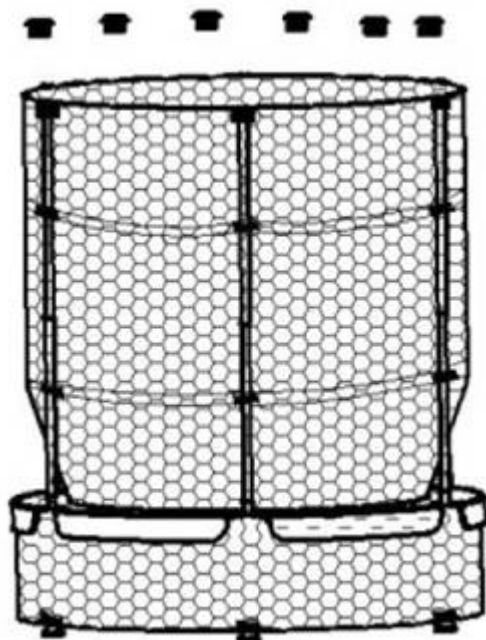

- Подсоедините детали С и F, проведя их сквозь нижние отверстия в конструкции катушки и зафиксируйте их деталями Н.

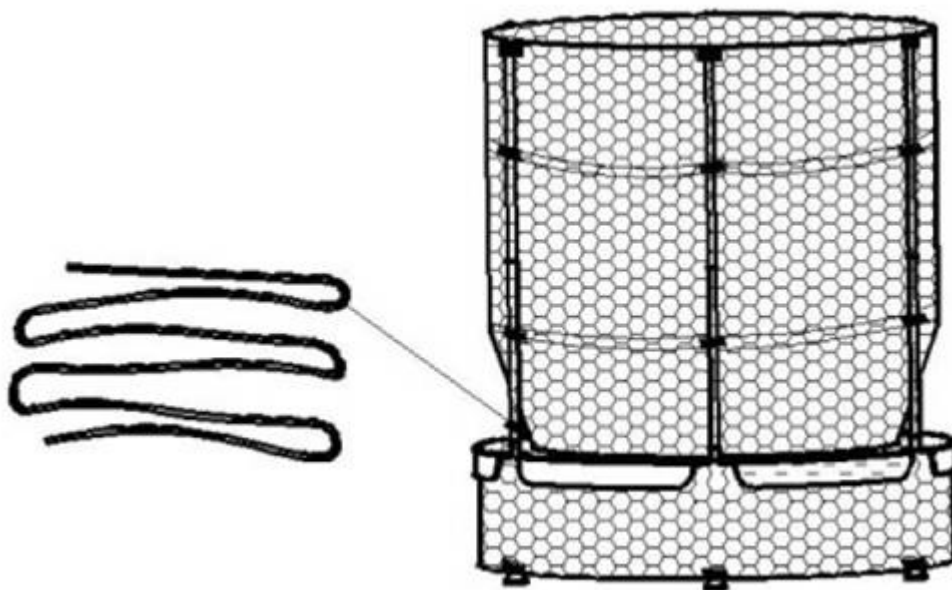



## ВНИМАНИЕ

Для установки батута очень важно выбрать ровное и абсолютно горизонтальное место. В противном случае возможны перекосы в конструкции, что может привести к нежелательным нагрузкам на соединительные элементы.

Рекомендуемая зона безопасности вокруг батута составляет 200 см (2 метра) со всех сторон и 800 см (8 метров) по высоте. Убедитесь, что в пределах этой зоны нет посторонних людей и предметов.

**Батут должен быть установлен на ровной поверхности без элементов каких-либо других конструкций, ландшафтного дизайна, деревьев и веток, камней, проводов, оросительных головок и других препятствий. В случае столкновения с такими препятствиями дети могут получить серьезные травмы.**

## ВНИМАНИЕ

### **Важная информация – внимательно прочитайте!**

- Перед началом эксплуатации ознакомьтесь с данным руководством и сохраните его для использования в будущем.
- Всегда проверяйте правильность сборки батута в соответствии с инструкциями, приведенными в данном руководстве.
- Для установки батута очень важно выбрать ровное и абсолютно горизонтальное место. В противном случае возможны перекосы в конструкции, что может привести к нежелательным нагрузкам на соединительные элементы.
- ЗАПРЕЩАЕТСЯ превышать рекомендованный МАКСИМАЛЬНЫЙ ВЕС пользователя в 50 КГ.
- ЗАПРЕЩАЕТСЯ допускать на батут несколько человек одновременно.
- ЗАПРЕЩАЕТСЯ носить очки и шлемы при использовании батута.
- ЗАПРЕЩАЕТСЯ приземляться на колени или подпрыгивать на них, это может привести к травме.
- ЗАПРЕЩАЕТСЯ использовать батут во влажных или ветреных условиях.
- ЗАПРЕЩАЕТСЯ кувыркаться - это может привести к серьезной травме.
- ЗАПРЕЩАЕТСЯ позволять другим людям залезать под батут, сидеть, стоять или лежать на подушках батута во время его использования.
- ЗАПРЕЩАЕТСЯ использовать батут в состоянии алкогольного или наркотического опьянения, или под действием лекарств, которые могут повлиять на восприятие пользователя.
- ВСЕГДА надевайте носки при использовании батута.
- ВСЕГДА снимайте украшения перед использованием батута.
- ВСЕГДА прыгайте четко на центральной части батута.
- ВСЕГДА следуйте указаниям по технике безопасности, приведенным в данном руководстве.

- НИКОГДА не надевайте обувь (в том числе кроссовки) при использовании батута.
- ЗАПРЕЩАЕТСЯ использование батута детьми без присмотра взрослого, ознакомленного с правилами пользования батутом.
- Перед использованием батута проверяйте и при необходимости заменяйте изношенные, дефектные или отсутствующие детали.
- Также каждый раз проверяйте, что батут установлен на ровной поверхности с минимальным свободным пространством не менее 2,5 м по бокам, и 8 м по высоте, а также, что под батутом нет людей или посторонних предметов.
- Во избежание травм соблюдайте осторожность при установке и разборке батута.
- Перед использованием батута обязательно ознакомьтесь с другими предупреждениями и указаниями, содержащимися в данном руководстве.

Сохраните данное руководство для использования в будущем.

Тренируйтесь вместе с **UNIX** 